

МІНІСТЕРСТВО ОСВІТИ І НАУКИ УКРАЇНИ  
ДВНЗ «КРИВОРІЗЬКИЙ НАЦІОНАЛЬНИЙ УНІВЕРСИТЕТ»

Міжнародна науково-технічна конференція

Матеріали конференції

РОЗВИТОК ПРОМИСЛОВОСТІ  
ТА СУСПІЛЬСТВА

Том 2



Кривий Ріг - 2016

МІНІСТЕРСТВО ОСВІТИ І НАУКИ УКРАЇНИ  
ДВНЗ «КРИВОРІЗЬКИЙ НАЦІОНАЛЬНИЙ УНІВЕРСИТЕТ»

*Міжнародна науково-технічна конференція*

М а т е р і а л и   к о н ф е р е н ц і ї

РОЗВИТОК ПРОМИСЛОВОСТІ  
ТА СУСПІЛЬСТВА

Т о м 2

Кривий Ріг- 2016

ББК 74.58(94.3)  
УДК 378(082)  
С 76

Редакційна колегія: Ступнік М.І., д-р техн. наук, проф. (відповідальний редактор);  
Моркун В.С., д-р техн. наук, проф. (заступник відповідального редактора);  
Дороніна Т.О. д-р пед. наук, доц.;  
Стецкевич В.В., д-р іст. наук, проф.;  
Колоїз Ж.В., д-р філол. наук, проф.;  
Міненко П.О. д-р фіз.-мат. наук, проф.;  
Стригунов В.І. канд. біол. наук, доц.;  
Шрамко Я.В. д-р філософ. наук, проф.;  
Шелевицький І.В., д-р техн. наук, проф.;  
Щербина В.Г., канд. пед. наук, доц.

..

Адреса редакції: 50002,  
Кривий Ріг, вул. Пушкіна, 44.  
Криворізький національний  
університет. Тел. 26 24 07.

Редакційна колегія не несе відповідальності за авторські оцінки, добір та викладення фактів у матеріалах, які надійшли до редакції і наведені у випуску та друкуються в авторській редакції.

## ЗМІСТ

Секція 14 Проблеми педагогіки .....	2
Секція 15 Філософсько-методологічні та соціально-політичні аспекти сталого розвитку .....	69
Секція 16 Історія та історичні дослідження .....	79
Секція 17 Філологія .....	111
Секція 18 Природничі науки .....	121
Секція 19 Фізико-математичні праці .....	144
Секція 20 Мистецтво й мистецтвознавство .....	159

## Секція 14

# ПРОБЛЕМИ ПЕДАГОГІКИ

УДК 378. 14:622.007  
З. П. БАКУМ,  
д-р.пед.наук, проф.,  
ДВНЗ «КНУ»

### ТЕРМІНОЛОГІЧНА КОМПЕТЕНТНІСТЬ МАЙБУТНІХ ГІРНИЧИХ ІНЖЕНЕРІВ

Поряд із підготовкою фахівців технічних спеціальностей постає проблема гуманітаризації технічної освіти. З погляду науковців (В. Вернадський, О. Горошкіна, С. Карман), вища школа повинна мати справу не тільки з окремим циклом вузькоспеціалізованих дисциплін, а і з певною системою наук, що передбачає загальноосвітні наукові дисципліни, до яких належать гуманітарні. Тому важливе місце в освітньому процесі посідають дисципліни мовознавчого циклу, покликані формувати професійну компетентність, одним зі складників якої є термінологічна компетентність.

Тривалі наукові дискусії дали змогу педагогам (Н. Бібік, О. Савченко, О. Семенов, С. Сисоєва) виокремити чотири провідні характеристики поняття «компетентність»: використання компетентності завжди відбувається в певному контексті; компетентність є результатом, вона характеризує те, що може зробити індивід, а не описує процес, під час якого він набув цю компетентність; для вимірювання здатності індивіда користуватися компетентністю потрібні чітко визначені й затверджені критерії; компетентність є мірою того, що індивід може зробити в конкретно визначений час. Відтак «компетентність» є інтегрованою якістю особистості, що формується в процесі навчання і містить знання, уміння та навички, досвід, цінності, ставлення, що можуть цілісно реалізуватися у процесі конкретної професійної чи життєвої ситуації.

Дефініцію «термінологічна компетентність гірничого інженера» визначаємо як інтегровану характеристику професійних і особистісних рис майбутнього фахівця, що репрезентує знання професійної лексики, уміння комунікативно доречно послуговуватися нею, професійний довід, активну соціальну та моральну позицію особистості.

Лінгвісти (О. Ахманова, І. Ковалик, Г. Мацюк, О. Реформатський) висловлюють думку, згідно з якою термінологія – це частина загальнокультурної мови. На відміну від загальноповсякденної лексики, термінологія пов'язана з науковими концепціями і з предметним знанням тієї галузі, поняття якої термінуються. Це зумовлює систематичну реалізацію міжпредметних зв'язків між українською мовою та фаховими дисциплінами.

Дослідники акцентують увагу на основній функції терміна – здатності виражати наукове поняття, указуючи також і на властивості терміна, які є оптимальними для його функціонування в терміносистемі, чим і відрізняється від загальноповсякденної лексики. Будь-який термін уводиться в науковий обіг згідно із суворими «правилами гри», які формулюються відповідно до законів логіки й методології і про які навіть не всі викладачі мають достатні уявлення. У науковій літературі сформульовано основні положення цих правил. В. Даниленко виокремлює такі: системність; тенденція до однозначності в межах термінологічного поля; точність; відсутність експресії [1].

Продуктивним способом творення української гірничої термінології є префіксальний. Для сучасної української гірничої термінології характерними є такі префікси: *ви-, де-, під-, з-, пара-, роз-*. Наприклад: *видобувати, деблокувати, детонувати, підривати, залягати* тощо. Гірничі терміни утворюються внаслідок одночасного приєднання до твірної основи префіксів і суфіксів: *видобувник, підривання, прохідник, видобуток, запиленість*. Українські складні гірничі терміни утворюються поєднанням окремих слів для називання складних понять без сполучних голосних: *інженер-гірник, двигун-генератор, шунт-машина, дизель-електрохід* тощо.

Варто акцентувати, що близько 70% спеціальних понять передають словосполучення, які поділяють на дво- та багатокomпонентні: *гірничі породи, буровибухові роботи, підземні гірничі роботи, добування корисних копалин* тощо.

Отже, провідним завданням професійної підготовки майбутніх гірничих інженерів є формування їхньої термінологічної компетентності, що сприяє введенню в активний обіг значної кількості фахових термінів.

## Список літератури

1. Даниленко В. В. Лексико-семантическая и грамматическая особенности слов-терминов / В. П. Даниленко / Исследования по терминологии. – М. : Наука, 1971. – 237 с.
2. Дроздова І. П. Наукові основи формування українського професійного мовлення студентів ВНЗ нефілологічних спеціальностей : монографія / І. П. Дроздова ; Харк. нац. акад. міськ. господарства. – Х. : ХНАМГ, 2010. – 320 с.

УДК 373.5:811.161.2

Л. Б. БАСЮК,  
здобувачка кафедри педагогіки  
КПІ ДВНЗ «КНУ»

## ПІДРУЧНИК У СИСТЕМІ ШКІЛЬНОЇ ОСВІТИ: ПРОБЛЕМИ СУЧАСНОГО ПІДРУЧНИКА З УКРАЇНСЬКОЇ ЛІТЕРАТУРИ

*У статті актуалізовано проблему сучасного шкільного підручника з української літератури як одного із головних інструментів формування особистісних рис учнівства. Зазначено важливість переосмислення змісту підручника в умовах соціокультурних перетворень нашої держави з огляду на сучасний розвиток теорії і методики виховання учнівської молоді. Акцентовано увагу на потребі експертизи, зокрема гендерної, змісту сучасного підручника з української літератури.*

*Проблема та її зв'язок з науковими та практичними завданнями.* У системі шкільної освіти чільне місце посідає підручник. Сьогодні, коли в парадигмі сучасної освіти відбуваються значні зміни, обумовлені соціокультурними перетвореннями, орієнтацією на європейські стандарти та направлені на глобальну перспективу, вимагає переосмислення кожна складова навчально-виховного процесу загалом і шкільний підручник зокрема. Оскільки саме навчальна книга, транслюючи знання з предмету, неабияк впливає на соціалізацію дитину, формування її особистісних рис.

*Аналіз досліджень та публікацій, постановка завдання.* Важливий внесок у розробку концепції підручничоукладання загалом та в сучасних реаліях реформаторських змін зробили такі дослідники та дослідниці: Ю. Бабанський, О. Бандура, О. Барановська, В. Безпалько, О. Жосан, Д. Зуєв, Ю. Ковбасенко, Я. Кодлюк, К. Кузьминський, В. Оліфіренко, Є. Пасічник, Є. Петровський, К. Приходченко, Г. Розлуцька, Г. Семенюк, З. Сікорська й ін. Такий педагогічний інтерес до питання шкільного підручника вказує на його актуальність, й потребу вирішення тих проблем, які наразі залишаються не охопленими. Одна з них – роль підручника з української літератури у шкільній освіті. Актуалізація цього аспекту є метою нашої публікації.

*Викладення матеріалу та результати.* Підручник відіграє важливу роль у системі шкільної освіти не тільки як носій інформації, але і як інструмент виховання. Свого часу В. Сухомлинський зазначав, що «Школа – це перш за все книга. Виховання – це перш за все слово, книга і живі людські взаємовідносини...». На нашу думку, особливо вагомим у виконанні виховної функції є підручник з української літератури. Наратив художніх творів транслює картину людського життя у його різних проявах, формує морально-естетичну концепцію людини, впливає на становлення характеру читача/читачки. Учні/учениці зчитує зі сторінок підручника інформацію про звичаї, традиції, побут свого народу тощо. Занурюючись у художню дійсність, вигадану письменницькою фантазією, учні/учениці емоційно реагують на описані події – співчуттям, захопленням, співпереживанням тощо. Збагачуючи свій духовний світ, школярство під впливом художнього слова формує власний моральний кодекс, яким керується у своєму подальшому житті.

Разом із картиною світу підручник транслює інформацію про рольові позиції чоловіка та жінки в родині, суспільстві, соціумі. У цьому ключі важливо уникнути гендерних стереотипів, які мають великий вплив на самовизначення хлопців та дівчат як особистостей. І підручники гуманітарного напрямку, зокрема літератури, найважче піддаються змінам у цьому ракурсі. Адже ми не маємо права змінити художній текст, у якому можуть бути відбиті гендерні стереотипи, гендерна асиметрія тощо. Тому важливо переосмислити змістові складові підручника, які могли б пом'якшити або нівелювати гендерну дисгармонію: ілюстративний та пояснювальний матеріали, звертання до учнівської аудиторії, мовленнєве полотно книги тощо, які разом із художнім текстом, словом вчителя/вчительки мають неабиякий вплив на формування особистості дитини, її ідейно-світоглядних, морально-естетичних позицій, гендерної свідомості та сприйняття власного Я.

*Висновки та напрямки подальших досліджень.* Зміст підручника з української літератури як один із важливих інструментів формування гармонійної, морально здорової особисті, вихованої на засадах

загальнолюдських цінностей потребує переосмислення. Значна увага при цьому має бути приділена його гендерній компоненті.

УДК 378:[37.011.3-051:7.012]

А. С. БАТРАК

аспірантка кафедри педагогіки та технологічної освіти

КПІ ДВНЗ «КНУ»

## ПІДГОТОВКА ДИЗАЙНЕРА-ПЕДАГОГА В СУЧАСНІЙ СИСТЕМІ ДИЗАЙН-ОСВІТИ

*У статті розглянуто передумови становлення і розвитку дизайн-освіти та обґрунтовано необхідність підготовки педагогів в області дизайну.*

*Проблема та її зв'язок з науковими та практичними завданнями.* Структура безперервної дизайн-освіти включає в себе підготовку педагогів в області дизайну для всієї освітньої вертикалі від дошкільної до післявузівської та додаткової освіти. Ефективне функціонування системи дизайн-освіти, як і будь-якої освітньої системи, в більшій мірі залежить від рівня і якості підготовки педагога, в даному випадку, дизайнера-педагога. Тим часом слід констатувати, що в нашій країні поки що немає відпрацьованої системи підготовки педагогів в області дизайну для освітньої вертикалі від дошкільної до післявузівської освіти.

*Постановка завдання.* Проблема дослідження полягає в необхідності розробки структури, змісту і методів реалізації професійної підготовки педагогів для системи дизайн-освіти України, здатної забезпечити розвиток цієї системи в структурно-функціональному, змістовному, організаційно-педагогічному та методичному аспектах.

*Викладення матеріалу та результати.* Сучасний стан суспільних відносин, економіки, рівня розвитку виробництва і технологій призвело до необхідності переосмислення основних цілей і завдань вітчизняної педагогіки, основних вимог до наукової та практичної підготовки підростаючого покоління. Життя вимагає від людини застосування найширшого спектру здібностей, розвитку його незвичайних творчих індивідуальних і інтелектуальних якостей. У такій ситуації освітня політика держави повинна орієнтуватися на потреби і можливості людини, а не тільки виробничих і соціальних технологій найближчого майбутнього. Тоді - основне завдання системи освіти артикулюється як становлення особистості, що освоює культурний досвід людства, яка усвідомлює своє місце в суспільстві, здатної до творчої професійної діяльності, до самоовизначення, саморегуляції, саморозвитку в умовах безперервності і наступності освіти. Звідси об'єктивно випливає, що виникла необхідність створення нової освітньої практики, здатної вирішувати поставлені завдання. Суть нового напрямку: створення дизайн-освітнього простору вільної творчої комунікації, яка охоплює різні сфери діяльності, виховання проектного мислення, основу якого складає міждисциплінарність, системність, здатність до прогнозування діяльності та її результатів.

Відомо, що кожна епоха створює свої форми культури, зміст, умови існування і спрямованість яких визначається рівнем розвитку цивілізаційних процесів. Двадцять століття, вступивши активно в фазу науково-технологічних прогресів, створило проектну культуру (дизайн), яка пов'язана з проектною діяльністю. Проектна культура, а, отже, дизайн спрямовані не тільки на формування середовища життєдіяльності людини, але і практично на будь-яку діяльність людини. Відомо, що відтворення культури відбувається через систему освіти. У такій ситуації, настала сутнісна необхідність побудови системи безперервної дизайн-освіти, яка охоплює підготовку педагогічних кадрів (дизайнерів-педагогів) для освітньої вертикалі від дошкільних установ до післявузівської освіти. Настала необхідність створення навчально-програмних матеріалів, науково-методичних і методичних розробок, спрямованих на підготовку дизайнерів - педагогів з різних напрямків дизайн-діяльності. Рішення задач побудови системи дизайн-освіти, інтегративної за змістом і за формою діяльності, в якій дизайнерсько-технологічна і педагогічна складова пов'язані між собою, безпосередньо залежить від траєкторії побудови і розвитку програми підготовки професійного дизайнера по різних напрямкам діяльності.

У той же час, освітня практика використання фахівців демонструє як найбільш гострою проблемою - проблему удосконалення рівня і якості підготовки педагогів в області дизайну, підготовки педагогів, здатних реалізувати принципи та методи дизайну в практичній педагогічній діяльності. В даний час можна констатувати, що дизайнер-педагог по - суті є, але статус його не визначений за формою: відсутні формальні ознаки і характеристики, немає кваліфікації дизайнера-педагога. Недостатня увага приділяється дослідженням педагогічного складу змісту дизайнерської

освіти, не обґрунтовується її обсяг, структура, форми навчання. У той же час, необхідно відзначити, що соціальна роль дизайнера-педагога в суспільстві значна, так як сучасний стан розвитку суспільства вимагає поширення нових методів його функціонування, побудованих на принципах проектної культури, яка пов'язана з проектною діяльністю і тим самим спрямована на усвідомлене формування навколишнього штучного середовища людини. Тут виникають протиріччя між: потребою держави у фахівцях з високим рівнем проектної культури і нерозвиненістю системи формування проектної культури, тобто системи дизайн-освіти, на всіх щаблях освітньої вертикалі (від рівня дошкільної до рівня вищої професійної освіти); потребою, що розвивається дизайн-освіти, в професійно підготовлених педагогів-дизайнерів і недостатньою розробленістю структури, змісту та організаційно-педагогічним забезпеченням професійної підготовки таких педагогів; необхідністю вдосконалення структури, змісту та організаційно-педагогічного забезпечення професійної підготовки педагогів для системи дизайн-освіти і недостатнім теоретичним осмисленням методології цього вдосконалення. Ці протиріччя обумовлюють соціально-педагогічний замовлення на необхідність підготовки педагогів в області дизайну для забезпечення дизайн-освітньої практики. Дозвіл даних протиріч потребують перегляду змісту, структури, рівнів та якості професійного дизайн-освітнього простору. З середини 80-х років і в нашій країні теоретиками і практиками дизайну досить наполегливо піднімалося питання про прийняття радикальних заходів щодо освоєння проектної культури через дизайн-освіту, маючи на увазі вихід за вузькі рамки і концепції художньо-промислових вузів, поширення дизайн-освіти на всі рівні - від дошкільної, до вузівської і післявузівської, але ідея не знайшла свого втілення в освітню практику країни.

Причин тому було досить, починаючи з неприйняття самого дизайну як діяльності, як освітньої дисципліни, не було фахівців-педагогів, здатних вести освітню діяльність в дизайн-освітній практиці, а значить, не існувала необхідна теоретична база побудови структури та змісту дизайн-освіти. Жоден вуз в країні не готував викладачів в області дизайну, не було досвіду викладання, створення навчально-методичної літератури, формування змісту навчання, ефективних методик навчання і т.д. Таким чином, не було змістовної основи для побудови самої системи, з іншого боку, не було кваліфікованих педагогів, здатних ефективно працювати в цій системі. Становлення дизайн-освітньої практики в Україні пройшло тернистий шлях від реанімації спеціальної дизайнерської освіти в 90-і роки 20-го століття до виникнення, власне, практики підготовки дизайнера-педагога, здатного здійснювати педагогічну діяльність в області дизайну в установах початкової та середньої професійної освіти і сфери додаткової освіти на базі спеціальності «Професійне навчання» (дизайн).

В даний час, в існуючих умовах становлення і функціонування соціально-економічних систем України, становлення і розвиток дизайн-освіти продиктовані, як мінімум, двома факторами. Перший - зміна форм і методів формування навколишнього середовища, як наслідок, створення нових гуманістичних ціннісних орієнтирів і пріоритетів. Другий - зміна умов існуючої освітньої політики.

Об'єктивні зміни форм і методів формування навколишнього середовища, продиктовані глибокими соціально-економічними перетвореннями, що відбуваються в природі і суспільстві, зачепили всі сторони життя нашої держави. Найбільш помітно і швидко ці зміни відбуваються в культурній сфері: в образотворчому мистецтві, театрі, кінематографі, архітектурі, дизайні і т.д. Друга половина двадцятого століття ознаменувався, в тому числі, появою нової культури проектної, зверненої до людини безпосередньо, яка здатна визначати співвідношення духовної і матеріальної сфер людського існування, втручаючись не тільки в середовище проживання, комунікації, але і в його внутрішній світ.

*Висновки та напрямок подальших досліджень.* Отже, формування нової сфери професійної діяльності пов'язано з розвитком професійно-педагогічної та педагогічної освіти. Розвиток професійно-педагогічної освіти дозволить забезпечити можливість ефективного освоєння професійних умінь в дизайн-діяльності. Розвиток педагогічного спрямування створить можливість здійснювати дизайн-освітню практику в загальноосвітній школі та дошкільних освітніх установах. Важливим фактором в дизайн-освітній практиці є оволодіння різними видами професійної діяльності (педагогічної, дизайнерської), що сприяє творчому самовизначенню в різних напрямках соціальної практики.

Дизайн-освітня система, яка відображає інтеграцію наукових знань в галузі педагогіки і дизайну, повинна динамічно змінюватися відповідно до розвитку науки, дизайн-практики, потреб суспільства в реконструкції простору життєдіяльності. Подальший розвиток дизайн-освіти пов'язано з розробкою змісту та структури підготовки педагогів в області дизайну, які створюють необхідні умови для ефективної інтеграції педагогічної та дизайн-діяльності.



## ФОРМУВАННЯ ЕМОЦІЙНОЇ КУЛЬТУРИ МАЙБУТНЬОГО ВЧИТЕЛЯ ЗАСОБАМИ ІННОВАТИКИ

*Тези присвячено одній із актуальних проблем професійного становлення майбутнього фахівця. Проаналізовано стан досліджуваної проблеми у психолого-педагогічній літературі. Автором визначено вплив інноваційних технологій на саморозвиток особистості педагога, формування у цього емоційної культури як важливої складової професійної підготовки.*

*Постановка проблеми у загальному вигляді.* Динаміка соціально-економічних процесів у сучасному світі значно актуалізувала проблему інноваційного потенціалу нації як однієї з гарантій стабільних її позицій у світовому співтоваристві. Інноватика, як стверджують науковці, є однією з домінуючих тенденцій розвитку людства. З урахуванням цього нова освітня парадигма вибудовується на засадах збереження і розвитку творчої потенції людини, її спрямованості на самовизначення, стабільно активної життєдіяльності у змінних соціальних умовах, готовності до сприймання і розв'язання нових завдань.

*Аналіз останніх досліджень і публікацій.* У зарубіжній педагогіці дослідження інновацій започатковані в 60-х роках ХХ ст. і мають яскраво виражений прикладний характер. Проблеми інноватики досліджують англійські й американські педагоги (Х. Барнет, Д. Гамільтон, Н. Лагервей, М. Майлз, А. Хаберман, Р. Хейвлок); сербський педагог (К. Ангеловськи); російські науковці (В. Загвязинський, М. Кларін, А. Колеченко, П. Підкасистий, І. Підласий, Г. Селевко, В. Сластьонін, Н. Юсуфбекова та ін.). Інтерес до інновацій світової педагогічної громадськості виявляється у створенні потужних інформаційних служб: Центр дослідження інновацій в освіті під егідою ЮНЕСКО, Азійський центр педагогічних інновацій для розвитку освіти, Міжнародне бюро з питань освіти (Франція) та публікаціях спеціальних часописів і періодичних видань («Педагогічні інновації», «Інформація та інновація в освіті»).

Розвиток педагогічної інноватики в Україні обумовлений протиріччями між суспільними потребами щодо розвитку і функціонування навчально-виховних закладів і реальним буттям навчально-виховної справи. Проблеми педагогічної інноватики знайшли своє висвітлення у наукових працях І. Дичківської, І. Зязюна, О. Комар, О. Пехоти, В. Паламарчук, О. Савченко та ін. Основою визначення умов для особистісного й професійного саморозвитку студентів, формування у них емоційної культури у процесі вузівського навчання стали дослідження Л. Кондрашової, А. Кузьмінського, С. Сисоевої, О. Сухомлинської, Р. Хмелюк та ін..

*Виклад основного матеріалу.* Інноваційне навчання у системі підготовки педагогічних кадрів зорієнтоване на динамічні зміни, які сприятимуть розвитку професійного мислення, творчих здібностей майбутніх учителів. Вітчизняні науковці (Л. Кондрашова, А. Кузьмінський, Р. Хмелюк) наголошують на тому, що оновлення змісту навчання в сучасній вищій педагогічній школі відбувається в контексті глобальних освітніх тенденцій (мегатенденцій), серед яких найпомітнішими є: підвищення значущості професійної підготовки для індивіда, орієнтація на суб'єктність студента та активне засвоєння ним способів пізнавальної діяльності. Саме це дозволяє майбутнім учителям набути досвіду комунікативної, інтелектуальної, емоційної, фізичної, трудової діяльності, що сприяє формуванню професійних умінь і навичок; активно включитися у творчу діяльність, що відкриває простір для розвитку й саморозвитку індивідуальних здібностей. Засвоєння досвіду суспільних і особистісних відносин сучасною молоддю забезпечить їй активну участь у житті країни та планування особистого життя на основі морально-естетичних цінностей сучасного суспільства.

Компонентами інноваційної компетентності педагога є поінформованість про інноваційні педагогічні технології, належне володіння їх змістом і методикою, висока культура використання інновацій у навчально-виховній роботі, особиста переконливість у необхідності застосування інноваційних педагогічних технологій. Майбутній учитель повинен чітко уявляти, з якою метою він використовує на уроці інтерактивні технології навчання, яка з інтерактивних технологій при вивченні конкретної теми буде найефективнішою, яке призначення кожної з інтерактивних технологій, як організувати роботу учнів на інтерактивному уроці, налагодити діалогове навчання з учнями, підвищити їх пізнавальну активність на уроці, створити суб'єкт-суб'єктні відносини в освітньому процесі та підтримати атмосферу співтворчості, що забезпечать розвиток особистості кожного учня.

Практика вищої педагогічної школи свідчать, що оволодіти інтерактивними технологіями можливо лише в діяльності, завдяки моделюванню, проектуванню, розробці й проведенню інтерактивних уроків, їх обговоренню, самоаналізу й аналізу, проведенню тренінгів з організації, ведення, управління дискусіями, рольовими та імітаційними іграми. Інтерактивні технології навчання можуть застосовуватися у наступних випадках: при проведенні проблемних лекцій; при проведенні лекцій-дискусій, лекцій-дебатів, лекцій-диспутів; на практичних заняттях (застосування імітаційних та рольових ігор, ігор-стимуляцій, ігор-драматизацій); розв'язання педагогічних та методичних задач з розбором реальних педагогічних ситуацій, наближених до вчительської діяльності; об'єднання студентів у невеликі творчі групи для виконання загального навчального проекту; проведення навчальної відео конференції; проведення тренінгів; проведення «круглого столу»; проведення case-технологій та ін.

Використання таких технологій у процесі навчання майбутніх учителів дозволить не лише забезпечити суб'єкт-суб'єктне освітнє середовище у вищому навчальному закладі, а й підготувати студентів до подальшої проєкції подібних відносин у своїй педагогічній діяльності. Необхідність емоційного забарвлення педагогічного впливу певним чином зумовлює особливості методики навчання й виховання майбутніх фахівців.

Ми припускаємо, що професійна підготовка майбутнього вчителя до застосування інтерактивних технологій буде ефективною і в результаті сформується готовність до застосування інтерактивних технологій навчання в умовах сучасної школи, якщо: завдання, цілі, зміст, форми організації діяльності, процес викладання дисциплін циклу професійно-орієнтованої підготовки у вузі буде націлений на застосування інтерактивних технологій навчання, створення суб'єкт-суб'єктного освітнього середовища, на розвиток особистості майбутнього вчителя; у процесі засвоєння дисциплін циклу професійно-орієнтованої підготовки надавати майбутнім учителям інформацію про інтерактивні технології навчання, їх ознаки, класифікацію, особливості організації роботи на інтерактивних уроках, з виділенням порівняльної характеристики освітніх процесів, що протікають при традиційному навчанні і при навчанні із застосуванням інтерактивних технологій. Це допоможе майбутнім педагогам усвідомити важливість і необхідність оволодіння інтерактивними технологіями навчання і їх застосування у подальшій професійній діяльності; у процесі проведення лекційних, практичних, семінарських, лабораторних занять, консультацій, організації самостійної роботи студентів формувати у них потреби в оволодінні знаннями і відповідними вміннями й навичками щодо створення комфортних умов навчання та суб'єкт-суб'єктних відносин в учбовому процесі, атмосфери співтворчості, взаємної підтримки, доброзичливості; стимулювати пізнавальну активність студентів у психолого-педагогічних, частково-методичних питаннях, пов'язаних із застосуванням інтерактивних технологій навчання в умовах сучасної школи, в навчально-дослідницькій та самостійній роботі студентів, при написанні ними курсових, кваліфікаційних робіт.

Оскільки готовність до інноваційної діяльності є складним інтегративним утворенням, вона не може бути повністю сформованою під час навчання у ВНЗ. Цей процес буде органічно продовжуватися під час педагогічної практики, яка передбачає безпосереднє включення майбутнього вчителя до професійної діяльності. Так, наприклад, під час проходження студентами педагогічної практики необхідно орієнтувати її цілі й мотиви на розвиток особистості кожного учня, на створення комфортних умов навчання, на організацію суб'єкт-суб'єктних стосунків.

*Висновки та перспективи подальших розвідок.* Отже, в умовах глобалізації педагогічна інноватика набуває особливого сенсу для вчителя сучасної загальноосвітньої школи. Стійка система теоретичних знань, що розкривають суть, структуру і види інноваційних технологій, дозволить майбутньому педагогу генерувати нові нестандартні ідеї, вибирати найоптимальніші методи, прийоми і засоби навчання сучасних школярів.

Підготовка майбутніх учителів до використання інтерактивних технологій навчання сприяє високому рівню особистісного саморозвитку, активізує волю саморегуляцію, формує адекватну самооцінку, стабілізує внутрішній світ фахівця, виховує у нього емоційну культуру.

Стан досліджуваної проблеми вимагає подальших наукових пошуків щодо активізації й підвищення ефективності навчального процесу сучасної вищої педагогічної школи.

## **ОСОБЛИВОСТІ ОРГАНІЗАЦІЇ НАВЧАННЯ ГУМАНІТАРНИХ ДИСЦИПЛІН У КОНТЕКСТІ ФОРМУВАННЯ ІНДИВІДУАЛЬНИХ СТРАТЕГІЙ САМОСТІЙНО-ПІЗНАВАЛЬНОЇ ДІЯЛЬНОСТІ СТУДЕНТІВ**

В системі навчання в вузі зростає роль гуманітарного підходу, який передбачає гуманітаризацію навчального процесу та вимагає більшої уваги до організації навчання гуманітарних дисциплін. Розвиток предметів гуманітарного циклу стає можливим в процесі формування власних шляхів дослідження, які базуються на відміні від природничо-наукового підходу на засадах пізнання дій особистості, соціального оточення та засобів комунікації. Знання, що дає гуманітарний предмет відіграє роль посередника між досягненнями минулого, теперішнього та майбутнього.

Аналіз наукових досліджень присвячених організації навчання гуманітарних дисциплін показав, що одним з найважливіших недоліків в системі засвоєння знань і формування професійних умінь є невміння здобувати знання самостійно, переважання педагогічних заходів впливу, зокрема, організація, управління, регулювання, які шкодять самоорганізації, самоосвіти і саморегуляції.

Специфікою гуманітарних предметів є те, що пізнавальна діяльність відбувається в результаті власних психічних процесів особистості, коли навчальний матеріал не просто передається як досвід викладача, а переходить на більш глибокі рівні сприйняття і, таким чином, студент набуває науковий світогляд, що дозволяє розуміти закономірності буття. Якщо навчальний матеріал залишився на поверхневому рівні сприйняття та не потрапив до системи власних поглядів, в цьому випадку не відбувається критичного осмислення. Використання індивідуальних стратегій самостійно-пізнавальної діяльності студентів допоможе, певною мірою, підготувати майбутніх фахівців до сучасних умов ринкової економіки, сформувати професійно-ціннісну спрямованість, що в цілому відповідає задачам гуманітаризації освітнього процесу в вищому навчальному закладі. Мотиваційну сферу студента слід коригувати відповідно до соціальних вимог суспільства до майбутнього фахівця.

Узагальнюючи вимоги та систематизуючи дидактичні функції гуманітарних дисциплін, ми пропонуємо врахувати важливі аспекти, що впливають на якість викладання даних предметів: формування цілісного світогляду особистості; активація власних психічних процесів; використання загальнонаукових принципів; переплетіння між собою культури, науки і природи; повільне досягнення ефекту; відмінність мислення студентів, що навчаються технічним спеціальностям та гуманітаріям; особлива формула освіти, яка виражає єдність наукового змісту, діалектичного методу і гуманістичної мети; врахування шляхів оптимізації та дидактичного потенціалу. До важливих засобів реалізації сказаного треба додати те, що метою викладання гуманітарних дисциплін є дослідження людини, суспільства і культури. В процесі вивчення гуманітарних предметів студент звертається не тільки до розуму, а й до почуттів, тому що гуманітарне знання не достатньо тільки вивчити, його необхідно відчувати.

Отже, специфіка викладання гуманітарних дисциплін в контексті формування індивідуальних стратегій самостійно-пізнавальної діяльності студентів полягає у формуванні у студентів наукових знань про людину, її місце в суспільстві, здатність самостійно розвиватися, а також має вплив на формування ключових компетентностей майбутніх спеціалістів.

### Список літератури

1. Бахтин М. М. Вопросы литературы и эстетики. Исследования разных лет. / М. М. Бахтин. – М.: Художественная литература, – 1975. – 504 с.
2. Гончаренко С. У. І все-таки – гуманітаризація. / С.У. Гончаренко // Педагогіка і психологія. – 1995. – № 1. – С. 3–7.
3. Педагогіка и психология высшей школы: Учебное пособие. / [Ответственный редактор М. В. Буланова-Топоркова]. – Ростов-на-Дону: Феникс, 2002. – 544 с.

## СУЧАСНІ ПІДХОДИ ДО ФОРМУВАННЯ КУЛЬТУРИ СПОЖИВАННЯ У МАЙБУТНЬОГО ВЧИТЕЛЯ ТЕХНОЛОГІЙ

*Анотація.* У статті висвітлено сучасні підходи до формування культури споживання у майбутніх учителів технологій в процесі методичної підготовки. Обґрунтовано особливості консюмеризму як усесвітнього руху громадськості й державних органів на підтримку прав та можливостей споживачів.

**Проблема та її зв'язок з науковими та практичними завданнями.** У сучасній Україні споживча освіта є невід'ємною складовою системи підготовки молодих людей до дорослого життя. Сьогодні національна освітня система постає перед новими викликами: освіта підростаючого покоління обов'язково має бути практичною, конкретною та впливати на поведінку і прагнення молодих громадян.

Актуальність проблеми в першу чергу зумовлена зміною наявних пріоритетів у постановці стратегічних цілей вищої педагогічної освіти, появою нових вимог до особистості майбутнього вчителя.

**Аналіз досліджень та публікацій.** Аналіз психолого-педагогічної літератури з досліджуваної проблеми засвідчив, що недостатньо розкрито особливості підготовки майбутніх учителів технологій до цього напряму професійної діяльності. Окремим аспектам проблеми формування культури споживання присвячено дослідження Г. Григоренко, Л. Жилиної, Н. Кривошеї, Д. Лазаренка, О. Лихолат, Л. Савченко, Н. Слюсаренко, В. Стешенко й ін.

**Постановка завдання.** Наше завдання – виявити та обґрунтувати сучасні підходи до формування культури споживання у майбутніх учителів технологій.

**Викладення матеріалу та результати.** В основі підготовки майбутнього вчителя технологій до формування культури споживання в учнів є озброєння його системою знань спеціальних дисциплін, що ґрунтуються на знаннях фундаментальних предметів і створює цілісну систему знань і вмінь про споживання товарів і послуг.

Метою наскрізної споживчої освіти є прищеплення з дитинства споживчої культури і, подорослішавши, у студентів виробилися б навички розумної споживчої поведінки, накопичилися знання про споживання й захист своїх споживчих прав, розуміння принципів раціональної споживчої поведінки й чесного ведення бізнесу.

Із метою усвідомлення майбутніми вчителя технологій сучасних підходів до поняття споживчої освіти звернено їх увагу до потрактовки терміну, що сьогодні виник внаслідок потреб ринку товарів і послуг, а саме до поняття „консюмеризм”. Під терміном „консюмеризм” (конс'юмеризм, консумеризм) розуміють організований рух за розширення прав та впливу споживачів, покупців щодо продавців та виробників товарів, створення спілок споживачів.

Консюмеризм (від англ. *consumer* – споживач) – усесвітній рух громадськості й державних органів на підтримку прав та можливостей споживачів у їхніх відносинах із виробниками та постачальниками товарів, робіт, послуг. Захист споживчих прав – це складова захисту прав людини. У державах із розвинутою економікою споживач здійснює керівну функцію на споживчому ринку. А це можливо лише за активної життєвої позиції кожного громадянина країни та підтримки з боку держави.

Цей термін нерідко трапляється під час навчання молоді у сфері споживчої освіти, та більше характеризує саме ставлення, вплив споживачів на якість спожитих благ. Важливим є те, що досить численні у світі спілки споживачів, що є на сьогодні, керуються загальними принципами у своєму баченні відносин споживач-надавач благ (товарів, послуг тощо). Так, наприклад, Енциклопедія підприємця (С. Синельников) подає такі основні принципи руху спілок споживачів:

- право покупців не купувати товар, що пропонується для продажу;
- розраховувати на безпеку використання товару;
- вимагати гарантію необхідної якості купленого товару.

А. Крупник відмічає, що пріоритети політики консюмеризму полягають у задоволенні основних потреб людей, зокрема справедливому розподілу природних ресурсів між світовим населенням, доступі громадськості до інформації та участі у процесі ухвалення рішень, зменшенні

цін на продукцію до прийнятного рівня, формуванні соціально-відповідального бізнесу, виробленні загальноєвропейської та світової стратегії енергозбереження тощо.

Отже, консюмеризм повинен враховувати як права товаровиробників, так і права споживачів. Ю. Потай акцентує увагу на таких правах товаровиробників:

- право випускати будь-який товар будь-якого розміру та виду за умови, що він не загрожує здоров'ю та безпеці споживача; якщо така загроза є, маркувати товар відповідними застереженнями та забезпечувати спеціальними інструкціями;
- право призначати будь-яку ціну на товар за умови, що цим не обмежуються права жодної з категорій покупців;
- право витратити будь-які суми на просування своїх товарів при відмові від методів недобросовісної конкуренції;
- право використовувати будь-яку форму інформування покупців про товар за умови, що інформація відповідає дійсності та не вводить покупця в оману щодо походження товару чи його призначення;
- право застосовувати будь-які методи стимулювання продажу за умови, що ці методи не будуть нечесними чи не будуть вводити в оману.

До традиційних прав споживачів (покупців) відносять:

- право не купувати запропонований на продаж товар;
- право на безпечність товару;
- право на відповідність товару розповсюдженій про нього інформації.

Порівнюючи права виробників та покупців, простежуємо, ніби баланс прав порушується на користь виробників. Представники рухів на захист споживачів пропонують доповнити названі права споживачів ще такими:

- право на інформацію про найважливіші характеристики товару;
- право на захист від сумнівних товарів та методів продажу;
- право впливати на товари та методи продажу з метою поліпшення якості життя.

Консюмеризм породжує відносини між споживачами та виробниками й продавцями товарів (послуг), між державою та представниками підприємницької діяльності, між споживачами та органами із захисту їх прав, між державними та недержавними організаціями, що діють в інтересах споживачів.

Н. Дочинець наголошує, що елементами системи консюмеризму є: *інституційна* – підсистема, що визначає суб'єктний склад та організаційну структуру консюмеризму; *нормативна* – сукупність правових норм, що регулюють сферу захисту прав споживачів; *ідеологічна* – споживча ідеологія, свідомість, культура, довіра, погляди, традиції споживання та неписані правила поведінки, що склалися в суспільстві; *комунікативна* – сукупність інтегративних зв'язків між елементами системи консюмеризму.

На думку О. Лихолат, результатом упровадження споживчої освіти до циклу підготовки вчителя технологій має стати: уміння майбутніх учителів орієнтуватися на ринку товарів і послуг, свідоме споживання товарів і послуг, здатність знаходити інформацію споживчого характеру, компетентність у сфері реалізації своїх споживчих прав. П. Дмитренко наголошує, що майбутні учителі технологій потребують методичної підготовки для формування у школярів творчого ставлення до праці. Встановлено, що студенти мають бути обізнані з методикою залучення учнів до формування культури споживання.

**Висновки та напрямки подальших досліджень.** Отже, у сучасному суспільстві консюмеризм виконує функцію забезпечення споживачам свободи вибору, захисну, інформаційну, просвітницьку та регулюючу функції, виявляючись у виробничій сфері, торгівлі, сферах послуг, реклами й навіть у політиці. У майбутнього вчителя технологій має бути сформована раціональна економічна поведінка, раціональне мислення, що адаптоване до реального життя. Крім того, учитель повинен донести набуту інформацію до школярів за допомогою різноманітних методичних прийомів і правил.

## **А. С. МАКАРЕНКО ПРО ПЕДАГОГІЧНУ ТЕХНІКУ: МИНУЛЕ ТА СУЧАСНІТЬ**

*У статті розглянуто питання педагогічної техніки викладача в контексті сучасних освітніх парадигм. Зосереджено увагу на необхідності впровадження творчого доробку А. С. Макаренка у освітньо-виховний процес вищої школи.*

*Проблема та її зв'язок з науковими та практичними завданнями.* Творча спадщина А. С. Макаренка увійшла до фонду загальнолюдських цінностей, стала здобутком світової педагогіки й на сьогодні доводить свою результативність.

*Аналіз досліджень та публікацій.* Про актуальність проблеми володіння викладачем педагогічною технікою, її високу теоретичну і практичну значущість свідчать численні роботи вітчизняних і зарубіжних вчених, зокрема Д. Закатнова, І. Зязюна, А. Крупеніна, О. Леонтєва, В. Радкевич, І. Раченко, Л. Рувінського, В. Скульської. В нашому дослідженні цінними є макаренкознавчі розвідки українських Н. Дічек, С. Карпенчук, В. Моргуна, А. Ткаченка, М. Оксиди та зарубіжних науковців З. Вайтца, Т. Корабльової, С. Невської, А. Фролова.

*Мета нашого дослідження* актуалізувати деякі аспекти поглядів видатного вітчизняного педагога А. С. Макаренка на роль та значення педагогічної техніки у навчальному процесі.

*Викладення матеріалу та результати.* Педагогічна спадщина А. С. Макаренка тісно пов'язана з інноваційними технологіями, процесами сучасного реформування освіти, тому що сам педагог, передусім був практиком, новатором і реформатором. А. С. Макаренко глибоко розумів, що педагогічна техніка має базуватися на психічному стані педагога, бути яскравим виразом його внутрішніх почуттів: «Я певен, що в майбутньому в педагогічних вишах неодмінно викладатимуть і постановку голосу, і пози, і володіння своїм настроєм. І без цього я не уявляю собі роботи вихователя. Звичайно, постановка голосу має значення не тільки для того, щоб гарно співати чи говорити, а й для того, щоб уміти як найточніше, владно висловлювати свої думки та почуття. Все це питання виховної техніки».

Педагог вважав, що справжній розвиток педагогічної науки пов'язаний з упровадженням технологічного підходу, його здатністю “проекувати особистість”, тобто чітко передбачати ті її якості й властивості, які мають сформуватися у процесі виховання. Визначення цілей на думку А.С. Макаренка дає можливість перейти до чіткої технології виховання. Називаючи учителя «інженером дитячих душ» А. С. Макаренко визначив основні шляхи, які сприятимуть формуванню педагогічної техніки, без якої не можлива подальша професійна діяльність: розвиток умінь “читати за обличчям” своїх вихованців, за їхніми жестами, внутрішнім станом, намірами; формування вміння керувати своєю мімікою, поведінкою та жестами; формування мовної техніки, постановки голосу; розвиток емоційно-вольових якостей і комунікативних умінь; акторська підготовка, вміння грати в дитячому колективі, розігрувати педагогічний гнів, йти на педагогічно доцільний ризик; психологічна підготовка, формування дослідницьких умінь майбутнього педагога.

Досліджуючи педагогічну спадщину А. С. Макаренка бачимо, що педагог наполягав на тому, що вчитель має миттєво реагувати на будь-які проблемні ситуації (колективні й особистісні), уміти читати думки й відчувати настрої кожного вихованця, запобігаючи помилкам у поведінці та негативному досвіду. Вище зазначені напрями педагогічної роботи А. С. Макаренка чітко описав у «Педагогічній поемі», «Прапорах на баштах» та у численних своїх статтях, зокрема, у «Деяких висновках з мого педагогічного досвіду», «Проблемах шкільного радянського виховання» тим самим ще раз наполягаючи на необхідності для вчителів володіти прийомами організації власної поведінки і впливу на вихованця.

*Висновки та напрямки подальших досліджень.* Отже вважаємо, що поради видатного педагога А. С. Макаренка щодо удосконалення педагогічної техніки можна сміливо застосовувати в сучасній аудиторній практиці, щоб підняти рівень вищого навчального закладу до макаренківської норми – «жодного відсотка браку».

## **СИСТЕМА ПРОФЕСІЙНОЇ ПІДГОТОВКИ МАЙБУТНІХ ІНЖЕНЕРІВ-ПЕДАГОГІВ У ГАЛУЗІ ХАРЧОВИХ ТЕХНОЛОГІЙ**

Сучасний стан соціально-економічного розвитку України, вступ до світової організації торгівлі та Асоціації з Європейським Союзом відкривають нові напрями ринкових відносин з іншими державами світу, що уможливує появу нових джерел постачання сировини, перехід до випуску інноваційної продукції, використання світового розподілу праці. У цих умовах діяльність підприємств харчової галузі пов'язується із впровадженням у виробництво нових видів харчових продуктів, розширенням їх асортименту, створенням інноваційних харчових технологій та обладнання, які відповідають сучасним вимогам ресурсо-, енергозбереження, безпеки та якості. Це зумовлює необхідність підготовки компетентних інженерів-педагогів, інженерів-технологів, здатних до творчої праці, професійного саморозвитку та вдосконалення.

У цьому аспекті підготовка інженерів-педагогів харчової галузі зосереджується на оволодінні ними цілісною системою професійних знань, умінь, навичок, досвідом творчої професійної діяльності, формуванні готовності до вирішення виробничих творчих завдань, проявленні інтелектуальних, духовно-моральних, творчих здатностей. Такі високі вимоги до рівня творчої професійної діяльності сучасного фахівця харчової галузі зумовлюють необхідність їх відображення у системі вищої професійної освіти.

Визначено, що вся сукупність вітчизняних харчових виробництв входить до складу агропромислового комплексу (АПК). У структурі АПК виділяють дев'ять підкомплексів, а саме: хлібопродуктовий, молокопродуктовий, м'ясопродуктовий, яйцепродуктовий, рибопродуктовий, олієжировий, плодоовочевий, підкомплекс бродильних виробництв, харчосмаковий. Проведено аналіз стану і визначено перспективні напрями розвитку підкомплексів, які є основою розроблення цілей і змісту методичної системи підготовки майбутніх інженерів-педагогів до творчої професійної діяльності: – створення та впровадження харчових продуктів підвищеної харчової та біологічної цінності, збалансованого складу; – використання функціональних інгредієнтів, харчових та біологічно активних добавок, формування продукції направленої дії для дитячого, геродієтичного харчування, лікувально-профілактичного, спеціального та функціонального призначення; – розроблення енерго- та ресурсозберігаючих, безвідходних та інтенсивних технологій і обладнання для виробництва харчової продукції, а також технологій комплексної переробки сировини; – механізацію, автоматизацію та комп'ютеризацію технологій і обладнання у виробництві харчової продукції. Доведено, що творча діяльність фахівців харчової галузі щодо розвитку агропромислового комплексу здійснюється за трьома основними напрямками розроблення та вдосконалення харчових продуктів, технологій і обладнання.

Проведено аналіз сучасної системи професійної діяльності інженерів-педагогів харчової галузі з метою відображення її в методичній системі професійної підготовки. Значний вплив на дослідження професійної діяльності фахівців мають роботи Т. Габай, Е. Зесра, О. Іванової, В. Козакова, Б. Коссова, О. Леонтєва, Б. Ломова, В. Шадрікова та ін. Системного узагальнення отримала теоретична модель професійної діяльності, запропонованої Б. Ломовим і В. Шадріковим, що складається з організаційної (зовнішньої) та психологічної (внутрішньої) підсистем. До складових організаційної підсистеми професійної діяльності відносять: суб'єкт, предмет, процес, засоби, умови, продукт професійної діяльності.

До складових психологічної підсистеми професійної діяльності належать: мотиви, цілі, інформаційну основу професійної діяльності, програму професійної діяльності, блок прийняття рішень, результати професійної діяльності, професійно важливі якості. Визначено зміст складових організаційної підсистеми професійної діяльності інженера-педагога харчової галузі для відображення їх у методичній системі професійної підготовки.

Розглянуто виробничий процес як складову організаційної підсистеми. У харчовій галузі виробничий процес характеризується як складна система взаємопов'язаних дій фахівців і знарядь праці, в якій сировина, напівфабрикати, матеріали при дотримуванні технології перетворюються в готову продукцію в необхідній кількості, високої якості та у визначені терміни. Інженер-технолог

харчової галузі виконує технологічну, організаційно-управлінську, експлуатаційну, проектну, науково-дослідну виробничі функції.

УДК 316.61:34

Л. В. ВИСОЦЬКА

здобувачка кафедри педагогіки КПП ДВНЗ «КНУ»

## **ПРАВОВА ОСВІТА ЯК ЗАСІБ БОРОТЬБИ З ПРАВОВИМ НІГІЛІЗМОМ**

*У статті розкривається необхідність правової освіти, як ефективного засобу боротьби з правовим нігілізмом з метою забезпечення сталого розвитку сучасного українського суспільства.*

Проблема та її зв'язок з науковими та практичними завданнями. Сучасне суспільство – плюралістичне: люди належать до різних політичних партій, сповідують різні релігії, мають різні соціальні статуси, підтримують або не погоджуються з діяльністю політичної влади тощо. Вміння співіснувати з людьми, які мають інші переконання, шукати можливість співробітництва з метою досягнення процвітання української держави складає правову культуру громадян. Сьогодні право повинне бути ефективним інструментом регулювання складних суспільних відносин та гарантом сталого суспільного розвитку держави. Сучасність вимагає від особи не лише знання основних правових норм, а й активної політичної участі, усвідомлення власної ролі у державному житті та відповідальності за долю країни. Тому важливого значення набуває питання правової освіти (далі ПО) учнівської молоді.

*Аналіз досліджень та публікацій постановка завдання.* На державному рівні потребують вирішення питання правосвідомості населення, подолання правового нігілізму, зниження рівня дитячої злочинності, усвідомлення громадянами особистих прав і обов'язків та потреби в правових знаннях, про що йдеться в Національній програмі правової освіти населення в Україні (Указ Президента України №992 від 18.10.2001 р.) та в інших законодавчих актах (Закон України «Про освіту», 1991 р.; Закон України «Про загальну середню освіту», 1999 р.; Указ Президента України №344/2013 «Про національну стратегію розвитку освіти в Україні на період до 2021 р.», 2013 р.; Постанова Кабінету Міністрів України №964 «Про затвердження Положення про загальноосвітній навчальний заклад», 2000 р.).

*Викладення матеріалу та результати.* Становлення України, як європейської, демократичної держави, в якій право має авторитет у всіх сферах суспільного життя, потребує високого рівня правосвідомості та правової культури, що може забезпечити належним чином лише якісна ПО, яка являє собою комплекс заходів виховного, навчального та інформаційного характеру, спрямованих на створення належних умов для набуття населенням правових знань та навичок. За загальним визначенням правовий нігілізм трактується як тип правосвідомості, який заперечує соціальну і особисту цінність права, вважає його недосконалим (найменш досконалим) способом регулювання суспільних відносин. ПО, як ефективний засіб у боротьбі з правовим нігілізмом, чи іншими формами деформації правосвідомості, слід розглядати у ракурсі задоволення населення якісною правовою інформацією. Якість правової інформації є ключовим чинником у становленні правової культури особистості, групи осіб, суспільства в цілому і залежить від ряду факторів, наприклад, рівня правових знань педагога правника та його педагогічної майстерності, відповідності правової теорії правовим реаліям сьогодення (наявність актуальної правової концепції), відповідність змісту освіти діючому законодавству. Особливого значення це набуває саме сьогодні, коли законодавство оновлюється в десять разів швидше ніж зміст навчальних посібників, підручників з права.

Розуміння зростаючої ролі права, як головного інституту врегулювання суспільних відносин, неможливе без сформованості в учнів/студентів навичок роботи з нормативно-правовими актами. Тому сучасний педагог має пояснити учням/студентам практичне значення умінь працювати з джерелами правових норм. Таке вміння в майбутньому дасть можливість усвідомлено приймати участь у правовідносинах та бути прикладом для наступників.

*Висновки.* Таким чином, саме ПО володіє широким спектром різноманітних форм і методів впливу на особистість, що робить можливим становлення бажаної правової свідомості та забезпечення високого рівня правової культури громадянського суспільства.



## **РОЗРОБЛЕННЯ ПРОБЛЕМИ ОРГАНІЗАЦІЇ САМОСТІЙНОЇ РОБОТИ ІНОЗЕМНИХ СТУДЕНТІВ НА СУЧАСНОМУ ЕТАПІ**

Цьогорічні зміни обсягів навчального навантаження зумовили й закономірне збільшення обсягу студентської самостійної роботи. Саме тому сповна очікуваним є той факт, що питання організації самостійної роботи загалом і студентів-іноземців зокрема набуває все більшої актуальності (підготовка іноземних студентів є сьогодні одним із пріоритетних напрямів підготовки багатьох українських ВНЗ). Найбільш актуальним назване питання є для тих університетів, де працюють підготовчі факультети, адже саме процес допрофесійної підготовки студента-іноземця найчастіше стає визначальним для якості його майбутньої професійної освіти.

Питання організації самостійної роботи в тому чи іншому аспекті розглядалися у працях М. Скаткіна, П. Підкасистого, Т. Шамової, Б. Єсіпова та ін. Проблеми допрофесійної підготовки іноземців знайшли своє відображення в дисертаціях та монографіях Я. Кміта, Л. Хаткової, О. Суригіна, Н. Булгакової, Т. Дементьєвої, В. Груцяка, О. Коротун, Т. Шмоніної, Я. Проскуркіної, І. Сладких, Сін Чжефу та ін. Проблеми організації самостійної роботи іноземних студентів розглядалися в публікаціях В. Олексенка, Л. Васецької, В. Одинцової, Т. Лещенко, Л. Суботи, О. Рощупкіної, О. Комарової, ін. Публікації, присвячені організації самостійної роботи в умовах підготовчого факультету для іноземних громадян – це окремі праці І. Жовтоніжка, О. Рощупкіної, І. Сладких, О. Комарової.

На нашу думку, найбільш помітними дисертаційними дослідженнями останніх 10-15 років, у яких безпосередньо або в руслі вирішення власної наукової проблематики розглянуто питання організації самостійної роботи іноземних студентів, є дослідження О. Резван, Ю. Юрової, А. Курпешевої, а також Д. Порох та Сін Чжефу.

Так, дисертація Ю. Юрової вивчає інноваційні лінгводидактичні аспекти адаптаційної самостійної роботи. Дослідниця з'ясовує потенціал використання студентами-іноземцями часу позааудиторної роботи, передусім із застосуванням мультимедійних засобів навчання. Перевагою цієї праці, на наш погляд, є той факт, що метою реалізації моделі організації самостійної роботи іноземців авторка бачить саме їхню лінгвосоціокультурну адаптацію.

У дисертації О. Резван розглянуто розвиток пізнавальних потреб іноземних студентів. Формування умінь самостійної роботи автор вважає однією з базових педагогічних умов розвитку пізнавальних потреб у іноземних студентів, а рівень сформованості умінь самостійної роботи – критерієм сформованості пізнавальних потреб.

Дослідження А. Курпешевої присвячене формуванню інваріантів іншомовної комунікативної компетентності у процесі самостійної роботи студента технічного ВНЗ. Знову ж таки, не розкриваючи конкретно потреби навчання студентів-іноземців, робота, тим не менш, з'ясовує проблеми сучасного понятійного наповнення категорії «самостійна робота»; презентує структуру іншомовної комунікативної компетентності саме випускника технічного ВНЗ тощо.

У дисертаційних дослідженнях Д. Порох, Сін Чжефу доведено, що вироблення нового ставлення студентів до способів та прийомів самостійної роботи є невід'ємною частиною адаптації іноземних студентів до навчання у ВНЗ України.

Останніми роками збільшилася кількість публікацій, автори яких звертаються до тих чи інших окремих проблем організації самостійної роботи іноземних студентів. Так, І. Жовтоніжка запропонував методiku організації самостійної роботи іноземних студентів підготовчого факультету під час вивчення математики; О. Рощупкіна описала систему навчання самостійної роботи іноземних студентів на мовній кафедрі підготовчого факультету; охарактеризувала стратегії навчання самостійності читання текстів; Л. Васецька, В. Одинцова, О. Комарова висвітлили специфіку організації самостійної роботи іноземних студентів в умовах кредитно-модульної системи навчання та ін.

Тим не менш на сьогодні у вітчизняній педагогіці лишається ще вдосталь мало розроблених питань, присвячених специфіці організації самостійної роботи безпосередньо у процесі допрофесійної підготовки іноземних студентів.

## **ЗАСОБИ НАВЧАННЯ МАЙБУТНІХ ІНЖЕНЕРІВ ГІРНИЧОГО ПРОФІЛЮ У ПРОЦЕСІ ФОРМУВАННЯ ЕКОЛОГІЧНОЇ КОМПЕТЕНТНОСТІ З ВИКОРИСТАННЯМ ГЕОІНФОРМАЦІЙНИХ ТЕХНОЛОГІЙ**

*Тези присвячені проблемі добору засобів навчання майбутніх інженерів гірничого профілю у процесі формування екологічної компетентності з використанням геоінформаційних технологій.*

*Проблема та її зв'язок з науковими та практичними завданнями.* Для України інформатизація підготовки інженера гірничого профілю є надзвичайно актуальним у контексті її економічного, соціального та культурного розвитку: як зазначено у Законі України «Про основні засади розвитку інформаційного суспільства в Україні на 2007-2015 роки», основним напрямом використання ІКТ є створення системи освіти, орієнтованої на використання новітніх ІКТ у формуванні всебічно розвиненої особистості, що надає можливість кожній людині самостійно здобувати знання, уміння та навички під час навчання, виховання та професійної підготовки [1]. Сучасний інженер – це особа, яка на основі поєднання прикладних наукових знань, математики та винахідництва знаходить нові способи вирішення технічних проблем.

*Аналіз досліджень та публікацій.* Професійну підготовку інженерів гірничого профілю досліджували Т. П. Медведовська, О. В. Дерев'яно, Л. І. Зотова, О. Ф. Іванов, О. О. Русанова, Л. М. Садрієва, Л. Б. Шумельчик, С. О. Зелінська.

*Викладення матеріалу та результати.* Розв'язання задачі формування екологічної компетентності інженера гірничого профілю як складової комплексної проблеми підготовки гірничого інженера на засадах компетентнісного підходу вимагає обґрунтування вибору засобів геоінформаційних технологій.

*Засоби навчання* це матеріальні та ідеальні об'єкти, що використовуються в освітньому процесі як носії відомостей (інформаційних ресурсів) та інструменти діяльності вчителя (викладача) й учнів (студентів), що застосовуються ними як окремо, так і спільно [2, с. 230].

Засоби навчання є важливими складовими навчального середовища, що застосовуються учасниками навчально-виховного процесу для досягнення наперед визначених цілей навчання відповідно до державних освітніх стандартів і формують матеріальну та інформаційну складові навчального середовища, впливають на діяльність суб'єктів навчання і організацію навчального процесу [3, с. 395]. Це можуть бути як предмети реальної дійсності, так і модельні, образні, словесні, чи символічні замітники [4, с. 203].

До засобів навчання належать: природне і соціальне оточення, обладнання, підручники, книги, наукові видання, комп'ютери і комп'ютерні мережі з відповідним програмним забезпеченням та інформаційними ресурсами, зокрема, електронні підручники, довідники, енциклопедії, електронні бібліотеки.

Оскільки зазвичай викладачі не мають безпосереднього впливу на оснащеність комп'ютерних аудиторій апаратним забезпеченням, у дослідженні основну увагу приділено насамперед програмним засобам геоінформаційних технологій, що використовуються у формуванні екологічної компетентності майбутніх інженерів гірничого профілю.

Добір засобів навчання (зокрема, засобів геоінформаційних технологій), що використовуються у процесі формування екологічної компетентності майбутніх інженерів гірничого профілю, визначається особливостями її формування на різних етапах. На I етапі формування екологічної компетентності майбутніх інженерів гірничого профілю використовуються такі засоби геоінформаційних технологій: картографічне програмне забезпечення (Google Maps, Google Earth), Інтернет-джерела географічних та екологічних даних (з урахуванням регіональної специфіки та професійного спрямування). Додатково в курсі «Інформатика» опановуються: електронні таблиці та бази даних як засоби опрацювання табличних просторово-координованих даних, пошукові системи як засоби збирання та систематизації географічних та екологічних відомостей, системи комп'ютерної математики (MATLAB як основа багатofункціональної ГІС Mapping Toolbox). Засоби навчання, що

використовуються на II етапі формування екологічної компетентності майбутніх інженерів гірничого профілю, поділяються на засоби загального (підручники, навчальні посібники, джерела Інтернет; засоби для створення, зберігання, опрацювання текстових, табличних та графічних даних, комп'ютерна СПН (Moodle)) та спеціального призначення (картографічне програмне забезпечення (Google Maps, MapInfo), багатофункціональні (Mapping Toolbox, QGIS) та гірничо-екологічні ГІС (Datamine Studio, Geoblock)). На III етапі формування екологічної компетентності майбутніх інженерів гірничого профілю комплексно використовуються всі засоби геоінформаційних технологій I та II етапів, проте провідними стають гірничо-екологічні ГІС (Datamine Studio, Geoblock, K-MINE та інші).

*Висновки та напрямки подальших досліджень.* Використання комп'ютерно орієнтованих засобів навчання сприяє [5, с. 51]:

– підвищенню мотивації, посиленню інтересу до навчальної діяльності та способів здобуття знань;

– індивідуалізації та диференціації навчання через індивідуальний темп навчання та методики подання навчального матеріалу;

– створенню позитивної соціально-психологічної атмосфери: відсутність категорично негативної оцінки власної діяльності формує у студентів позитивне ставлення до навчання, надає можливість отримувати інтелектуальну насолоду від нього, можливість самостійно пройти попереднє тестування усуває виникнення стресових ситуацій на заняттях;

– активнішому залученню студентів до інтенсивної, творчої навчальної роботи, самостійному здобуттю знань, опануванню сучасними методами наукового пізнання;

– підвищенню ефективності самостійної роботи;

– розширенню способів подання навчальних матеріалів та підвищенню наочності навчання;

– скороченню терміну вивчення кожного розділу навчального курсу, при цьому набуті знання залишаються у пам'яті значно довше і в подальшій практичній роботі скоріше оновлюються.

Резюмуючи, варто зазначити, що є необхідність комбінування комп'ютерно орієнтованих засобів з метою досягнення цілей навчання.

#### Література

1. Про основні засади розвитку інформаційного суспільства в Україні на 2007-2015 роки : Закон України від 09.01.2007 № 537-V / Верховна Рада України // Відомості Верховної Ради України. – 23.03.2007. – № 12. – С. 511, стаття 102.

2. Триус Ю. В. Комп'ютерно-орієнтовані методичні системи навчання математичних дисциплін у вищих навчальних закладах : дис. ... доктора пед. наук : 13.00.02 – теорія і методика навчання інформатики / Триус Юрій Васильович ; Черкаський нац. ун-т ім. Б. Хмельницького. – Черкаси, 2005. – 649 с.

3. Биков В. Ю. Моделі організаційних систем відкритої освіти : монографія / В. Ю. Биков. – К. : Атака, 2009. – 684 с.

4. Педагогічний словник / за редакцією дійсного члена АПН України М. Д. Ярмаченка. – К. : Педагогічна думка, 2001. – 516 с.

5. Дергач М. А. Дидактичні умови застосування гіпертекстових програм у процесі вивчення гуманітарних дисциплін (на матеріалі історії музики) : дис. ... канд. пед. наук : 13.00.01 – загальна педагогіка та історія педагогіки / Дергач Маргарита Альфритівна ; Київський університет ім. Тараса Шевченка. – К., 1998. – 186 с.

УДК 378.147+371.314.6

ДЖОУ ЦУН

аспірантка

ДЗ «Південноукраїнський національний педагогічний університет імені К. Д. Ушинського»

## **БІБЛІОТЕЧНІ РЕСУРСИ ЯК ЗАСІБ ФОРМУВАННЯ ДОСЛІДНИЦЬКИХ УМІНЬ МАЙБУТНІХ ВИКЛАДАЧІВ-ФІЛОЛОГІВ**

*Анотація.* У статті висвітлено актуальні питання використання бібліотечних ресурсів як засіб формування дослідницьких умінь майбутніх викладачів-філологів в умовах магістратури. Здійснено теоретичний аналіз понять „бібліотечний ресурс”, „бібліотечно-інформаційний сервіс”, „бібліотека” тощо.

**Проблема та її зв'язок з науковими та практичними завданнями.** Сьогодні зростає значення використання у навчальному процесі ефективних методів навчання, зокрема пошукових, дослідницьких, які виробляють у майбутніх викладачів філологічних спеціальностей риси творчої діяльності, є умовою розвитку їх пізнавальних інтересів, сприяє засвоєнню повноцінних знань, та підготовки до майбутньої професійної діяльності. Вони дають змогу навчити магістрів з філологічних дисциплін пояснювати причини педагогічних явищ природи, аналізувати факти, будувати прогнози. Дають можливість магістрам з філологічних спеціальностей не лише поглибити знання конкретної галузі знань, а й набути конкретних вмінь та навичок вести спостереження, проводити експерименти, узагальнювати одержані дані й, в остаточному підсумку, змінити світогляд учнів/студентів та їх самооцінку, здійснити значний вплив на формування життєвих цінностей особистості.

Важливим завданням вищої школи є – включення майбутнього викладача-філолога в дослідницьку діяльність, тобто в процес пізнання світу, свого „я” і себе в мінливому світі. Основою включення в таку діяльність виступає розвиток дослідницьких умінь магістрів та залучення їх у систему бібліотечного ресурсу вищої педагогічної школи. Розглянемо поняття „бібліотечний ресурс”.

**Аналіз досліджень та публікацій.** Феномен бібліотеки ВНЗ, її організаційна структура, роль в інформаційному суспільстві, реформуванні системи вищої освіти вже стали предметом наукової уваги багатьох дослідників. Ця проблематика розглянута в роботах І. Бургер, Т. Комаровської, Г. Кудряшової, В. Маркової, С. Галактіонової, Е. Ліваданової, В. Дригайла.

Значна кількість робіт (Є. Абулкаїрової, І. Бургер, М. Вохришевої) присвячена інноваційній діяльності бібліотек ВНЗ, зокрема їх інформатизації. У цьому напрямі виділяються дослідження, у яких розкривається досвід упровадження й використання в бібліотеці ВНЗ новітніх інформаційних технологій (насамперед Інтернету), створення електронних каталогів, баз даних, а також умови їх трансформації в гібридну, віртуальну та електронну бібліотеку.

**Постановка завдання.** Незважаючи на кількість досліджень, присвячених проблемі функціонування бібліотек ВНЗ та їх ролі в освітньому процесі, реформування систем освіти в Україні, з одного боку, та поглиблення інформатизації – з іншого, обумовлюють актуальність зазначеної теми, зокрема питання участі бібліотек у формуванні дослідницьких умінь майбутніх викладачів-філологів в умовах магістратури.

**Викладення матеріалу та результати.** *Ресурс* – кількісна міра можливості виконання якої-небудь діяльності; умови, що дозволяють за допомогою певних перетворень отримати бажаний результат. Тлумачний словник розглядає ресурс – як запас, джерело, чогось який використовується при необхідності. На наш погляд більш підходить тлумачення поняття ресурсу, як засобу, можливості для здійснення діяльності. Інтернет ресурс розглядається, як елемент мережі Інтернет, наприклад веб-сервер сторінка, поштовий сервер або пошукова машина. Веб-сервер (web (Інтернет)) – ресурс – інформаційна система, що використовує web-технології на рівні реклами і передачі даних, призначена для надання публічних інформаційних послуг в мережі Інтернет. Мається на увазі, що web-ресурс має постійну адресу (URL) в усесвітній мережі Інтернет.

*Бібліотека* – це інформаційний, культурний, освітній заклад (установа, організація) або структурний підрозділ, що має упорядкований фонд документів, доступ до інших джерел інформації та головним завданням якого є забезпечення інформаційних, науково-дослідних, освітніх, культурних та інших потреб користувачів бібліотеки.

Стосовно інформації, як до цінного суспільного ресурсу, бібліотечний ресурс означає процес її переробки (перетворення, що відповідає ознакам, що характеризують технологію) для здобуття інформації, що володіє новими якостями (наприклад, достатньою для аналітичних висновків, ухвалення управлінських рішень, здобуття узагальнювальних показників і тому подібне).

Тому, по відношенню до перетворення інформації став широко використовуватися термін «інформаційні технології». Визначення інформаційної технології в сучасних літературних джерелах різні, наприклад: „Інформаційна технологія (ІТ) – це сукупність методів, виробничих процесів і програмно-технічних засобів, об'єднаних в технологічний ланцюжок, що забезпечує збір, обробку, зберігання, поширення (транспортування) і відображення інформації з метою зниження трудомісткості процесів використання інформаційного ресурсу, а також підвищення їх надійності і оперативності”.

*Бібліотечні ресурси* – це упорядковані бібліотечні фонди документів на різних носіях інформації, бази даних, мережні інформаційні ресурси, довідково-пошуковий апарат, матеріально-технічні засоби опрацювання, зберігання та передачі інформації.

На думку Т. Нестеренко, як соціальний інститут бібліотека гарантує збереження і розвиток культурного та інформаційного простору, завдяки чому забезпечується наступність і безперервність

культурних зв'язків і традицій. Сучасні бібліотеки є центром накопичення та узагальнення інформації, що надходить з величезного масиву джерел, центром, що забезпечує наукові, освітні й самоосвітні інформаційні потреби науковців і практиків. На сьогодні однією з головних функцій бібліотек законодавчо визнана освітня функція, що є невід'ємною частиною їх діяльності (і це відповідає загальноосвітнім тенденціям).

Основою державної політики в галузі бібліотечної справи є реалізація прав громадян на бібліотечне обслуговування, забезпечення загальної доступності до інформації та культурних цінностей, що збираються, зберігаються та надаються в тимчасове користування бібліотеками. Держава в галузі бібліотечної справи:

- підтримує бібліотечну справу та її розвиток шляхом гарантованого фінансування бібліотек, пільгової податкової, кредитної та цінової політики;

- фінансує створення інформаційних мереж і телекомунікаційних систем для інформаційного обміну, входження у світові глобальні комп'ютерні мережі, об'єднання та забезпечення доступності розподілених бібліотечних ресурсів;

- стимулює взаємовикористання бібліотечних ресурсів через систему міжбібліотечного абонементу, зведених каталогів, депозитаріїв, обмінних бібліотечних фондів, інтеграцію бібліотек України у світовий інформаційний простір; координує діяльність бібліотек усіх форм власності, регулює діяльність бібліотек, що є в державній і комунальній власності; забезпечує розвиток бібліотечного обслуговування соціально незахищених верств населення; розробляє програми розвитку бібліотечної справи та забезпечує їх цільове фінансування; створює умови для міжнародного співробітництва бібліотек.

*Бібліотечно-інформаційний сервіс*, який розглядається О. Воскобойніковою-Гузєвою як показник якості бібліотечно-бібліографічного та науково-інформаційного обслуговування, як вагома складова іміджу бібліотеки, характеризується орієнтованістю на користувача, оперативною реакцією на запит, контролем за якістю пропонованих послуг, послідовністю та відповідальністю.

**Висновки та напрямки подальших досліджень.** Таким чином, ми можемо зробити висновок, що бібліотечно-інформаційний ресурс – це сукупність упорядкованої документованої інформації, що зберігається у бібліотеках і призначена для задоволення інформаційних, науково-дослідних, освітніх та культурних потреб користувачів, включає бібліотечні фонди, інші документи в інформаційних системах доступ до яких мають бібліотеки, а також матеріально-технічні засоби їх опрацювання, зберігання та користування. Основні складові сучасного бібліотечно-інформаційного ресурсу – книжковий фонд, періодика та фонди на електронних носіях. Бібліотечний ресурс – засіб та можливість для здійснення дослідницької діяльності з використанням інформаційних, науково-дослідних, освітніх, Інтернет мереж та потреб майбутнього викладача; це упорядковані бібліотечні фонди документів на різних носіях інформації, бази даних, мережні інформаційні ресурси, довідково-пошуковий апарат, матеріально-технічні засоби опрацювання, зберігання та передачі інформації.

УДК 37(091):930

Т. О. ДОРОНІНА,

докторка педагогічних наук, професорка,  
завідувачка кафедри педагогіки КПП ДВНЗ «КНУ»

## ІСТОРІОГРАФІЯ ЯК ЗАВДАННЯ ІСТОРИКО-ПЕДАГОГІЧНОГО ДОСЛІДЖЕННЯ

*Зважаючи на актуальність історичних розвідок у вітчизняній педагогічній науці, висвітлено питання процедури історіографічного опису проблеми як завдання педагогічного дослідження.*

*Проблема та її зв'язок з науковими та практичними завданнями.* Обов'язковою умовою якісного виконання історико-педагогічного дослідження є розгляд питання відповідно до обумовлених об'єктом дослідження (генеза певного явища, проблеми, ідеї тощо) компонентів: джерельна база, історіографія питання та його періодизація (етапи розвитку). Якщо джерельна база слугує тим фундаментом, на якому будується дослідження, то історіографія відображає ступінь наукового вивчення проблеми попередніми дослідниками та дає можливість визначити етапи еволюції цього процесу. Саме історіографічний аспект в історико-педагогічних дослідженнях стає найбільш уразливим місцем, через відсутність у науковця-початківця чітких уявлень про сутність педагогічної історіографії.

*Аналіз досліджень та публікацій; постановка завдання.* Сьогодні педагогічна наука збагачена науковими розвідками із проблеми педагогічної історіографії (Л. Березівська, Л. Голубнича, М. Гордієвський, Н. Гупан, О. Дзверін, Н. Дічек, Е. Дніпров, І. Колесник, І. Кулик, О. Петренко, Д. Раскін, О. Сухомлинська та ін.), в яких автори та авторки констатують відносну “молодість” педагогічної історіографії, доводять її виключне значення для історико-педагогічного дослідження, пропонують свої класифікації етапів розвитку педагогічної історіографії, визначають її функції та окреслюють специфічні риси. Втім, проблема щодо конкретного педагогічного дослідження залишається остаточно не розв’язаною, через об’єктивний чинник – предмет дослідження, який спрямовує наукову думку в певну (іншу) площину, що також потребує своєї історіографії.

*Викладення матеріалу та результати.* Очевидна “подвійність” педагогічної історіографії дає підстави науковцям тлумачити її в широкому (історіографія педагогічної думки) та вузькому (історіографія конкретного питання) аспектах. Власне історіографія (грец. *historia* – “оповідь про минулі події” і *grapho* – “пишу”) як наукова галузь – це “історія історії”. Втім, у конкретних історико-педагогічних (дисертаційних) дослідженнях вона переважно звужена до історії розглядуваного питання (“сукупність наукових праць про певну проблему”, Г. Пономарьова). Звернення до наявних дисертаційних робіт дає підстави стверджувати, що історіографія (як завдання педагогічного дослідження), передбачає послідовне виконання таких дій:

1. пошук, систематизація та розподіл історико-педагогічної літератури на “джерельну” та “історіографічну” (І. Колесник, І. Сіданич);
2. критичний, системний аналіз історико-педагогічної літератури, архівних матеріалів з окресленої теми (Л. Голубнича, І. Колесник, І. Кулик);
3. ретельна перевірка джерельної бази (критерії достовірності, за Л. Голубничою), на яку спиралися попередні дослідники (І. Кулик);
4. вивчення, узагальнення (оцінювання та порівняння, за О. Сухомлинською) та інтерпретація концептуальних положень попередніх дослідників (І. Кулик);

Лише послідовне здійснення вказаних дій може забезпечити безпомилкове виконання наступного завдання педагогічного дослідження – визначення етапів розвитку проблеми дослідження та встановлення відповідних методологій, теорій та провідних тенденцій. Повноцінна історіографія питання (як історія історії) можлива лише за умов наявності виокремлення попередніми дослідниками певних етапів/періодів розвитку проблеми, що вивчається.

*Висновки та напрямки подальших досліджень.* Викладене вище дозволяє констатувати, що “справжня” історіографія питання в педагогічному дослідженні – це «історія історії», тобто історія вивчення попередниками розглядуваного в дослідженні питання (історія попереднього наукового пошуку історії питання). Висвітлення історіографії проблеми дослідження робить його цілісним, теоретично обґрунтованим та сприяє більш точному визначенню пріоритетних напрямів педагогічних досліджень певного історичного проміжку. Натомість, переважна кількість сучасних історико-педагогічних досліджень обмежується лише описом історії розглядуваного питання. Отже “чиста” історіографія залишається продуктивним напрямом наукового пошуку для майбутніх дослідників.

УДК 378:[ 37.011.3-051:745/749]

Л. Ф. ЕЙВАС,

старший викладач кафедри ДПМ та дизайну,  
КПІ ДВНЗ «КНУ»

## **ЕТАПИ РОЗВИТКУ СИСТЕМИ ПІДГОТОВКИ ВЧИТЕЛІВ ДЕКОРАТИВНО-ПРИКЛАДНОГО МИСТЕЦТВА В УКРАЇНІ**

*Публікація розкриває узагальнені розробки автора щодо етапів розвитку системи підготовки вчителів ДПМ в Україні від другої половини ХХ – на початку ХХІ століття; презентує два періоди й чотири етапи розвитку, що якісно відрізняються за змістом і напрямками підготовки вчителя.*

*Проблема та її зв'язок з науковими та практичними завданнями.* В Україні на початок ХХІ ст. створено цілісну систему професійної підготовки вчителів різних спеціальностей та спеціалізацій, що зорієнтована на виконання державних вимог до рівня професійної компетентності вчителя європейського суспільства та задоволення освітніх потреб широких верств населення. Ця система гнучко реагує на зміни в соціокультурному просторі, вносячи своєчасні корективи не лише в навчальні плани підготовки фахівців різних галузей, але й відкриваючи нові напрями підготовки. Зокрема, урахувавши попит на педагогів студій народних ремесел, керівників гуртків декоративної та образотворчої діяльності, фахівців з викладання декоративного дизайну у державних та приватних

зкладах естетичного виховання, вчителів художньої праці тощо виокремилася необхідність у підготовки вчителя декоративно-прикладного мистецтва (ДПМ). Проте, проблема змісту підготовки вчителів ДПМ, попри наявності достатньо ґрунтовного культурно-історичного досвіду професійно-художньої освіти, поки ще не є вирішеною.

*Аналіз досліджень та публікацій.* У низці дисертаційних робіт та етнопедагогічних й історико-педагогічних розвідках (О. Альохін, Л. Базильчук, С. Волков, Г. Карцивадзе, І. Небесник, В. Орловський, С. Ситняківська, П. Татіївський, А. Чебикін, Р. Шмагало та інші), відсутнє узагальнене дослідження концептуальних ідей, провідних тенденції, особливостей розвитку та організаційно-педагогічних засад підготовки вчителів ДПМ в Україні в історико-педагогічній ретроспективі від часів формування сучасної моделі педагогічної освіти, здобуття Україною незалежності й до сьогодні, коли набуває стрункості й завершеності цей процес.

*Постановка завдання.* Розкриємо етапи розвитку системи підготовки вчителя ДПМ від другої половини ХХ – на початку ХХІ століття.

*Викладення матеріалу та результати.* По-перше, розрізняємо два періоди розвитку – радянський і пострадянський. Ці періоди презентують дві відмінні моделі соціально-економічної та освітньої політики. Радянська тоталітарна модель характеризується своїми соціокультурними чинниками і системою освіти, що цілком відповідає соціальному замовленню того часу. Щойно створена система освіти незалежної України поки що перебуває на етапі своєї остаточної концептуалізації. Тож, ці два періоди потребують розділення на кілька етапів. А саме:

*Радянський період – 1960-1990 рр.:*

*I етап. 1960-1970 рр.* – етап формування радянської системи освіти із широкою мережею загальноосвітніх, середніх педагогічних, художньо-професійних й художньо-промислових, вищих педагогічних і художніх навчальних закладів, позашкільної й післядипломної освіти, що функціонують на підґрунті принципів політехнізму й соцреалізму. На цьому етапі визначено місце й створено концепцію викладання шкільних предметів, зміст яких включає вивчення ДПМ, це – трудове навчання (повернене в школу в 1954 р.), малювання й ручна праця. Цей період загалом характеризується піднесенням ролі вчителів технічної праці, в зміст підготовки яких охоплював і художньо-ремісничу складову, та занепадом підготовки вчителів образотворчого мистецтва, в якій питома вага дисциплін напряму ДПМ була незначною. Тож, цей етап відзначився створенням концепції підготовки вчителів трудового навчання із вищою освітою на окремих індустріально-педагогічних факультетах і розвитком підготовки вчителів образотворчого мистецтва із середньою спеціальною освітою; а також започаткуванням закладів художньо-ремісничої і вищої художньої освіти в галузі ДПМ.

*II етап. 1970-1990 рр.* – етап розвитку вищої педагогічної освіти, поживлення педагогічної й культурологічної ситуації в Українській РСР, започаткування своєрідної освітньої системи із врахуванням національних надбань і досвіду. На цьому етапі відбувається формування змісту шкільного предмету «образотворче мистецтво», зменшується розрив між рівнем активності дітей, педагогів і громадськості в галузі вивчення й примноження народного образотворчого та декоративного мистецтва у позашкільній ланці освіти й у шкільних стінах; переосмислюється значення ДПМ, особливо національного, для духовного розвитку підростаючого покоління; створюються умови для переходу від нормативних міністерських союзних програм до варіативних; започатковуються дослідження авторських шкіл і систем навчання ДПМ в Україні; виокремлюються художники-педагоги із досвідом роботи в художній промисловості. Унаслідок дістає змін та остаточно оформлюється система підготовки вчителя образотворчого мистецтва на художньо-графічних факультетах педінститутів, а також як додаткова спеціалізація на факультетах початкового навчання; відбувається перегляд змісту підготовки вчителя трудового навчання й започатковується напрям підготовки вчителя обслуговуючої праці. Усі ці заходи відбуваються на тлі створення освітніх професійних програм підготовки вчителя і, разом із розширенням позашкільної ланки освіти, створювали добре підґрунтя для започаткування комплексної підготовки вчителя ДПМ.

*Період розвитку й становлення Української державності:*

*III етап. 1990-2000 рр.* – етап створення національної системи освіти на тлі розшарування суспільства й стихійного формування економічного ринку та ринку освітніх послуг. Попри значного нарощування протиріч у освітній та культурній галузі України в цей час, відзначимо, що національне мистецтво, й зокрема ДПМ, відстояли своє право на незалежне існування від ринкової кон'юнктури, довели свою значущість у формуванні національної свідомості підростаючого покоління, а відтак – на власну систему підготовки педагогів. У цей період започатковуються заклади приватної форми власності, набирає обертів неформальна складова мистецької освіти, створюються нові типи

навчальних закладів – ліцеї, гімназії й колеґіуми, галузеві університети, академії; деякі педагогічні інститути, що мали значний науково-педагогічний потенціал і значущість в регіоні, перетворюються на класичні університети; а художні училища й вищі професійно-художні – на інститути, коледжі тощо. Загалом, відзнакою цього складного для нашої країни періоду державотворення є закріплення статусу української мови як державної, а народного мистецтва й ДПМ – як невід’ємної складової змісту освіти всіх щаблів, створення й відокремлення ліній підготовки вчителів образотворчого мистецтва й ДПМ, художньої праці, трудового навчання. На противагу принципу політехнізму, усе більше в системі професійної підготовки затверджуються принципи гуманізації, гуманітаризації, особистісно-діяльнісного підходу; зміщуються акценти від розвитку, передусім, технічного мислення на розвиток творчого мислення засобами мистецтва.

*IV етап. З 2000-х рр. і дотепер* – модернізація і розвиток системи підготовки вчителів ДПМ. Унаслідок значних напрацювань вітчизняних науковців, педагогів-практиків і художників педагогів, впливу процесів євроінтеґрації, інформатизації й глобалізації, відбувається побудова національної системи освіти, що враховує досягнення світового образотворчого мистецтва й світовий досвід підготовки вчителя постіндустріального суспільства. Сьогодні функціонує широка мережа ступеневої підготовки, із розробленими показниками якості, що вможливує реалізацію безлічі освітніх траєкторій і розвитку професійної кар’єри вчителя ДПМ. Зміст діяльності вчителя ДПМ визначається за такими критеріями: напрям і рівень оволодіння базовими техніками ДПМ, що визначається, передусім, його допрофесійною підготовкою; галузь діяльності – формальна чи неформальна освіти, позашкільний чи загальноосвітній навчальний заклад, початкова, середня чи старша профільна школа; наявність чи відсутність осередків народного ДПМ в регіоні.

*Висновки та напрямок подальших досліджень.* Отже, представлені в узагальненому вигляді чотири етапи розвитку підготовки вчителя ДПМ, наявний стан і тенденції подальшого її вдосконалення, вможливають остаточний висновок про те, що в Україні існує та успішно функціонує така система. У ній системотвірним чинником є модель особистості й професійної компетентності вчителя ДПМ, що концентрує в собі соціальне замовлення і включає уявлення про належний набір його професійних компетентностей.

УДК 378.147.091.322

Н. І. ЗЕЛЕНКОВА

канд. пед. наук, доцент кафедри педагогіки КП ДВНЗ «КНУ»

## **НАУКОВА ОРГАНІЗАЦІЯ САМОСТІЙНОЇ ПРАЦІ СТУДЕНТІВ В УМОВАХ ВИЩОЇ ОСВІТИ**

*Розглянуто питання підготовки студентів до педагогічної діяльності через формування досвіду наукової організації навчальної праці, що сприятиме розвитку культури розумової праці майбутнього вчителя, його критичного мислення та педагогічної творчості.*

*Проблема та її зв’язок з науковими та практичними завданнями.* Реформування концептуальних, структурних і організаційних засад освітньої системи України вимагає підготовки нового покоління педагогічних кадрів, здатного до роботи в інших соціально-економічних, політичних умовах. Останнім часом здійснюються активні пошуки нових педагогічних технологій підготовки майбутнього спеціаліста, які зорієнтовані на формування особистості, розвитку його творчості й самостійності. Мова йде про розробку нової концепції навчання, де всі її складові спрямовані на особистісно орієнтований розвиток майбутнього фахівця. Важлива роль у цьому складному процесі належить науковій організації праці студентів. Сформуванню у майбутнього вчителя педагогічні погляди, знання, уміння самостійно працювати його позицію можна лише за умови активності самого студента. Саме сформованість умінь наукової організації праці студентів може стати запорукою розвитку професіоналізму майбутніх учителів.

*Аналіз досліджень та публікацій; постановка завдання.* Одним із перших учених в галузі НОП О. Гастев наголошував, що наукова організація самостійної праці – це точно розрахована праця, яка ґрунтується на врахованому досвіді. Будь-якій праці притаманна організація. В. Кремень одним із головних завдань організації праці в умовах вищої школи вбачає поєднання колективної, самостійної та індивідуальної роботи, яка потребує створення оптимальних умов і обставин для роботи; дотримання певного режиму праці та відпочинку; планування й облік витрат часу і праці; самоаналіз і самоконтроль процесу та його результатів; удосконалення прийомів і методів праці, використання технічних засобів тощо. Рациональна міра організації необхідна для правильного функціонування



кожної системи. Термін «організація» за словами М. Черпінського означає впорядкування, зведення чогось до певної системи, надання чомусь планомірного, узгодженого характеру.

*Видання матеріалу та результати.* Під НОП слід розуміти сукупність всієї діяльності студентів як в навчальній аудиторії, так і поза нею, в контакт з викладачем і в його відсутності. НОП студента – це вивчення і організація праці, що ґрунтується на основних положеннях педагогіки, психології, філософії стосовно вимог до діяльності студента. Вимоги НОП охоплюють усі сторони життя студентів як у сфері навчально-пізнавальної діяльності, так і у сфері вільного часу. НОП студентів педагогічних ВНЗ має подвійний характер, оскільки майбутні вчителі повинні не лише засвоїти головні принципи навчальної діяльності, а й оволодіти основами наукової організації педагогічної праці, вміннями НОП школярів. Практика показує, що першокурсник має відповідний запас знань та умінь самостійної навчальної роботи, одержаних в школі, які є основою для включення його в активну творчу роботу у вищій школі. Задача викладачів в тому, щоб, вмів адаптувати його до вузівської системи самостійної навчальної праці на науковій основі. Студенти, які обрали професію вчителя, повинні опанувати основами організації самостійної роботи. Чим краще організована самостійна робота студентів, тим менше вони будуть втомлюватися, тим кращим у них буде фізичне почуття і бадьорий настрій, а це є науковою умовою наукової організації самостійної роботи. Дійсним педагогом, майстром своєї праці можна стати тоді, коли є здатність виробити в собі звичку до планомірної та ритмічної праці. Досвід показує, що першокурсники здебільшого не вміють раціонально організувати самостійну роботу і тривалий час звикають до особливостей системи занять у вищій школі, в результаті чого втрачають багато дорогоцінного часу, особливо у перший період навчання.

*Висновки та напрямки подальших досліджень.* Вирішенню вказаної проблеми сприятиме вивчення основ НОП студентів, що вможливить організацію навчальної та поза навчальної діяльності на наукових засадах, створення сприятливих умов праці, раціонального використання часу і використання навчально-методичних та інших ресурсів.

УДК 004: 378.147

В. О. ІВАНЧЕНКО

асистент кафедри ІПМ КП ДВНЗ «КНУ»

## **ТЕСТОВИЙ КОНТРОЛЬ ЗНАНЬ ЗА ДОПОМОГОЮ ІНФОРМАЦІЙНОЇ СИСТЕМИ «LOGIT»**

Контроль знань за допомогою тестів у сучасному суспільстві набуває широкого застосування. Технічний прогрес вносить свої корективи до навчального процесу й те що було розповсюджено двадцять років по тому, зараз вже стає не актуальним.

Розповсюдженні дидактичні методи, такі як індивідуальне опитування чи письмова робота, займають багато часу щодо визначення отриманих знань з дисципліни яку вивчали протягом семестру або навчального року.

При визначенні оцінки за отримані знання, виявляється багато факторів, які впливають на відповідь, а саме:

1. самопочуття студента;
2. компетентність із отриманих умінь й знань;
3. якість складеного запитання;
4. коректність поставленого запитання відносно запропонованих відповідей.

На базі ІС «Logit» розгорнуте тести досягнень студентів із різних дисциплін педагогічного вузу. Запропонована інформаційна система має відмінність від інших систем своєю простотою запропонованого інтерфейсу, як для викладача так й для студента.

Дружній інтерфейс допомагає викладачу витратити не багату часу для наповнення тесту досягнень, генерувати тест на необхідну кількість варіантів і про цьому запитання й відповіді в жодному варіанті не співпадають. Розробники даної інформаційної системи змогли реалізувати генерацію запитань й відповідей для кожного варіанту індивідуально. Тобто коли запускається генерація тесту викладач вибирає кількість варіантів для тестування.

Коли тест пройшов генерацію, викладач заповнює форму створення нової групи тестування, де вказується: а) назва тесту (додається автоматично після генерації); б) назва розділу тесту (також додається автоматично). Якщо тест досягнень отриманих знань містить у собі декілька розділів, то викладач при генерації тесту може вказати необхідні розділи, що входять до тесту. в) назва групи, яка

проходить тестування (дана папка організована для складання відповідей тестувальників); г) опис групи в якій проводиться тестування; д) обов'язково заповнюється дата тестування (якщо викладач пропустить дане поле й не заповнить його, то тест не буде видно студентам, які не зареєстровані в ІС «Logit»); е) тривалість (в цьому полі заповнюється проміжок часу, що дається на відповідь студентам для проходження всього тесту). ж) на комп'ютері. Розробники даної системи реалізували можливість проходження тесту досягнень на комп'ютері, тобто в режимі on-line. Дана функція дає багато переваг не лише для викладача, а й для студента; з) код доступу. Даний пункт передбачає, що лише студенти цієї групи будуть проходити запропонований тест досягнень. Зручність цієї функції полягає у тому, що при тестуванні декількох груп студентів одночасно, відповіді на тест потраплять до однієї конкретної групи.

Студенту для проходження тесту потрібно зайти до папки з назвою своєї групи, написати ПІБ, обов'язково вказати код доступу, який присвоїв викладач до відповідної групи студентів та обрати варіант проходження тесту.

Відкривши тест студенту представлені всі запитання й він у будь-якому порядку відповідає на запитання. В правому верхньому куті розташований таймер відліку часу, студент сам контролює свій час при проходженні тесту. В випадку коли студент не відповів на всі запитання й закінчився відведений час на проходження тесту, програма автоматично зберігає дання про проходження тесту й отриманих відповідей. Данні заносяться до архіву відповідей і зберігаються в папці групи.

Таким чином, данні ІС запобігає зникненню даних підчас проходження тесту. бувають випадки коли вимикається комп'ютер, розробники цієї системи передбачили й студент може пересісти за інший комп'ютер й розпочати проходження тестування з того питання на якому зупинився.

Універсальність тестування говорить сама за себе й більшість викладачів використовують тести для виявлення знань не лише за проходження всього курсу, а й за проходження окремої теми протягом всього семестру.

УДК 373.25:376.1

А. Є. ІНШАКОВ,

кандидат філологічних наук,

кафедри дошкільної освіти КПП ДВНЗ «КНУ»

## **ПРОБЛЕМИ КОРЕКЦІЙНОЇ ОСВІТИ В ДОШКІЛЬНИХ ЗАКЛАДАХ УКРАЇНИ**

*Статтю присвячено проблемам корекційної освіти в дошкільних закладах України та сучасним підходам до їх можливого розв'язання. Проаналізовано стан функціонування мережі дошкільних закладів спеціального призначення, зацентовано увагу на перспективах розвитку корекційних закладів для вихованців із проблемами розумового розвитку, сенсорними порушеннями, вадами мовлення.*

*Проблема та її зв'язок з науковими та практичними завданнями.*

Статистичні дані засвідчують на 2005 – 2006 роки в Україні значне розширення мережі дошкільних закладів спеціального призначення. Наказ МОН № 289 у квітні 2006 р. затвердив Базовий перелік корекційних засобів навчання та реабілітаційного обладнання для спеціальних навчальних закладів для дітей, які потребують корекції фізичного та (або) розумового розвитку. Активно видавалися відповідні навчальні програми, підручники, навчальні посібники для роботи з дітьми-інвалідами (у рамках реалізації Державного стандарту).

На жаль, на сьогодні спостерігається тенденція до зменшення загальної кількості таких закладів. Міністерством освіти і науки України пропонується найближчим часом ліквідувати більшість спеціалізованих закладів освіти та залучити дітей, що потребують спеціальних умов навчання й виховання засобом інклюзивної освіти, через інтеграційні процеси в різноманітних формах спільного навчання та виховання з їх фізично й психічно здоровими однолітками.

*Аналіз досліджень та публікацій; постановка завдання.*

Актуальність запропонованої теми зумовлена посиленням інтересом до проблем корекційної освіти. У навчальній і науковій літературі останнім часом приділено увагу проблемі адаптації вихованців із проблемами розумового розвитку, сенсорними порушеннями, вадами мовлення.

Наприклад, підходи до визначення змісту, методів, форм, принципів, прийомів корекційного навчання, розширення мовного та мовленнєвого досвіду, активізація пізнавальних здібностей дошкільників представлені в роботах С. Коноплястої, Є. Соботович, В. Тарасун, В. Тищенко, М. Шеремет та ін. Учені (О. Мастюкова, Б. Гріншпун, Г. Чиркіна, Т. Філічева) вдаються до аналізу

можливих мовленнєвих порушень у старших дошкільників. Через важливу роль зв'язного мовлення у розвитку словесно-логічного мислення необхідною є організація корекційної роботи з формування зв'язного мовлення дітей із мовленнєвою патологією. Пізнавальний розвиток дітей із мовленнєвою патологією (різні види сприймання, особливості пам'яті, різні форми мислення) досліджували Л. Цветкова, Н. Чевельова, Г. Токова, О. Усанова, Ю. Гаркуша, І. Власенко, Л. Давидович, Л. Зайцев та ін.

*Викладення матеріалу та результати.*

Інклюзивна освіта – процес розвитку загальної освіти, який передбачає доступність освіти щодо пристосування до різних потреб усіх дітей, що забезпечує доступ до освіти для дітей з особливими потребами. Для дітей з інвалідністю, стан здоров'я яких унеможливує відвідування дошкільних закладів на загальних підставах, є спеціальні навчально-виховні комплекси, навчально-реабілітаційні центри, дошкільні заклади компенсуючого типу, спеціалізовані групи в закладах загального розвитку дітей.

Здебільшого навчально-виховний процес у ДНЗ (дошкільних навчальних закладах) орієнтований на дитину, яка розвивається нормально, тому здебільшого частина вихованців із проблемами розумового розвитку, сенсорними порушеннями (глухі, сліпі, зі зниженим слухом або зором), вадами мовлення залишаються поза увагою. Невідповідність форм і методів педагогічного впливу вихователів і батьків, що не мають достатньої фахової підготовки, без урахування особливостей психофізичного розвитку дошкільників може створювати передумови для формування в них соціально-психологічної дезадаптації, девіантної поведінки.

З метою уникнення подібних проблем слід забезпечити своєчасний системний психолого-педагогічний супровід дітей із порушеннями розвитку в дошкільному закладі. Безперечно, діти з розумовою відсталістю потребують постійної уваги дорослих, індивідуальної допомоги. Вихованці з порушеннями зору та слуху оволодіють необхідними знаннями, уміннями й навичками за умови спеціального формування способів навчально-пізнавальної діяльності, враховуючи їх особливості сприймання.

Задля виконання прийнятих програм потрібно якомога активніше налагоджувати співпрацю психолого-медико-педагогічних консультацій із закладами, де навчаються діти, що потребують корекції фізичного або розумового розвитку, запроваджувати інтегроване навчання вихованців з особливими освітніми потребами через унесення відповідних змін до законодавства в галузі освіти з метою отримання консультативно-методичної допомоги щодо особливостей розвитку, адекватних форм і методів навчання дошкільників, забезпечення диференційованого підходу до них. Вихователі, керівники ДНЗ мають ураховувати якісний склад наявного в закладі контингенту. Однак, не всі заклади приділяють належну увагу розв'язанню цієї проблеми.

*Висновки та напрямки подальших досліджень.*

Отже, на сьогодні в межах корекційної освіти бачимо проблему в напрямку її подальшого розвитку, доцільність запровадження повсюдно інклюзивної педагогіки, вироблення нових адекватних методик навчання й адаптації дітей, що потребують спеціальних умов навчання.

У ході обговорення проблем корекційної освіти з вихователями-практиками ДНЗ, що здобувають вищу освіту за спеціальністю «Дошкільна освіта» заочної форми навчання, на секційних та пленарних засіданнях конференцій, під час проходження педагогічної та виробничої практик студентами денної форми навчання на базі ДНЗ різного типу міста Кривого Рогу, вчителями-дефектологами дошкільних закладів підтверджена теза про необхідність при підготовці фахівців на напрямом «Педагогічна освіта» курсу «Основи корекційної педагогіки».

На наше переконання, органи управління освіти і науки мають передбачити відповідну курсову підготовку та перепідготовку педагогічних кадрів, що працюють з дітьми, які мають порушення розвитку, консультативну роботу з батьками.

УДК 37(092)

І. А. КОВАЛЕНКО,

здобувачка кафедри педагогіки КПІ ДВНЗ «КНУ»

## **АКТУАЛІЗАЦІЯ ВИВЧЕННЯ ПЕДАГОГІЧНОЇ ПЕРСОНАЛІЇ В СУЧАСНІЙ ПЕДАГОГІЦІ**

*Зроблено спробу визначення причин актуалізації персоналізму у вітчизняній історико-педагогічній науці: прагнення незаангажованої оцінки визначних постатей педагогів минулого; потреба у відтворенні історії розвитку української педагогіки за рахунок повернення до неї імен освітян, які були викреслені з національної свідомості.*

*Проблема та її зв'язок з науковими та практичними завданнями.* Вітчизняна історико-педагогічна наука швидко розвивається, свідченням чого слугує кількість дослідницьких тем, які проходять процедуру координації у Міжвідомчий раді при НАПН України. Звернення до цих тем, переконує в підвищеному інтересі сучасних науковців до педагогічних персоналій, що О. Даниско пояснює необхідністю «використання спадщини вітчизняних учених і педагогів минулого в практичній діяльності сучасних навчально-виховних закладів» [1, с. 91]. Повністю поділяючи думку дослідниці, вважаємо, що актуалізація вивчення педагогічної персоналії у вітчизняній педагогіці має ще інші причини, висвітлення яких становить мету нашої публікації.

*Аналіз досліджень та публікацій; постановка завдання.* Серед провідних напрямів розвитку вітчизняної історико-педагогічної науки (за І. Стражніковою, історія педагогічних ідей та історія педагогічної діяльності; історія освіти, педагогічної думки, ментальності) “персоналізм” (творча біографія педагога) з'явилася порівняно нещодавно (О. Сухомлинська), хоча у педагогічній науці чимало досліджень, присвячених визначним постатям. Втім, сьогодні кут зору дослідників, які працюють у напрямі персоналізму, під впливом низки об'єктивних чинників змінюється.

*Викладення матеріалу та результати.* З огляду на тенденції вітчизняного соціокультурного розвитку, припускаємо, що можливість розгляду внеску окремої особистості в розвиток педагогічної думки за радянських часів була ідеологічно обмежена (постановка та розв'язання проблеми “ролі особистості в історії”). Проте взагалі оминати значення окремих постатей було не можливо, тому існував “список” канонізованих освітніх діячів (Н. Крупська, А. Луначарський, А. Макаренко, М. Пирогов, В. Сухомлинський, К. Ушинський), чиї погляди було повністю відредаговано відповідно до пануючої ідеології. Концепції західних вчених (Ж.-Ж. Руссо, Я. А. Каменського та ін.) обов'язково супроводжувалися коментарями, що свідчили про соціальну обмеженість їх поглядів. Отже, актуалізація персоналізму в педагогічній думці сьогодення має безумовно компенсаторне значення та обумовлена прагненням до наукової об'єктивності.

Особливо важливим здається розвиток персоналізму у вітчизняній думці тому, що українська педагогічна наука постала перед нагальною необхідністю самовідродження, пошуку творців саме вітчизняної педагогіки, вивчення творчого доробку яких дозволяє встановити особливості розвитку власне української педагогічної думки. І тоді до кола наукових досліджень було долучено постаті Х. Алчевської, І. Брюховецького, Г. Ващенко, М. Грінченко, С. Русової та ін. Надзвичайно цікавим та продуктивним у цьому аспекті вважаємо дослідження, що мають регіональний характер, та, на думку І. Стражнікової, «розширюють потенційні можливості історіографічного освоєння величезного масиву знань про регіон, нагромаджених історичною наукою» [2, с. 102]. Але пояснення інтересу сучасної історії педагогіки до персоналій лише національним відродженням здається неповним. Цей процес унікальним чином співпав із загальноосвітньою тенденцією зміни освітньої/наукової парадигми, від знанієво-центричної до людино-центричної. Тому посилюється інтерес до кожної особистості, яка залишила по собі педагогічний (науковий та/чи практичний) доробок.

*Висновки та напрямки подальших досліджень.* Вважаємо, що серед причин, які актуалізували персоналізм у вітчизняній педагогічній думці слід виокремити: зміни соціокультурного порядку, що дозволяють незаангажовано підійти до оцінки визначних постатей педагогів минулого; потреба у відтворенні (написанні) історії розвитку української педагогіки за рахунок повернення до неї імен освітян, які були викреслені з національної свідомості та загальноосвітніми тенденціями “повернення” педагогіки до людини.

УДК: 37.015.3

Л. В. КОЗАК,

канд. філол. наук, доц.,

ДВНЗ «Криворізький національний університет»

## **ФОРМУВАННЯ КОМУНІКАТИВНОЇ ДІЯЛЬНОСТІ МАЙБУТНІХ ІНЖЕНЕРІВ-ПЕДАГОГІВ**

Формування особистості сучасного фахівця неможливе без розвитку його комунікативного потенціалу. Сучасні тенденції національної освіти пов'язані з компетентнісним підходом до організації навчання у ВНЗ, тому одним з найважливіших напрямків вітчизняної освіти є формування комунікативної компетентності майбутнього інженера-педагога. Зважаючи на викладене вище, **актуальність дослідження** полягає у формуванні комунікативної діяльності особистості майбутнього інженера-педагога як невід'ємної складової професійної компетентності.

Сьогодні мовлення студентів недостатньо сформовано, що спричинює труднощі в оволодінні професійними навичками. Більшість з них не вміють структурно-композиційно будувати як письмове, так і усне діалогічне висловлювання, не володіють достатнім аргументуванням думок, мають недостатній словниковий запас, тобто не володіють комунікативними навичками.

Необхідно переосмислити традиційну систему методів формування мовленнєвої та комунікативної компетентності майбутнього інженера-педагога з комп'ютерних дисциплін, бо мовленнєва діяльність людини є індивідуально реалізованим процесом кодування і декодування інформації у тій або іншій мовній формі. Під час навчання студент оволодіває індивідуальним кодом і мовою, аби потім з їх допомогою долучитися до знань, закріплених завдяки мовним засобам, зафіксованим і збереженим у писемному мовленні. На індивідуальному рівні мова є одночасно і засобом, за допомогою якого організують безпосереднє спілкування, й умовою набуття узагальненого досвіду конкретною людиною, і формою існування цього досвіду в індивідуальній свідомості.

Удосконалюючи рівень комунікативної діяльності майбутнього інженера-педагога, слід формувати вміння володіти різними типами дискурсивного мислення, переходу від однієї моделі породження висловлювання до іншої. Етапи породження зв'язного висловлювання передбачають усвідомлення комунікативного завдання, планування змісту спілкування, формулювання власних думок і розуміння чужих. Для формування у студентів навичок комунікації необхідно розвивати такі знання: правильно враховувати ситуацію спілкування, прогнозувати мовленнєву поведінку співрозмовника, стисло формулювати свої думки з порушеного питання або проблеми. Для побудови мовленнєвого повідомлення студентові слід уміти вибрати спосіб передавання інформації: опис, міркування, доказ.

Для вільного володіння усною та писемною формами професійного мовлення студенти повинні мати активний лексичний запас фахової термінології, бо мовленнєва специфіка спілкування визначається насамперед великою кількістю термінів, які активно обслуговують професійно-виробничу діяльність та науково-виробничу комунікацію. Безумовно, найбільш доцільним для формування комунікативної діяльності на основі наукової термінології є використання текстів зі спеціальності. Лише на рівні тексту професійні терміни постають як цілісна комунікативна система, придатна для використання в певних робочих ситуаціях, що будуть формувати комунікативну компетентність інженера-педагога.

УДК 37.06:[37.07:005.95]

А. М. КОРОЛЬ,

кандидат педагогічних наук, доцент кафедри педагогіки  
КПІ ДВНЗ «КНУ»

## **КОМУНІКАТИВНА КУЛЬТУРА ЯК ОСНОВА СПІЛКУВАННЯ КЕРІВНИКА НАВЧАЛЬНОГО ЗАКЛАДУ**

*Проблема та її зв'язок з науковими та практичними завданнями.* Проблема формування комунікативної культури керівника навчального закладу — основне завдання сьогодення, один із вагомих чинників ефективного управління освітянським середовищем. Мета нашого дослідження — вивчення проблеми формування комунікативної культури керівника навчального закладу.

*Аналіз останніх досліджень і публікацій; постановка завдання.* На сучасному етапі змінюється суспільний запит щодо професійної компетентності керівника з метою ефективного управління освітянськими установами. В умовах демократизації суспільства вимогами до діяльності керівника є: здійснення гуманістичного підходу в управлінні, висока комунікативна культура, вміння встановлювати доброзичливі стосунки у педагогічному колективі. Спираючись на сучасні тенденції переорієнтації школи, на ідеї послідовної демократизації та гуманізації взаємин усіх учасників педагогічного процесу, управління в системі середньої освіти доцільно здійснювати на гуманістичних засадах. Директора школи сьогодні можна назвати менеджером, який забезпечує активну та скоординовану участь усіх учасників педагогічного процесу у досягненні мети закладу освіти, а це, у свою чергу, вимагає від нього належного рівня комунікативної культури. Ефективність роботи загальноосвітнього навчального закладу в значній мірі залежить і від професійної компетентності керівника, його комунікативної культури. Аналіз філософської, культурологічної, психологічної, психолінгвістичної, лінгводидактичної літератури свідчить про те, що досліджувана проблема є досить актуальною і розглядається вченими у різних аспектах. Філософсько-

методологічний підхід до проблеми комунікативної культури як важливий компонент загальної культури особистості — В. П. Андрущенко, М. І. Михальченко, Л. М. Коган, О. І. Арнольдов та ін., соціопсихологічний підхід до розуміння комунікативної культури — А. Адлер, Е. Берн, А. Маслоу, К. Роджерс, З. Фрейд, Е. Фромм та ін.

*Викладення матеріалу та результати.* Процес комунікації у широкому розумінні пов'язаний зі спілкуванням, адже ці поняття багатозначні у використанні і мають схожі функції. Комунікація розуміється як соціальна і діалогічна діяльність, що здійснюється всіма учасниками управлінського процесу. Комунікація як функція управління є інтегруючою складовою, що об'єднує процеси управління і спілкування. Управлінська діяльність — це діяльність людей, між якими складаються не лише організаційно-технічні, а й соціально-психологічні стосунки.

До інформаційного забезпечення як процесу належить поняття «комунікація». Це пов'язано з природою управлінської діяльності, з її суб'єкт-суб'єктним характером, що обумовлює постійні контакти з керівником і підлеглими. Поняття «комунікація» включає низку аспектів. По-перше – комунікативна функція як одна з основних і специфічних функцій управління в цілому. По-друге – комунікативна поведінка керівника, направлена на реалізацію цієї функції, в якій особливе місце належить мовленнєвій – вербальній поведінці. По-третє – комунікативні явища та закономірності, психологічні ефекти, що виникають під час спілкування та міжособистісних контактів. В-четвертих – власне комунікативні процеси, які є психологічними механізмами забезпечення спілкування. Комунікація - передача інформації від однієї системи до іншої за допомогою спеціальних матеріальних носіїв, сигналів. У суспільстві комунікація здійснюється між індивідами, групами, організаціями, культурами за допомогою знакових систем (мов). Комунікація між людьми відбувається у формі спілкування як обмін цілісними знаковими утвореннями (повідомленнями), в яких відображаються знання, думки, ідеї, ціннісні стосунки, емоційні стани, програми діяльності сторін, що спілкуються.

У своєму дослідженні ми розглядаємо комунікацію як складову спілкування, оскільки на відміну від комунікації спілкування означає обмін інформацією між суб'єктами з метою організації спільної діяльності. Тому, при транслюванні інформації, на наш погляд, необхідно враховувати мотиви, мету, установки, способи діяльності учасників спілкування. Для людини інформація завжди набуває особистісного значення, тобто у комунікативному процесі об'єднується діяльність, спілкування, пізнання.

На відміну від комунікації, як інформативного повідомлення, під час спілкування учасники намагаються вплинути один на одного, тобто обмін інформацією завжди припускає вплив на поведінку партнерів спілкування. Для *спілкування* специфічною ознакою є взаємодія (згода, протидія, співпереживання), для якої необхідно не менше двох суб'єктів.

Взаємодія - категорія, яка відтворює процеси впливу різних об'єктів один на одного, їхню взаємну зумовленість, зміну стану, взаємоперехід, а також породження одним об'єктом іншого.

Отже, спілкування ми розглядаємо з одного боку як мовну комунікацію, а з іншого - як взаємодію смислових позицій. Зіставлення обох понять дає підстави для висновків: "спілкування" за своїм змістом є загальним поняттям, а "комунікація" - конкретним.

Взаємозв'язок керівника загальноосвітнього навчального закладу та його підлеглих відбувається з метою: одержання або повідомлення інформації, необхідної для якісного виконання функціональних і посадових обов'язків; безпосереднього впливу — керівництво підлеглими, їхнім станом і ставленням до цілей і задач організації); задоволення власної потреби людини у спілкуванні. Саме комунікативна взаємодія формує цілісність організації.

Процес комунікації у широкому розумінні пов'язаний зі спілкуванням, адже ці поняття багатозначні у використанні і мають схожі функції. Комунікація розуміється як соціальна і діалогічна діяльність, що здійснюється всіма учасниками управлінського процесу. Комунікація як функція управління є інтегруючою складовою, що об'єднує процеси управління і спілкування. Управлінська діяльність — це діяльність людей, між якими складаються не лише організаційно-технічні, а й соціально-психологічні стосунки.

Ми вважаємо, що комунікація – це стійкий зв'язок між учасниками управлінського процесу, що є взаємозалежністю етапів роботи з інформацією.

Можна виокремити п'ять стилів комунікації:

1. Відкриття себе. Цей стиль характеризується:
  - високим ступенем відкритості себе іншим,
  - низьким рівнем зворотного зв'язку з боку індивіда, який використовує цей стиль.

Відкриття себе у цьому випадку вимірюється у діапазоні від середнього до максимального. Індивід йде на це, концентруючи тим самим увагу на собі, щоб викликати реакцію інших на свою поведінку.

На жаль, цей стиль має значні недоліки реакція інших нерідко залишається без адекватної відповіді або зворотного зв'язку з боку співрозмовника. Реагуючи на інших дуже серйозно індивід, який використовує даний стиль, може проявляти надмірні емоції, що мало сприятиме встановленню ефективних відносин між співрозмовниками.

Реалізація себе. Цей стиль характеризується максимальною відкритістю, так і максимальним зворотним зв'язком. В ідеальних умовах цей стиль являється бажаним, але ситуаційні фактори (політика організації, різниця у статусі, тощо) можуть сприяти відмові від нього.

2. Замикання на собі, тобто одночасно низький рівень відкритості та низький рівень зворотного зв'язку. Індивід у цьому випадку ніби ізолює себе, не даючи іншим пізнати його. Крайній прояв цього стилю пов'язаний з відмовою висловлювати свої думки, ідеї, почуття до інших.

3. Захист себе характеризується низьким рівнем відкритості, але високим рівнем зворотного зв'язку. Він широко використовується для того, щоб пізнати інших або більш правильно їх оцінити. Як правило люди, які використовують цей стиль, мало відкриті для інших, але люблять судити інших. Вони з задоволенням слухають про себе, свої риси характеру, але вади не обговорюють з іншими.

4. Торгівля за себе характеризується поміркованою відкритістю та зворотнім зв'язком у міжособистісній комунікації. Це індивіди, які "продають" себе, якщо інші роблять те саме.

*Висновки та напрямки подальших досліджень.* У сфері комунікативної поведінки керівника можна виокремити декілька основних видів: паралельні, що супроводжуються виконанням усіх функцій та задач; бесіди (індивідуальні та колективні, переговори; організація та проведення ділових нарад; публічні виступи керівника. Окрім цього, існують інші форми комунікації – невербальні (міміка, пантоміміка), а також писемна комунікація. У цьому випадку також сформульовані спеціальні вимоги: наприклад, правила складання ділових листів. Кожний з цих видів комунікації пред'являє специфічні вимоги до мовленнєвої поведінки керівника.

Поєднання дуже різних вимог є важливою умовою комунікативної компетентності керівника. Вона виступає інтегральною якістю, що синтезує в собі загальну культуру та її специфічні прояви у професійній управлінській діяльності.

УДК 53(07):371:004  
Т. Г. КРАМАРЕНКО,  
кандидат педагогічних наук, доцент,  
КПІ ДВНЗ «КНУ»

## **ПРОБЛЕМИ УДОСКОНАЛЕННЯ ПІДГОТОВКИ УЧИТЕЛЯ МАТЕМАТИКИ**

*Висвітлено результати дослідження за підсумками обласного туру конкурсу «Учитель року» в номінації «Математика» стану готовності вчителів математики до впровадження інноваційних технологій навчання.*

*Проблема та її зв'язок з науковими та практичними завданнями.* Проблема удосконалення методичних компетентностей вчителя математики у післядипломній підготовці та перепідготовці є однією з нагальних для забезпечення якості сучасної освіти, для впровадження стандарту навчання на компетентнісних засадах.

*Метою публікації* є висвітлення результатів дослідження, проведеного у ході обласного туру конкурсу «Учитель року», щодо впровадження інноваційних технологій навчання та готовності вчителя математики до сучасного навчання учнів. У межах області у конкурсі взяло участь понад дві сотні учителів математики; у другому турі – понад три десятки учителів. Акцент при проведенні конкурсу зроблено на використанні учителем інформаційно-комунікаційних технологій, методу навчальних проєктів, компетентнісного підходу у навчанні.

*Викладення матеріалу та результати.* Одним із випробувань була презентація інтернет-ресурсу учителя. Понад 60% учителів представили блоги, розроблені з використанням безплатного хмарного сервісу Google Blogger. Простий інтерфейс його забезпечує можливість здійснення зворотного зв'язку вчителя з учнями, батьками, колегами, адміністрацією. Понад 50% блогів створено після оголошення умов проведення конкурсу. Тобто, вчителі ще не в повній мірі використовують у роботі блоги. У статтях є повідомлення з актуальних проблем освіти, педагогіки; відомості, що мають навчальну, наукову, методичну цінність для учасників навчального процесу. Для 70-80 % блогів

характерна мультимедійність. Майже 60% блогів містять власні інноваційні розробки учителів та оригінальні повідомлення.

Іншим випробуванням була презентація навчального проекту, що суттєво базується на використанні ІКТ. Здебільшого навчальні проекти учителями розроблені за технологією «Intel Навчання для майбутнього». Виявляли відповідності між тематикою і проблемою, цілями та завданнями проекту, простежувалася логіка та послідовність виконання проекту; створення атмосфери успіху, підтримка позитивного емоційного настрою. Вчителі пропонували різноманітні методи та форми оцінювання. Здебільшого учителі пропонують використання дослідницьких та пошукових методів. У половині розроблених проектів зафіксована практична, теоретична, пізнавальна значущість передбачуваних результатів. Четверта частина вчителів подала проекти короткочасними, таким чином обмеживши учнів у часі для необхідних досліджень. У 25% проектів були зауваження щодо створених документів для організації самостійної дослідницької діяльності учнів. Є зауваження щодо структурної цілісності, змістовності та науковості проектів. На початковому рівні проекти розробила п'ята частина учителів, удвічі більше – на середньому рівні та на достатньому і високому, разом взятих. В цілому можна зробити висновок, що вчителі математики області ознайомлені з проектними технологіями навчання. Однак, на представлених для оцінювання блогах лише у третій частині учителів знаходили посилання на інші розроблені та впроваджені проекти. Тобто, проектні технології ще мало використовуються вчителями у навчанні учнів. Про це свідчать і результати опитування студентів, які повертаються з виробничої практики у школах.

Оцінювання з методики навчання математики відбувалося у формі тестування. На питання щодо методів навчання; призначення нормативних документів тощо правильно відповіли 50% учителів. Добре справилися із завданням на опис структури уроків різних типів. Проте частина учителів не виокремлювала мотивацію учіння школярів, що надзвичайно важливо для самоспрямування учнів у навчанні. Питання характеристики змістових ліній шкільного курсу математики 5-11 класів висвітлені в цілому добре. До питань з поширеною відповіддю належало завдання представити власне бачення доцільності використання ІКТ при вивченні вказаної теми. Темі добиралися так, щоб вчитель міг описати застосування сучасних електронних засобів навчання математики. Про використання систем динамічної математики записало менше 20% вчителів. Здебільшого респонденти зазначали, що використовують у навчанні презентації. Тобто вчителі в недостатній мірі ознайомлені з рекомендованими МОН конструкторами уроків, з методикою використання систем динамічної математики. Потрібно звертати увагу на це під час спеціалізованих семінарів у період між курсами підвищення кваліфікації. Аналізуючи відповіді на питання щодо компетентнісного підходу у навчанні математики, потрібно відзначити, що вчителі не в повній мірі ознайомлені з відомостями щодо сутності поняття «компетентність», «ключові компетентності», «предметна компетентність». Завдання з методики навчання четверта частина учителів виконала на низькому рівні.

У контрольній роботі рівня складності профільного вивчення математики та рівня зовнішнього незалежного оцінювання були запропоновані тестові завдання з вибором відповіді, з короткою відповіддю та два завдання з повним обґрунтуванням. Питаннями охоплено в цілому матеріал всього курсу шкільної математики. Найкраще вчителі справилися з виконанням тестових завдань на вибір відповіді. Зокрема на відсоткові розрахунки, елементи теорії ймовірностей, перетворення тригонометричних виразів, геометрична та арифметична прогресії, перетворення логарифмічних виразів. Найбільше помилок (понад 40%) допущено в задачах на застосування похідної до розв'язування задач, на механічний зміст похідної, зокрема на визначення максимальної кінетичної енергії та максимального імпульсу тіла, що рухається. Тобто вчителі не змогли використати міжпредметні зв'язки «математика»-«фізика». В завданнях з короткою відповіддю майже третина вчителів допустила помилки. При розв'язуванні нелінійної нерівності методом інтервалів неправильно було визначено знаки функції у випадку кратних нулів; при розв'язуванні тригонометричного рівняння частина вчителів не змогла правильно виділити із загального розв'язку корені, які відповідають певним накладеним умовам. Майже 60% не приступала до задачі чи не довела до завершення задачу на застосування похідної для розв'язування задач практичного змісту на визначення найбільшого чи найменшого значення функції. При цьому окремі вчителі намагалися розв'язати це завдання способом підбору. Добре справилися з розв'язанням рівняння з параметром 20 % вчителів, а з завданнями на комбінації геометричних тіл лише 16 % вчителів. Саме на такі завдання потрібно звернути більше уваги під час курсів підвищення кваліфікації учителів математики.

В цілому, більше половини можливих балів набрало 43% учителів, менше половини – 57% вчителів. На нашу думку, ситуація з набраними балами критична, адже половина вчителів розв'язали задачі на оцінки «задовільно» та «незадовільно». Ситуацію можна пояснювати тим, що частина



вчителів, які мають значний досвід навчання математики і високі показники результативності, не брала участь у конкурсі, тому що не володіє ІКТ на високому рівні. Про проблеми щодо готовності вчителів математики навчати учнів на сучасному рівні свідчать і результати моніторингу навчальних досягнень з математики учнів шкіл міста та найближчих районів. Учні (понад 600) роботу виконали в середньому на 5 балів за 12-бальною шкалою.

Під час проведення конкурсних уроків завдяки використанню ІКТ учителі змогли забезпечувати інтенсифікацію навчання. Відзначаємо недостатнє здійснення учителями пропедевтики навчання, використання внутрі- та міжпредметних зв'язків, розв'язування задач практичного змісту, забезпечення диференціації за змістом та формами роботи; здійснення навчання учнів прийомом самоспрямування у навчанні, зокрема взаємо- та самооцінюванню.

Майстер-класи проведено на актуальні теми: використання ІКТ, в тому числі мобільних; методів математичного моделювання, зокрема застосування диференціального та інтегрального числення для розв'язування задач практичного змісту; створення проблемних ситуацій; мотивації навчання; міжпредметних зв'язків, проблеми самоспрямування учнів у навчанні, self-менеджменту. Конкурсанти дотримувалися покрокового алгоритму технології майстер-класу. Тобто була здійснена презентація педагогічного досвіду майстра; коротке обґрунтування основних ідей, ефективних в роботі з експериментальним класом; визначено проблеми і перспективи в роботі вчителя. Конкурсанти здійснювали імітаційну гру. Слухачі одночасно грали дві ролі – учнів експериментального класу та експертів, присутніх на уроці.

*Висновки та напрямки подальших досліджень.* З метою поліпшення ситуації доцільно підвищувати вимоги при атестації вчителів на відповідні категорії, включаючи відомості про розв'язування контрольних робіт; проводити діагностичні контрольні роботи на курсах підвищення кваліфікації для виявлення прогалин у підготовці учителів і враховувати це при проведенні занять; посилити роботу з удосконалення підготовки вчителя через роботу районних та міських методичних об'єднань; на державному рівні піднімати престиж учительської праці, щоб у педагогічні вищі навчальні заклади йшли навчатися кращі випускники шкіл і потім поверталися працювати у школи.

УДК [378:37.011.3-51:741]  
Д.О. КУДРЕНКО,  
аспірантка кафедри педагогіки  
КПІ ДВНЗ «КНУ»

## **ТРАКТУВАННЯ "ХУДОЖНЬО-ГРАФІЧНИХ УМІНЬ МАЙБУТНІХ УЧИТЕЛІВ ОБРАЗОТВОРЧОГО МИСТЕЦТВА" У НАУКОВІЙ ЛІТЕРАТУРІ**

*У публікації розкривається поняття "художньо-графічні уміння вчителя образотворчого мистецтва" у науковій літературі, а також виокремлюються опорні компоненти художньо-графічних умінь.*

*Проблема та її зв'язок з науковими та практичними завданнями.* Сучасна вища педагогічна освіта орієнтована на досягнення максимально високої якості професійної підготовки студентів. У зв'язку з євроінтеграцією, очевидною є модернізація і вітчизняної системи художньо-педагогічної освіти. Її метою є підвищення гарантованої якості та ефективності навчального процесу, сприяння творчому розвитку й саморозвитку особистості студента, посилення зв'язків із актуальними й перспективними запитами педагогічної й художньої практики, що забезпечить підготовку конкурентоспроможного, затребуваного компетентного фахівця, який здатен реалізовувати свій потенціал в нових умовах, творчо підходити до вирішення професійних завдань у мистецькій та педагогічній галузях, гнучко й мобільно реагувати на виклики технологічного суспільства. Тож, першорядного значення набуває проблема формування професійно і особистісно важливих якостей майбутніх учителів образотворчого мистецтва, з-поміж яких провідне місце посідають художньо-графічні вміння.

*Аналіз останніх досліджень і публікацій; постановка завдання.* У питанні формування художньо-графічних умінь майбутніх учителів образотворчого мистецтва фундаментальними є загальні теоретичні положення педагогіки стосовно сутності, шляхів та засобів формування умінь учнів і студентів (Ю. Бабанський, В. Бондарь, В. Буряк, І. Лернер, І. Малафік, П. Підкасистий, О. Савченко, М. Скоткін, А. Усова); проблеми створення сприятливого для даного процесу середовища особистісно зорієнтованого навчального процесу (І. Бех, І. Зязюн, І. Якіманська); роботи учених, які досліджували особливості формування художніх, художньо-дизайнерських умінь (Ю. Артемьева, І. Борщ, А. Васильєва, І. Винокур, А. Гавриленко, В. Давидкіна, Н. Калина), творчих,

художньо-творчих умінь студентів мистецьких спеціальностей (А. Дейнека, В. Баннікова, Р. Ветров, О. Кібрік, І. Риданова, Л. Панкратова). Під час розгляду проблеми доцільними є здобутки теоретиків педагогіки, в роботах яких висвітлюються особливості формування широкого спектру педагогічних умінь майбутніх учителів (В. Загвязинський, Н. Кузьміна, Ю. Кулюткін, О. Малихін, В. Сластьонін, Г. Сухобська). Обґрунтований інтерес представляють дослідження, виконані в зоні перетину психології та дидактики, в яких об'єктом наукового пошуку є різні аспекти розвитку креативності особистості в ході навчального процесу, це праці С. Коновець, В. Лісовського, Б. Неменського, Г. Нікітіної, В. Моляко, О. Отич, Г. Сотської, О. Шевнюк та інших. Дослідниками з'ясовано, що художньо-графічні вміння за своїм змістовим наповненням є засвоєним суб'єктом способом нестандартного й оригінального виконання художньої діяльності (дії), що забезпечується на основі активізації набутих знань, творчих здібностей та технічних навичок. Водночас, художньо-графічні вміння віддзеркалюють здатність майбутнього вчителя здійснювати керівництво образотворчою діяльністю учнів, що передбачає мотивацію, організацію, контроль, корекцію і оцінювання процесу та результату виконання ними навчально-творчих завдань. Тому *метою* публікації є визначення поняття "художньо-графічні вміння майбутніх вчителів образотворчого мистецтва" та трактування його в науковій літературі.

*Викладення матеріалу та результати.* Для пошуку змісту художньо-графічних умінь необхідно мати на увазі специфіку образотворчого мистецтва, яке, будучи «візуальним» видом мистецтва, з одного боку є каналом одержання максимального обсягу інформації про навколишній світ, а з іншого – дієвим засобом формування почуттєво-емоційної сфери людини. Основу образотворчого мистецтва складає естетичне, художньо-образне відтворення реальної дійсності у видимому предметному вигляді, при цьому візуальна подібність (але не копія) образу та реальності є його характерною рисою. Тобто образотворче мистецтво, вказує С. Коновець, дає статичне репродукування світу в його видимому, почуттєво-вірогідному бутті, будується на схожості образів і реальності й втілюється в художньому образі – специфічній формі відображення дійсності, що виявляє загальне через конкретне й індивідуальне та виникає в творчому процесі митця. Художній образ є поєднанням раціонального й почуттєвого, інтелекту й емоцій і по суті є вираженням абстрактної ідеї у конкретно-почуттєвій формі. Його головною особливістю є своєрідне синтезування загального й одиничного, типового й індивідуального, об'єктивного й суб'єктивного.

Отже, під художніми вміннями ми будемо розуміти, услід за В. Кузіним, сукупність дій, які дозволяють суб'єктові реалізувати в матеріалі (ескізах, кресленнях, малюнках, моделях, виробках) сприйняті та інтерпретовані ним ідеальні образи, уявлення, фантазії, застосовуючи при цьому знання й прийоми виконання. Розглянемо можливий перелік таких умінь. До вмінь, які можна інтерпретувати як проєктувальні, В. Кузін включає: вміння самостійно обирати сюжет тематичного малюнка, композицію декоративної роботи, проводити попередні спостереження, робити ескізи, начерки й замальовки, аналізувати форму, конструктивну будову, просторові й тональні відносини, колір зображуваного предмета, порівнювати за цими ознаками один предмет з іншим і своїм малюнком із натурою, використовувати різні схеми побудови малюнка, виконувати малюнок від загального до часткового й від часткового знову до загального. Додамо до цього переліку й вміння вибирати об'єкт зображення (мотив), оптимальну точку зору, матеріал і техніку; здійснювати пошук пластичного, сюжетно-тематичного, кольоро-тонального й кольористичного вирішення. В. Кузін виокремлює й описує образотворчі вміння та навички, як-от: вміння виокремлювати елементи прекрасного в предметах і явищах дійсності, передавати в малюнках емоційно-естетичне ставлення до них; малювати з природи й по пам'яті; точно передавати пропорції, конструктивну будову, просторове розташування, перспективу, колір тональних відносин; створювати, застосовуючи різні засоби художньої виразності, оригінальну композицію, колорит, контрасти світлотіні; працювати з різними образотворчими матеріалами (олівцем, аквареллю, гуашшю тощо).

Як бачимо, перелік образотворчих умінь досить складний, він не обмежується лише вміннями виконувати малюнок у кольорі, а виходить із необхідності майстерності в базовому рисунку, поєднання в ньому чіткості форм і пластичності тону й кольору. Більшість знаменитих живописців – К. Брюллов, І. Шишкін, В. Маковський, В. Полєнов, І. Рєпін, М. Врубель, В. Серов, Д. Коровін – це насамперед чудові рисувальники. Виходячи з цього, художникові потрібно володіти й графічними вміннями, які варто виділити в самостійну групу. Г. Беда визначає з-поміж них такі: вміння сприймати пропорції, зауважувати перспективні зміни, конструктивно будувати зображення й розташовувати його на площині паперу, володіти світлотіньовим ліпленням об'ємної форми, уміти виконувати тоновий малюнок, у якому предмети зображуються у світлоповітряному середовищі. До них необхідно додати: вміння застосовувати знання з теорії графічного зображення на практиці

(оволодіння графічними матеріалами й виразними засобами); використовувати найбільш виразні графічні техніки з урахуванням їх специфіки й зображальних можливостей; працювати в різних жанрах (портрет, пейзаж, натюрморт) і на різноманітні теми; стилізувати предмети реального світу відповідно до специфіки мови графіки; використовувати власний стиль у графічній роботі; створювати графічний образ за допомогою різних графічних прийомів; самостійно переносити ескізи на роботу. Учені й методисти, аналізуючи здатності суб'єкта до образотворчої діяльності, що вможливають і створюють основу художніх умінь, називають різні здібності. Провідною з-поміж них є уява, без якої неможлива розробка й втілення художнього задуму. Другим опорним компонентом художніх умінь є спеціальна вмільсть руки. У руці художника синтезовані високорозвинені моторні функції з узагальненими вміннями, що закріпилися в системі рухів. Окрім того, для плідної діяльності необхідна певна емоційна налаштованість, що природно виникає в художника через високу емоційну чутливість. Таким чином, художні вміння в інтерпретації І. Шинтяпіної, є творчими вміннями другого рівня, що дозволяють суб'єктові успішно виконувати художньо-аналітичні та художньо-виконавські функції в процесі художньої діяльності. Ці вміння, як нами було показано вище, формуються на підґрунті простих умінь, перебувають у тісному взаємозв'язку зі станом розвитку уяви, спостережливості, умілості руки, ступенем оволодіння знаками, рівнем спеціальних знань у галузі образотворчого мистецтва.

*Висновки та напрямки подальших досліджень.* Підсумовуючи вищезазначене, визначаємо художньо-графічні вміння в широкому значенні як інтелектуально-діяльнісні новоутворення, у яких відображається сформована здатність до передачі досвіду художнього бачення підростаючому поколінню конкретними образотворчими техніками з високою якістю, зі знанням справи, компетентно, безпомилково й ефективно. При цьому сутність художньо-графічних умінь учителя образотворчого мистецтва вбачаємо у відображенні за їх допомогою засвоєного досвіду творчого здійснення художньо-професійної діяльності на основі знань змісту її педагогічного, художнього й методичного аспектів.

УДК 378.147

КУЛІНКА Ю. С.

доцент кафедри педагогіки та методики технологічної освіти  
КПІ ДВНЗ «КНУ»

## ПАРТИСИПАТИВНІ МЕТОДИ У ФОРМУВАННІ ПОЗИТИВНОЇ МОТИВАЦІЇ МАЙБУТНІХ УЧИТЕЛІВ ТЕХНОЛОГІЙ ПРИ ДИЗАЙН- ПРОЕКТУВАННІ

*Анотація.* У статті розкрито можливості формування позитивної мотивації студентів до проектної діяльності в умовах партисипативного підходу. Обґрунтовано специфіку та можливості партисипативного підходу в підготовці майбутніх учителів та креслення за профілем «Технічна та комп'ютерна графіка».

**Проблема та її зв'язок з науковими та практичними завданнями.** Сучасний стан підготовки студентів у вищих навчальних закладах висуває нові вимоги нашого суспільства до працездатності та працевідповідності майбутніх фахівців з боку європейського соціуму – це розвиток компетентної особистості, якій притаманні професійні здібності, активна праця, ініціативність, мобільність, відповідальність за дії, формування потреби в постійному самовдосконаленні тощо. Очевидно, що важливу роль у формування такої особистості відіграє позитивна мотивація студентів до навчально-пізнавальної діяльності.

Однією із технологій, що сприяє формуванню професіоналізму майбутніх учителів, є проектна технологія, в ході застосування якої реалізуються всі стадії творчого процесу людини: виникнення, обґрунтування, осмислення і прийняття ідеї, технологічна розробка ідеї, практична робота над втіленням ідеї, апробування об'єкту в роботі, доробка і самооцінка творчого вирішення ідеї.

**Аналіз досліджень та публікацій.** Проблема мотивації не є новою в науці. Проблема мотивації – одна зі стрижневих у педагогіці та психології, якій присвячені роботи загальнотеоретичного плану К. Абульханової-Славської, Б. Ананьєва, Л. Божович, Я. Коломинського та ін. Великий внесок у розуміння психофізіологічної сутності трудової діяльності внесли роботи І. Павлова.

Мотиваційну сторону навчальної діяльності студентів досліджували Г. Айзенк, Д. Браун, С. Занюк, В. Олішевич, Л. Орбан-Лембрик, А. Реан та ін. Навчальну мотивацію розглядали І. Вальчуковська, В. Климчук та ін.

**Постановка завдання.** Наше завдання – обґрунтувати можливості формування позитивної мотивації студентів до проектної діяльності в умовах партисипативного підходу.

**Викладення матеріалу та результати.** Педагогічна проектна діяльність – це діяльність майбутнього вчителя технологій, спрямована на обґрунтування ідеї, розробку, створення моделі та реалізацію проекту як інноваційної моделі освітньо-виховної системи, орієнтованої на масове використання.

Основними функціями педагогічного проектування є мотиваційна, управлінська, контрольно-коригуюча, координуюча, оцінювальна, комунікативна, прогностична.

Педагогічні вищі навчальні заклади широко впроваджують новітні педагогічні технології в їх доцільному поєднанні: проектний метод, метод портфоліо, кейс-метод, груповий метод.

Важливість застосування проектної діяльності в підготовці учителів технологій ґрунтується на тому, що:

- сучасна шкільна програма з трудового навчання та технології побудована на основі проектного підходу;
- проектна діяльність сприяє розвитку творчості педагога та інтегрує і систематизує знання, отримані при вивченні різних предметів.
- проектна діяльність спрямована не тільки на засвоєння знань, а й на формування комплексу педагогічних умінь.

Залучити студентів до використання проектної діяльності допоможуть їх мотиви і воля. Позитивна мотивація до проектної діяльності, на нашу думку, виступає як внутрішній рушійний чинник розвитку професіоналізму майбутнього вчителя технологій, оскільки лише на основі формування її високого рівня можлива продуктивна професійна діяльність.

Тому підготовка такого фахівця повинна спрямовуватись на формування і збагачення мотивів професійної діяльності (в тому числі проектної) на основі новітніх підходів. Одним з таких підходів є партисипативний.

У процесі аналізу наукової літератури стало ясным, що поняття «партисипативність» співвідноситься з такими категоріями, як «участь», «співучасть», «залученість». Термін «партисипативність», на думку О. Нікітіної, має деякі відмінності і є більш точним і повним в семантичному плані.

На нашу думку, партисипативний підхід сприяє формуванню позитивної мотивації студентів до проектної діяльності, означає втягнення їх у процес проектування, його безпосередню участь і самоорганізацію; самоврядування в колективній діяльності та відповідальність за прийняття рішень, взаємодопомога (Е. Гріш, В. Касьянова, В. Кравченко, О. Нікітіна, О. Перова та ін.). Такий підхід покращує співпрацю між викладачем і студентом і здається нам найбільш повним, так як сприяє взаємодії в цьому виді діяльності, що здійснюється суб'єктом по відношенню до суб'єкту, де викладач сприяє виробленню у студентів вмінь аналізувати, міркувати, проектувати, моделювати тощо.

Партисипативний підхід, спрямований на формування позитивної мотивації студентів до проектної діяльності, означає втягнення їх у творчий процес, його безпосередню участь і самоорганізацію; самоврядування в колективній діяльності і відповідальність за прийняття рішень, взаємодопомога (Е. Гріш, В. Касьянова, В. Кравченко, О. Нікітіна, О. Перова та ін.). Такий підхід покращує співпрацю між викладачем і студентом і здається нам найбільш повним, так як впроваджує факт взаємодії в цей вид суспільно значущої діяльності, здійснюваної суб'єктом по відношенню до суб'єкту, де викладач сприяє виробленню у студентів системи художніх цінностей у відповідності зі сформованими в даному конкретному суспільстві уявленнями про їх характер і призначення шляхом діалогічного типу взаємодії переговорів і консультацій.

Для реалізації партисипативного підходу при роботі над проектами студентам необхідна особлива форма організації освітнього простору, певний стиль поведінки, ретельний підбір технологій. Наслідуючи логіку Д. Геста, О. Нікітіної, ми вважаємо, що партисипативний підхід до процесу формування взаємодії викладача та студентів повинен забезпечити:

- включенням студента в колективну діяльність за рахунок використання авторитету педагога на основі партисипативності;
- шляхом психологічного впливу на студентів, використовуючи психологічні особливості останнього та спонукають його до дії;
- захоплення змістом навчального матеріалу;
- розвитком інтересу студентів до творчості.

Застосовуючи партисипативні методи в процесі формування позитивної мотивації студентів до проектної діяльності необхідно прагнути: створювати рівні можливості для майбутніх учителів технологій незалежно від їх реальних навчальних здібностей для висловлення своєї думки, пропозицій, критики; знімати емоційну та інтелектуальну напруженість, скутість і нерішучість.

Складовою терміна «партисипативність» є: спільне прийняття і виконання рішень, надання можливості кожному учневі бути діяльним на всіх етапах підготовки, прийняття, реалізації, контролю та оцінки рішення в дизайні.

До партисипативних методів належить метод навчання в команді. У даному варіанті реалізації навчання на основі співробітництва особлива увага приділяється «груповим завданням» та успіху всієї групи, що може бути досягнуто тільки в результаті самостійної роботи кожного члена групи (команди) у постійній взаємодії з членами своєї групи при роботі над дизайнерським проектом. Таким чином, завдання кожного члена команди полягає в тому, щоб він оволодів необхідними знаннями, сформував потрібні навички, і при цьому вся команда повинна знати, чого досяг кожен.

**Висновки та напрямок подальших досліджень.** Отже, формування позитивної мотивації студентів до проектно-діяльності стає стрижнем компетентної особистості майбутнього вчителя технологій в майбутній професійній діяльності. Можна впевнено зазначити, що позитивно мотивують студентів до вивчення проектних технологій партисипативні методи – це робота в команді, співробітництво, самостійна робота кожного члена команди.

УДК 070:373.3

І. І. КУРЛІЦУК,

канд.пед. наук, доц.,

Луганський національний університет ім. Т. Шевченка

## **ДО ПИТАННЯ ПРО ЗАПРОВАДЖЕННЯ МЕДІАОСВІТИ ДО ПОЧАТКОВОЇ ШКОЛИ**

Сучасні зміни української системи освіти є результатом активного входження України до світового інформаційного простору. Провідну роль у цьому процесі відіграють засоби масової комунікації (преса, радіо, телебачення, Інтернет тощо). Світові інформаційні процеси визначають нові тенденції освітньої теорії і практики, відбиваючись у змісті, нових підходах, типах поведінки, в цілому, в формуванні нового педагогічного менталітету.

Нині ряд міжнародних та європейських освітніх організацій (зокрема, ЮНЕСКО та Рада Європи) наголошують на необхідності включення медіаосвіти до навчально-виховного процесу, оскільки сучасні мас-медіа відіграють вагомий роль у житті будь-якого суспільства та володіють потужним освітньо-виховним потенціалом. Рада Європи на основі документів ЮНЕСКО схвалила «Резолюцію з медіаосвіти і нових технологій», де визнано вирішальну роль пресового, телевізійного, радіо та кінематографічного культурного досвіду для дітей. Виходячи з основної ідеї цього документа, медіаосвіта має розпочинатися якомога раніше й тривати весь період навчання в школі, позашкільному закладі та в університеті.

Завдання медіаосвіти донести розуміння особливостей використання масової комунікації в соціумі, навчити використовувати медіа в комунікації з різними людьми, сформуванню знання про те, як: аналізувати, критично осмислювати медіаінформацію; отримувати можливості вільного доступу до неї тощо.

Визнаючи вагомий вплив медіадовкілля на сучасну учнівську молодь, у тому числі початкової школи, хотілося б наголосити на необхідності введення медіаосвіти до навчальних планів українських шкіл. Зазначимо, що медіаосвіта учнів початкової школи, на нашу думку, має бути спрямована на здобуття знань, умінь, навичок безпечного користування освітнім та технічно-комунікаційним потенціалом засобів масової комунікації; на формування вмінь критично оцінювати інформаційні впливи.

Зазвичай, медіапедагоги розглядають кілька варіантів запровадження медіаосвіти: включення її до навчальних програм у загальноосвітньому навчальному закладі; дистанційну освіту за допомогою телебачення, радіо, системи «Інтернет»; самостійну/безперервну освіту медіазасобами тощо.

Ураховуючи специфіку початкової школи, наголосимо, що доречно розглядати кілька напрямків використання освітнього потенціалу масової комунікації у навчально-виховному процесі:

1. Розглядаючи медіаосвіту як інноваційну освітню технологію, котра реалізується через використання інформаційно-комунікаційних засобів масової комунікації, доречно використовувати медіа для набуття школярами знань, умінь і навичок в освітньому процесі. Демонстрація навчальних презентацій, фільмів, використання комп'ютерної техніки для підготовки спільних учнівських

проектів значно впливає на мотивацію до навчання і активність у навчальному процесі учнів початкової школи.

2. Медіапродукт слід розглядати і як предмет виховної діяльності у початковій школі. При чому слід зазначити, що виховний вплив медіа можна використовувати як під час навчального процесу, так і в позаурочний час. Наприклад, з метою виховання певних моральних рис учням молодшої школи корисно давати аналітичний огляд періодики, популярних телевізійних шоу, демонструвати певні епізоди з фільмів тощо.

Таким чином, включення медіаосвіти до навчальних планів початкової школи відповідає сучасним принципам гуманізації освіти, і значною мірою сприяє підвищенню інтелектуального та культурного розвитку школярів.

УДК 378.147:658

С. Л. КУЧЕР

канд. пед. наук КПП ДВНЗ «КНУ»

## **УМОВИ ФОРМУВАННЯ СТІЙКОГО ІНТЕРЕСУ ДО ДИЗАЙН- ДІЯЛЬНОСТІ У МАЙБУТНІХ ВЧИТЕЛІВ ТЕХНОЛОГІЙ**

Розвиток сучасного українського суспільства, на нашу думку, пов'язаний з тим, наскільки молодь усвідомлюватиме важливість створення такого предметного оточення в житті людей, яке б вирізнялося національним колоритом, і одночасно відповідало вимогам сьогодення. Дизайн як основа перетворювальної діяльності повинен стати невід'ємною часткою освітнього процесу.

**Проблема та її зв'язок з науковими та практичними завданнями.** У світовій практиці освіти сьогодні домінує тенденція до запровадження основного ядра знань як базового мінімуму, на якому формується і розвивається комплекс знань, умінь, навичок, компетентностей, що необхідні для соціалізації особистості, її подальшого професійного становлення.

Сучасні вчені під компетентністю особистості найчастіше розуміють її готовність до певного виду діяльності, а також розвиненість сформованих якостей для успішного її виконання. Одними з ключових компетентностей визнані вміння спілкуватися, кооперуватися, взаємодіяти; вміти робити справу, доводити справу до завершення. Але загальновідома також і закономірність, що успішне виконання певної діяльності залежить від зацікавленості особи, від рівня вмотивованості суб'єкта.

Для майбутнього вчителя технології необхідною є компетентність у галузі дизайну (розуміння основ композиції, обізнаність у технологіях художньої обробки матеріалів, освіченість у стилях мистецтва тощо). Разом з тим зміст навчальних програм з трудового навчання і технології та досвід практичної діяльності в школі підтверджують, що для успішної професійної діяльності майбутній вчитель трудового навчання повинен мати естетичний смак, розвинену художню уяву, художньо-творчі вміння.

**Аналіз досліджень та публікацій.** Як доведено науковими дослідженнями, цінність і цілісність народного мистецтва пов'язана із ручним виробництвом і пристосуванням людини до природного середовища: люди виготовляли необхідні речі, засоби праці з доступних натуральних матеріалів і прикрашали їх, наслідуючи красу природи. Саме це дозволило кожній нації, регіону створити неповторну цілісну систему художньо-утилітарних речей, в якій можна розпізнати характер людей і природи. Саме народне мистецтво стало прототипом дизайну у сучасному його розумінні.

Великий внесок у вивчення українського народного мистецтва, зокрема узагальнення композиційних закономірностей і збереження художніх і технологічних особливостей, зробили науковці Є. А. Антонович, Р. В. Захарчук-Чугай, М. Є. Станкевич, С. Танадайчук, П. Ганжа, О. Найден та ін. Яскравим і самобутнім серед багатьох витворів українського народу є петриківський розпис. Завдяки досліднику народної культури Д. Яворницькому, який "відкрив" світові петриківських майстрів, а також діяльності багатьох поколінь художників, цей вид народного розпису сьогодні залишається основою для художнього виховання молоді.

**Постановка завдання.** Публікація має на меті розгляд умов, які необхідно і можливо створити у освітньому середовищі для виявлення і підтримки інтересу майбутніх вчителів технології до дизайн-діяльності, елементи якої застосовуються при виконанні різноманітних проектів з трудового навчання.

**Викладення матеріалу та результати.** Розвиток інтересу до діяльності на основі дизайнерської так само необхідне, як і опанування різноманітних технік обробки матеріалів. У

перебігу вивчення курсу з декоративно-прикладного мистецтва студенти третього курсу спеціальності «Технологічна освіта» ознайомлюються із різними видами народного і сучасного мистецтва, опановують різні техніки художньої обробки, внаслідок чого формуються компетенції, що дозволяють вирішувати творчі завдання при виконанні проєктів. На практичних заняттях з петриківського розпису відбувається освоєння майбутніми вчителями законів декоративного мистецтва та набуття творчих умінь відчувати і вибудовувати композицію виробу, що відповідає національним традиціям.

Вивчення петриківського розпису майбутніми вчителями технологій представляє умови для розвитку композиційного відчуття, художньо-творчої уяви, а також знайомить із духовними і матеріальними цінностями національної культури, прилучає до її збереження і творення. Розповсюдження народного петриківського розпису є важливим у навчальних закладах Дніпропетровщини, оскільки збереження цього художнього промислу є регіональною гордістю та культурним здобутком всієї нації.

На початку вивчення основ композиції декоративного мистецтва зі студентами ускладнюється низьким вихідним рівнем художньої грамотності, фрагментарним характером знань у галузі мистецтва, недостатнім усвідомленням цінності національного мистецтва. Для зацікавлення студентів на первинному етапі вивчення декоративно-прикладного мистецтва застосовується ознайомлення із творчістю видатних українських народних художників, визнаних у світі.

Народні майстри інтуїтивно відчували композицію і рівновагу, саме через це велика кількість художників ХХ сторіччя захоплювалися довершеністю робіт аматорів. Чудовим прикладом декоративної композиції є роботи Г. Соколенко “Василики”, “Жоржини”, “Кульбаби”, Н. Тимошенко “Кульбаби”, М. Тимченко “Помідори”, В. Павленко “Будяки та маки”, В. Глушенко “Майори” та ін. Коли студенти намагаються відтворити ті форми, кольори, які бачать у творах народних майстрів, вони поступово вчать змінювати їх по-своєму, пробувати інші поєднання квітів з листям. Таким чином можна уникнути сухого копіювання, що гальмує творчий розвиток.

Для активізації і розвитку інтересу студентів до дизайн-діяльності використовуються практико-орієнтовані проєкти. Результат діяльності у проєкті чітко визначено з самого початку, він орієнтований на соціальні інтереси учасників, наприклад, проєкт оформлення куточку на виставці, оздоблення цукерні або декор текстилю у стилі петриківського розпису. Методи організації діяльності студентів під час їх роботи над проєктами є створення проблемних ситуацій, спонукання до пошуку альтернативних рішень, виконання творчих завдань, кооперація, створення ситуацій взаємодопомоги. Також застосовуються методи наслідування, художньої стилізації.

Згідно наших спостережень, під час опанування петриківського розпису окрім підвищення інтересу до дизайн-діяльності, у майбутніх вчителів технологій також розвиваються компетенції у галузі дизайну: добирати та виготовляти інструменти для малювання; готувати темперу; створювати композицію за зразком чи за схемою (фриз, розетка, панно); дотримуватися послідовності виконання розпису; гармонійно поєднувати складні кольори; використовувати різноманітні прийоми малювання в одному творі і взагалі в творчій роботі (допускається наслідування майстрів петриківського розпису); створювати нові рослинні форми на основі петриківського орнаменту, стилізуючи натуральне листя, квіти, плоди традиційними способами і засобами; передавати настрої, стан живописними і графічними засобами; планувати і виконувати оздоблення розписом ужиткових речей (календар, закладка, листівка, ілюстрація книжки тощо) та приміщень (монументальний розпис).

**Висновки та напрямки подальших досліджень.** Таким чином, використання петриківського розпису у навчанні студентів основам декоративної композиції є доцільним і ефективним, оскільки цей вид декоративного розпису гармонійно поєднує традиції українського мистецтва, достатньо зрозумілу символіку і доступну для виконання техніку. Окрім того, у народному розписі міститься багатющий запас для творчих варіацій у вираженні авторської ідеї. Вивчення студентами індустріально-педагогічного факультету основ декоративної композиції, коли теорія поєднана із практичною діяльністю на матеріалі певного виду декоративного мистецтва, сприяє упорядкуванню їх уявлень про красу і доцільність декоративного оздоблення речей, підвищенню художньої культури. Перспективною є організація творчого використання студентами отриманих знань та умінь, наприклад, застосування композицій петриківського розпису у вишивці, флористиці та інших видах художньої творчості, які опановують майбутні учителі обслуговуючої праці.

## ГАРМОНІЗАЦІЯ ФІЗИЧНОГО, ПСИХІЧНОГО ТА СОЦІАЛЬНОГО РОЗВИТКУ ДІТЕЙ ДОШКІЛЬНОГО ВІКУ м. КРИВИЙ РІГ ЖОВТНЕВОГО РАЙОНУ СНВК № 22

*В даній статті розглянуто проблему гармонізації фізичного, психічного та духовного здоров'я за допомогою використання інтерактивних методів в хореографії.*

*Проблема та її зв'язок з науковими та практичними завданнями.* Вимоги сучасності потребують переорієнтації змісту виховання підростаючого покоління, зміщення акцентів на створення умов для поступального, повноцінного, всебічного розвитку особистості. Для того, щоб навчити дітей жити, успішно діяти у світі, самовизначитися у ньому, необхідно сформувати у них, починаючи з дошкільного віку, ціннісне ставлення до себе, свого образу «Я», одним із компонентів якого є «Я – здоровий». В даному випадку здоров'я виступає як універсальна парадигма сучасної освіти.

*Аналіз досліджень та публікацій постановка завдання.* Об'єктом дослідження: є групи дітей на уроках хореографії. Предмет дослідження: здоров'я, як універсальна цінність поняття «Я – здоровий» фізичного, психічного та соціального розвитку особи кожної дитини. Мета дослідження: лежить в інтеграції фізичних, психічних та соціально-філософських ціннісних характеристиках сутності здоров'я дитини. Гіпотеза: інтегрованість фізичного, психічного і соціального здоров'я виступає однією з головних умов гармонійного розвитку особистості.

*Викладення матеріалу та результати.* Зібравши дані про дітей за допомогою медсестри та психолога, ми почали моделювання танцювальної програми за допомогою використання прийомів інтерактивного методу акваріум, коли визначені нами лідери в ведучих парах, в центрі кола проявляли своє особисте та соціальне «Я»; другим інтерактивним методом був «Аналіз дилеми», коли за відео-зйомкою танцю діти з батьками обговорюють певну проблему і аналізуючи її, обговорюють варіанти вирішення; третім є інтерактивний метод «Мозаїка», що поєднує групову і фронтальну роботу. Основним показником є захворювання дітей дошкільного віку гостро респіраторними та іншими захворюваннями в динаміці за період 2014 – 2015 н.р. (узагальнено в таблиці 1).

Таблиця 1

ПЕРІОДИ РОКУ			Основна група			Контрольна група		
			Всього дітей	Проп д/днів	% на 1 дит	Всього дітей	Проп д/днів	% на 1 дит
ОСІНЬ	Вересень	1 старша група	29	37	1.3%	23	34	1,5%
		2 старша група	28	49	1.8%	19	99	5,2%
	Жовтень	1 старша група	29	83	2.8%	23	59	2,6%
		2 старша група	28	117	4.2%	18	85	4,7%
	Листопад	1 старша група	29	57	1.9%	23	68	2,9%
		2 старша група	28	55	2%	18	49	2,8%
ЗИМА	Грудень	1 старша група	29	48	1.7%	23	24	1,0%
		2 старша група	27	9	0.3%	17	19	1,1%
	Січень	1 старша група	29	19	0.7%	23	35	1,9%
		2 старша група	27	13	0.5%	17	41	2,4%
	Лютий	1 старша група	29	56	1.9%	23	21	1,1%
		2 старша група	27	28	1%	17	37	2,0%

Проаналізувавши дані в таблиці, ми бачимо, що сумарний показник 2-х основних старших груп складає: вересень – 3,2%, жовтень – 7%, листопад – 3,9 %, грудень – 2%, січень – 1,2%, лютий – 2, 9%, а сумарний показник 2-х контрольних старших груп склав: вересень – 6,2%, жовтень – 7,3%, листопад – 5,7%, грудень – 2,1%, січень – 4,3%, лютий – 3,1%. Різниця складає на користь основної групи: вересень – 3%, жовтень – 0,3%, листопад – 1,8%, грудень – 0,1%, січень – 3,1%, лютий – 0,2%. Діти, які пройшли танцювальну програму з використанням прийомів інтерактивних методів менше хворіли, що підтверджує нашу гіпотезу.

*Висновки.* Сутність здоров'я дитини полягає в інтеграції фізичних, психічних та соціальних характеристик.



## ЗНАЧЕННЯ УКРАЇНСЬКОЇ ФАХОВОЇ ТЕРМІНОЛОГІЇ У ВИХОВАННІ МОВЛЕННЕВО КОМПЕТЕНТНИХ СПЕЦІАЛІСТІВ

Одним із завдань вищої школи на сучасному етапі є підготовка студентів – майбутніх фахівців – до ефективного мовленнєвого спілкування, до розуміння мовлення інших, здатності до власної мовленнєвої творчості. Тому в студентів повинні вироблятися не тільки професійні якості, а й лінгвістична підготовка, що передбачає вільне володіння українським фаховим мовленням.

Під час навчання у ВНЗ на лекційних і практичних заняттях з курсу «Українська мова за професійним спрямуванням» у студентів формуються засади фахового лексичного запасу. Навчаючись за обраним фахом, студенти мають справу з різноманітними науковими текстами, які насичені термінологічною лексикою, котра не тільки сприяє ґрунтовному засвоєнню спеціальних дисциплін, а й підвищує ефективність спілкування в майбутній професійній діяльності. Тому підвищення рівня професійної мовленнєвої компетентності базується на знанні терміносистеми, а точніше термінолексики, свого фаху.

Оволодіння основами будь-якої професії розпочинається з певної системи загальних і професійних знань, тобто опанування професійного мовлення – галузевої термінології. Як зазначає Н. Овчаренко : «Матеріали сучасних досліджень із проблем термінології засвідчують, що її теоретичне підґрунтя, вивчення усталених галузевих терміносистем, дослідження механізмів формування прогресивних систематизованих сукупностей одиниць термінологічної лексики й далі привертають до себе увагу» [1].

Термінолексика – «каркасний словник» мови будь-якої спеціальності. Знання фахової термінології – умова високої професійності спеціалістів різних профілів. Будь-яка терміносистема є дуже мобільною з погляду реагування на ті чи інші політичні, соціальні, економічні зміни в суспільстві. Сучасна українська термінологія становить чутливу, динамічну, розгалужену терміносистему, яка перебуває під впливом як загальних у мові тенденцій, так і має специфічні особливості. Нині вона перебуває на якісно новому етапі розвитку порівняно з початком ХХ століття. Сьогодні на чільному місці є впорядкування й унормування всіх наявних терміносистем, зокрема системи термінів на позначення різноманітних професій, предметів, явищ, процесів сучасного виробництва тощо [2, с.140].

Для того щоб вільно володіти усною та писемною формами професійного спілкування студентів технічних ВНЗ повинні мати великий лексичний запас фахової термінології, оскільки терміни активно використовуються у сфері професійно-виробничої діяльності. Знання фахової термінології полегшує процес засвоєння знань зі спеціальних дисциплін, розширює професійний словниковий запас у майбутній фаховій діяльності.

Виконання різних видів робіт допоможе студентам уникнути сліпого калькування при перекладі текстів фахового спрямування, зорієнтує щодо вживання нормативних форм термінів, фахових стійких терміносполучень, допоможе уміло й доречно використовувати найбільш уживані в певній сфері виробництва фахові терміни в певних робочих ситуаціях як цілісну комунікативну систему, а не як сукупність окремо взятих лексем, фразеологічних терміносполучень, допоможе зацікавити студентів їх майбутньою професією, прищепити любов до української мови та виховати національно свідомих, мовленнєво компетентних фахівців, які зможуть досягти особистісного й професійного рівня, визнання й реалізуватися в обраній професії.

Отже, вивчення української фахової термінології як системи слугує основою для опанування майбутньою професією. Поєднання комунікативного підходу та професійного контексту – це запорука успішного засвоєння й подальшого активного використання базової наукової та професійної термінології у майбутній професійній діяльності.

### Список літератури

1. Овчаренко Н. Теоретичні передумови дослідження терміносистем / Н. Овчаренко // Дивослово. – 2013. – №11. – С.43 – 45.
2. Зоряна Мацюк. Українська мова професійного спілкування: навч. посіб. / Зоряна Мацюк, Ніна Станкевич. – К.: Каравела, 2005. – 352 с.

## **ФОРМУВАННЯ МИСТЕЦЬКОЇ КУЛЬТУРИ МАЙБУТНЬОГО ВЧИТЕЛЯ ПОЧАТКОВИХ КЛАСІВ ЯК УМОВИ ЙОГО ТВОРЧОГО РОЗВИТКУ У КОНТЕКСТІ ПРОФЕСІЙНОЇ ОСВІТИ**

*У тезах розглядається проблема формування мистецької культури майбутнього вчителя початкових класів, підходи та шляхи її формування. На думку автора є необхідність у створенні умов, які сприяли б проявам творчої активності, створенні творчого мікроклімату, проблемно-пошукової атмосфери, необхідної для формування позитивних мотивів творчої діяльності. Автор стверджує, що необхідними умовами для прояву творчості у педагогічній діяльності є наявність творчих особистостей, творчого процесу, творчого середовища.*

*Виклад основного матеріалу.* Загальна мистецька освіта, з її можливостями впливу на людину, повинна розглядатися не лише як процес набуття художніх знань і вмінь, а як, універсальний засіб особистісного розвитку та показник професійної компетентності майбутнього вчителя початкових класів. У контексті нового розуміння функцій і принципів мистецької освіти, необхідно наголосити на органічній єдності національного (державного), регіонального (краєзнавчого) компонентів освіти з пріоритетністю поліхудожності, що відображається у змісті освіти видами мистецтв та варіативністю, спрямованої на художньо-естетичний розвиток особистості.

Сучасні тенденції розвитку мистецької освіти, зокрема освітньої галузі «Мистецтво», обумовлюють необхідність удосконалення професійних умінь вчителя початкових класів, що викладає дисципліни художньо-естетичного циклу. Значення професіоналізму учителя початкових класів у процесі викладання мистецьких дисциплін висвітлюється у працях Л. Бабенко, Е. Белкіної, Л. Бичкової, О. Гайдамаки, Є. Ковальова, С. Коновець, Л. Хомич, Г. Петрової, О. Рудницької, Л. Любарської, Л. Масол, О. Шевнюк, В. Холопової, І. Руденко, О. Ростовського.

Отже, метою даних тез є спроба виокремити основні підходи та шляхи формування мистецької культури у майбутніх учителів початкових класів як необхідної умови їх творчого розвитку та професійної компетентності.

Підходів до трансляції учням початкових шкіл мистецьких знань існує кілька. У Франції, Ірландії, Іспанії, Нідерландах до мистецького блоку включають дисципліни пластичного мистецтва (малювання, живопис, ручну працю), музику та драму. У Німеччині формують у дітей також і навички танцю. В інших країнах, таких, наприклад, як Швеція, викладають музику та ручну працю, а у Сполученому королівстві учні у мистецькому блоці вивчають мистецтво, дизайн, музику і танець (як складову фізкультури). Об'єднує усі вищезгадані країни практико-орієнтований, інтегрований підхід до реалізації викладання мистецької складової.

Отже, велике значення на сучасному етапі має культурно-особистісний розвиток майбутнього вчителя, який повинен сприяти формуванню в учнів початкових класів комплексу ключових, міжпредметних естетичних і предметних мистецьких компетентностей. За цей напрям відповідають як традиційні предмети стандарту початкової освіти, так і інтегровані, зокрема «Мистецтво», як предмет, що сприяє формуванню основ цілісної картини світу, осмислення різноманітних зв'язків у системі «мистецтво – культура – компетентність».

Сучасна методика пропонує як варіант інтегрування домінантних змістових ліній – музичної та образотворчої, які органічно поєднуються в єдиний тематичний цикл на основі естетико-світоглядної орієнтації. Спільними для всіх видів мистецтва є відображення в художніх образах закономірностей людського буття, що зумовлює єдину тематичну структуру програми «Мистецтво», логіку об'єднання навчального матеріалу в цілісні тематичні блоки. Розумінню специфіки художньо-образної мови кожного з видів мистецтва сприяє інтеграція елементів змісту на основі єдності універсальних художньо-естетичних понять («ритм», «контраст», «симетрія», «форма», «композиція», «динаміка» тощо). Особливості спільних тем, споріднених художньо-мовних аспектів змісту зумовлюють процес застосування.

Існуючий погляд на розвиток мистецького сприймання як «фундаменту мистецької культури», досить не однозначний. Багато зарубіжних психологів і педагогів вважають, що головна задача – створити умови для розвитку сприймання, вітчизняна практика виходить з положення, що процес розвитку сприймання необхідно організовувати.

Процес сприймання творів може відбуватися свідомо та несвідомо, може завершуватися після осмислення твору, а може продовжуватися деякий час, перериватися та бути неперервним. Діяльність слухача, глядача завжди направлена на засвоєння змісту художнього твору. Зміст твору – це

сформоване у свідомості уявлення про сам твір, про оточуючий світ і слухача, глядача у ньому, про автора, виконавця.

На першому етапі формуються уявлення, обумовлені тільки сприйманням даного твору. Це уявлення про твір, його будову, багатобарвність, а також переживання, викликані сприйманням твору. Це уявлення естетичні, світоглядні й асоціативні – результат порівняння почутого, пережитого й усвідомленого з вже відомим через життєвий досвід. Особливість даних уявлень полягає у тому, що вони відображають особистісний світ слухача – його естетичні уявлення та переживання, його естетичні оцінки, світоглядні уявлення, асоціації. Повнота та глибина вищезазначених уявлень буде різною через соціально-психологічну різницю між людьми, різний об'єм знань, необхідних для усвідомлення вихідних уявлень.

Другий етап процесу сприйняття – інтерпретація, осмислення вихідних змістовних уявлень і переживань, які можуть бути обумовлені лише смаками, потребами, позицією автора, тощо. Методику викладання цікавлять такі питання: як слухач, глядач у деталях і в цілому сприймає твір, як твір розвивається у вигляді специфічного процесу, які психологічні умови забезпечують художньо-естетичне переживання, розуміння, оцінку, адекватність сприйняття задуму твору.

Саме у сприйманні, особливо в його розвиненій формі проявляється творчість глядача, слухача. Сприймання – поняття історичне, соціальне, вікове. Воно обумовлене системою детермінант: твором, загальним історичним, життєвим, жанрово-комунікативним контекстом, зовнішніми та внутрішніми умовами сприймання. Воно обумовлене також віком і статтю. На сприймання впливають стиль твору та жанр. Сприймання розглядається як активна творча діяльність, оскільки під час слухання, споглядання відбувається постійний слуховий, зоровий контроль, відбувається процес впізнавання.

Необхідно зауважити, що мистецьке сприймання відрізняється яскравою емоційністю й образністю. Воно торкається різних аспектів емоційної сфери. Під час мистецького сприймання відбуваються такі логічні операції як осмислення, порівняння, з якими, в свою чергу, пов'язані осмисленість та асоціативність. Формування повноцінного мистецького сприймання свідчить про складний взаємопов'язаний процес: по-перше, про інтелектуальний ріст людини, по-друге, про удосконалення її основних мистецьких здібностей.

Мистецька освіта спирається на комплекс методів загальної та спеціальної педагогіки, направлених на розвиток здібностей, мистецького сприймання, при цьому провідну роль відіграє мотивація та зацікавленість. Найбільш дієвим у методиці є метод емоційного впливу, пов'язаний з образним та яскравим мовленням педагога, його здатністю приваблювати словом; він направлений на емоційну сферу, образне мислення. Сформований інтерес викликає ефект подиву, розвиває пам'ять, фантазію, мислення. Ситуація успіху концентрує волю, дієвість, актуалізує попередній досвід. Створена на заняттях ігрова ситуація сприяє активності, фантазуванню, переключенню уваги, тощо. Ціла група методів і прийомів має інтелектуальне значення: проблемно-пошукова ситуація концентрує увагу, волю, образне та логічне мислення, уяву; дискусія сприяє розвитку логічного мислення, мовлення, пам'яті. Метод стимулювання діяльності створює емоційно насичену атмосферу, сприяє прояву індивідуальності, виховує художні потреби, творчі навички та прийоми. Важливою властивістю цього методу є стимулювання репродуктивного та творчого потенціалу.

*Висновки та перспективи подальших розвідок.* Ефективність формування мистецької культури творчої особистості майбутніх учителів початкових класів у контексті професійної компетентності обумовлена виявленням умов та подоланням протиріч між вимогами, що висуваються до особистості та діяльності майбутнього вчителя початкових класів та наявним рівнем культури взагалі та мистецької культури зокрема. Стан досліджуваної проблеми формування мистецької культури майбутніх учителів початкових класів вимагає подальших наукових пошуків: методика діагностики рівня сформованості мистецької культури майбутнього вчителя початкових класів, показники та критерії її сформованості, розробка моделі та технології її формування у контексті професійної компетентності.

## ДИДАКТИЧНИЙ ПІДХІД ДО РОЗВИТКУ КРЕАТИВНИХ ЗДІБНОСТЕЙ ДОШКІЛЬНИКІВ В ПРОЦЕСІ ВИВЧЕННЯ АНГЛІЙСЬКОЇ МОВИ

*Стаття присвячена вивченню розвитку креативних здібностей дошкільників задля розкриття їх творчих здібностей та творчого потенціалу у процесі вивчення та задля успішного оволодіння англійською мовою. Автор акцентує увагу на важливості знання та використання певних факторів при навчанні дошкільників англійської мови.*

*Проблема та її зв'язок з науковими та практичними завданнями.* Усвідомлення проблеми креативних здібностей дошкільників пов'язане із впровадженням нової особистісно-зорієнтованої парадигми виховання, спрямованої на людину нової культури, розвиток її творчих здібностей та розкриття її творчого потенціалу. Найвищою цінністю будь-якого суспільства є духовно багата творчо особистість. Саме тому необхідна спеціальна підтримка дитини з боку дорослих, створення педагогічних умов для розвитку креативних здібностей дітей у ранньому дошкільному віці.

*Аналіз досліджень та публікацій.* Науковці визначають необхідність творчого розвитку дитини в ранньому дошкільному віці, коли спостерігається потреба дитини в грі, художньо-естетичній діяльності, пізнавальних процесах тощо. Особливу увагу слід приділити при формуванні креативних здібностей дошкільників в процесі вивчення англійської мови. Надзвичайно важливо правильно спрямувати творчі інтереси на креативні здібності дітей особливо у дошкільному віці – сенситивному періоді розвитку креативної особистості.

*Викладення матеріалу та результати.* На нашу думку, професіональний педагог повинен володіти факторами, що забезпечують процес навчання, може творчо підходити до підготовки занять з англійської мови, будувати свої моделі занять, займатися підборкою цікавих вправ та ігор, які і будуть допомагати у розвитку креативних здібностей дошкільників. Адже, розвиток креативних здібностей дошкільника в процесі навчання іноземною мовою можливий тільки тоді, коли викладач не тільки знає іноземну мову, але й володіє технологією міжособистісної взаємодії з дошкільнятами, враховує умови і закономірності їх розвитку, здійснює індивідуальний підхід у навчанні. Проблема раннього розвитку, корекції і удосконалення здібностей і мислення дітей – одна з найскладніших в психолого-педагогічній практиці. Дошкільнята, як правило, мають справу з виконанням завдань репродуктивного характеру. Важливим є досягнення високого рівня активності, розкритості і продуктивності мислення, що виявляються у виробленні великої кількості гіпотез, варіантів рішення, виразу нестандартних ідей і гнучкості переходів від однієї до іншої і цілеспрямованості мислення. Творчі досягнення високого рівня стають можливими тільки за умови гармонійного поєднання їх із достатньою сформованістю означених властивостей мислення. Для повноцінного розвитку та активізації творчого потенціалу особистості необхідно використовувати цілий комплекс методів. Існує велика кількість вправ, за допомогою яких ми можемо сприяти розвитку креативності. Цінність їх полягає в тому, що вони дозволяють розкрити перед людиною потенціал її творчих можливостей, сприяють усвідомленню наявності множинності способів розв'язку більшості завдань, проблем, ніж загально прийнятого. Починаючи навчання дітей іноземної мови. Розуміння психофізіологічних та індивідуальних чинників розвитку особистості є суттєвим у процесі досягнення позитивних результатів навчання і формування стійкої мотивації дітей до вивчення іноземної мови. Висока спроможність дітей дошкільного віку до вивчення іноземних мов пояснюється їх надзвичайною потребою в спілкуванні, спільних з іншими дітьми діях, відкритістю і відсутністю бар'єрів, які можуть виникати в результаті негативного досвіду навчання, розчарувань тощо; найкраще сприймають іноземну мову через гру і так зване «інструментальне навчання», тобто просто навчальні дії, такі як малювання, розфарбовування, вирізання тощо, які супроводжуються коментарями іноземною мовою.

Особливим моментом при навчанні англійської мови, педагог має враховувати індивідуальні особливості дітей. Такий підхід потребує від педагога певної наукової теоретичної підготовки та практичних умінь, досвіду та бажання бути не тільки організатором, а й помічником, консультантом, другом і порадиником дошкільників. При опрацюванні навчального матеріалу необхідне багаторазове повторення, поєднання слова, малюнка, звуку та напису англійською мовою для сприйняття цілісного образу. Можливість побачити, почути, намалювати, розфарбувати, вирізати, наклеїти і врешті, описати певний предмет, допомагає дітям із схильністю до різних стилів навчання міцно засвоїти навчальний матеріал курсу.

Навчання дошкільників фонетиці, лексики, граматики відбувається у взаємозв'язку. Засвоєння граматичних явищ відбувається на основі мовленнєвих зразків, які вживаються функціонально для висловлювання комунікативних намірів того, хто говорить. Невід'ємною частиною проведення занять з англійської мови являється використання відео курсів, які дають змогу дітям не тільки послухати автентичне мовлення, але й познайомитись з мовою міміки та жестів, стилем взаємовідносин та способом життя в країні мова якої вивчається. Відео зв'язує мову з мовленням і допомагає перебороти культурний бар'єр під час вивчення мови. При підготовці до перегляду викладач повинен добирати необхідний відео курс за даною тематикою, якщо необхідно проводиться повторний перегляд того чи іншого матеріалу. Після опрацювання відео матеріалу обов'язково здійснюється контроль того, що було побачено.

Наведений нами підбір цікавих, креативних завдань призводить до підвищення інтересу до предмету, відбувається формування іншомовної комунікативної компетентності, інтегрує мовленнєвий, мовний і соціокультурний розвиток дитини, розвиток креативних здібностей дошкільнят на заняттях з іноземної мови. Плануючи систему занять на навчальний рік, педагог може самостійно визначити послідовність вивчення рекомендованих тем, доповнюючи чи змінюючи систему функцій спілкування, зразків мовлення, креативно використовує дидактичний матеріал, який є в його розпорядженні. Важливу роль у розвитку креативних здібностей дошкільнят відіграють позитивні емоції, почуття допитливості, подиву. Розвиткові творчих можливостей дошкільників сприятимуть такі психолого-педагогічні умови: демократичний стиль спілкування педагога з дітьми, створення здорового морально-психологічного мікроклімату в колективі, позитивна оцінка творчої діяльності дітей, забезпечення матеріально-технічної бази для організації навчально-виховного процесу.

*Висновки та напрямки подальших досліджень.* Таким чином, якість роботи і креативність педагога є одним із важливіших чинників, що визначають рівень досягнення креативних здібностей дитини. Проаналізувавши проблему розвитку креативних здібностей дитини зумовлена високими професійними й особистісними показниками, вміннями створювати у навчальному процесі креативне середовище, організовувати креативний процес навчання на заняттях з англійської мови, впроваджувати інноваційні засоби, методи і прийоми навчання, що стимулюють розвиток креативних здібностей дошкільників.

#### Література

1. Бадіца М. В. Розвиток творчих здібностей дошкільників засобом дидактичної гри / М.В. Бадіца // Формування особистості дошкільника засобами освітніх технологій : матеріали Всеукраїнської науково - практичної конференції м. Кривий Ріг 11-12 жовтня 2012 року. – Кривий Ріг, 2012. – С. 41–46.
2. Беленькая Н. М. Формирование качеств творческой личности у дошкольников / Н. М. Беленькая // Обдарована дитина. – 2006. – № 9. – С. 22–27.
3. Дитина замовляє розвиток (Виховання та розвиток дошкільника) // Дитячий садок. – 2008. – № 21–24. – С. 2–108; № 25–26. – С. 2–38.
4. Дичківська І. М. М. Монтессорі : теорія і технологія : навчально- методичний посібник / І. М. Дичківська, Т. І. Поніманська. – К. : Слово, 2009. – 303 с.
5. Мацепура Л.Л. Методика викладання англійської мови для дітей дошкільного віку / Л.Л. Мацепура // посібник. – Кривий Ріг, 2015. – 115 с.

УДК 378.147

В. В. МОВЧАН, Е. В. ЧАСОВА,  
кандидати хім. наук, доц.,

Криворізький національний університет

## **ХІМІЧНІ ДИСЦИПЛІНИ – НЕВІД'ЄМНИЙ СКЛАДНИК НАВЧАЛЬНОГО ПРОЦЕСУ В ТЕХНІЧНОМУ ВНЗ**

Знання з хімії, як загальноосвітнього предмета, необхідні студентам незалежно від їхньої майбутньої спеціалізації, адже хімія – одна з наук, що формує грамотну, свідому поведінку особистості в навколишньому світі, знання з хімії необхідні для усвідомлення ролі науки у розв'язанні сировинних, енергетичних, харчових та медичних проблем людства. Крім того, основою технологічних процесів у багатьох галузях народного господарства (металургія, гірнична справа, енергетика, будівництво, тощо) є хімічні реакції. Сучасному інженерові, чи буде він працювати

безпосередньо на виробництві або проводити дослідницьку діяльність, життєво необхідний певний обсяг хімічних знань. Водночас процес навчання хімії в технічному виші є складним завданням. Цей факт на даний момент визнають викладачі багатьох освітніх закладів в різних країнах. Змінилася якість підготовка абітурієнтів, які вступають до вищих технічних навчальних закладів. Хімію абітурієнти складають тільки на хімічні факультети університетів. Тому у більшості учнів відсутня мотивація вивчення цього предмета; звідси серйозні труднощі, на які студенти натрапляють уже з перших днів занять. Не сприяє покращенню ситуації і позиція деяких випускових кафедр, які намагаються розв'язати цю проблему суттєвим скороченням годин, що відводяться на вивчення хімічних дисциплін, або навіть повним вилученням їх з навчальних планів. За даними анкетування, проведеного на початковому етапі навчання у ВНЗ, студенти в більшості своїй не вміють чітко відповісти на запитання, правильно прочитати хімічний текст, інтерпретувати хімічну інформацію, використовувати практичні вміння, мають вельми поверхневі (а іноді зовсім їх не мають) уявлення про такі важливі поняття хімії, як кількість речовини, молярна маса, молярний об'єм газу, постійна Авогадро, валентність, ступінь окислення. Іноді учні не можуть написати найпростіші формули або навіть символи хімічних елементів. Відсутність у абітурієнтів розуміння ролі хімічного знання в поясненні фізико-хімічних властивостей матеріалів, їх поведінки в умовах експлуатації, розробленні нових технологій і матеріалів створює значний психологічний бар'єр у вивченні курсу хімії вищої школи.

Особливістю вивчення хімії в технічних ВНЗ є і те, що цей процес має згорнутий характер, постійно скочується в бік «паперової» хімії. Це досить помітно і в нашому закладі. Частина студентів відчуває великі труднощі як під час вивчення теоретичних розділів хімії, так і у виконанні розрахункових та практичних завдань. Мала кількість годин і великий обсяг засвоєння знань і вмінь, які повинні бути сформовані в майбутніх спеціалістів, призводять до зайвої інтенсивності у вивченні матеріалу, але не сприяють здобуттю знань. Для виправлення цієї ситуації необхідно збільшити кількість лабораторних занять і поліпшити оснащення навчальних лабораторій.

Аналіз навчального процесу та анкетних даних дозволяє зробити висновки. У сучасних умовах в освітньому середовищі технічного ВНЗ є три стійкі тенденції: зменшення знання шкільного курсу хімії абітурієнтів, різке зниження активу умінь і навичок навчальної діяльності, неухильне падіння мотивації до вивчення хімії.

Необхідно психологічно підготувати студентів до розв'язання практичних завдань на виробництві та в побуті, розуміння хімічних основ сучасних технологій на основі вивчення науки хімії. Центр ваги викладання необхідно перемістити від викладу матеріалу в готовій формі знань до формування осмисленого сприйняття його і розвитку наукового підходу до досліджуваних процесів для подальшої реалізації в спеціальних курсах за обраним фахом.

Навчальний процес у сучасному університеті повинен здійснюватися з урахуванням можливостей сучасних інформаційних технологій навчання та орієнтуватися на формування освіченої, гармонійно розвиненої особистості, здатної до постійного оновлення наукових знань, професійної мобільності та швидкої адаптації до змін у соціально-культурній сфері, системі управління та організації праці в умовах ринкової економіки.

УДК 378.015.31:17.022.1  
Т. В. МОТУЗ,  
КВНЗ «Дніпропетровський обласний  
інститут післядипломної педагогічної освіти»

## **ДО ВИРІШЕННЯ ПРОБЛЕМИ ПРОФЕСІЙНОЇ ПІДГОТОВКИ МАЙБУТНІХ ВЧИТЕЛІВ З ПИТАНЬ ФОРМУВАННЯ ТОЛЕРАНТНОСТІ УЧНІВСЬКОЇ МОЛОДІ**

*У статті висвітлюється проблема практичного втілення ідей толерантності у навчально-виховний процес шляхом впровадження спеціального курсу для студентства «Педагогіка толерантності». Обґрунтовано доцільність впровадження подібних курсів у практику роботи педагогічних вищих навчальних закладів задля вирішення питання професійної підготовки майбутніх вчителів до організації роботи з учнівськими колективами з питань формування толерантності.*

*Проблема та її зв'язок з науковими та практичними завданнями.* Одним із важливих завдань сучасної освіти є формування у підростаючого покоління толерантності, як однієї зі складових стабільності суспільства. Проте зміст і організація освітньо-виховного процесу на думку сучасних науковців, недостатньо зорієнтовані на особистість дитини, на формування в учнівській молоді

важливих життєвих компетентностей та особистісних якостей, які сприяють їх активній соціалізації.

*Аналіз досліджень та публікацій.* Толерантність як складне особистісне утворення, формування якого відбувається упродовж шкільного життя під впливом різнобічних чинників, отримало багатоаспектне висвітлення в сучасній науці. Як моральна якість особистості і як основа спілкування вчителя та учня толерантність є однією з важливих категорій сучасної педагогічної науки.

*Постановка завдання.* Низка педагогічних досліджень переконує, що толерантність може бути вихована, тільки для цього потрібні спеціальні педагогічні умови і методично грамотно реалізовані методики і виховні технології. Для організації виховного процесу з учнями школи з проблеми формування толерантності потрібна ґрунтовна підготовка майбутніх вчителів (студентів педагогічних спеціальностей), а також включення спеціальних модулів до навчальних планів курсів підвищення кваліфікації педагогічних працівників. Нами була розроблена програма та методичні рекомендації «Педагогіка толерантності» для студентів педагогічних спеціальностей.

*Викладення матеріалу та результати.* Програма передбачає оволодіння знаннями про сутність та основні складові феномену «толерантність», підготовку до ефективного вирішення професійних педагогічних завдань, пов'язаних з проблемами конфліктності, толерантної свідомості і поведінки в умовах різноманітного та багатогранного середовища на основі міждисциплінарного наукового знання і сучасних гуманітарних технологій. Методичні матеріали містять інформацію щодо видів толерантності за соціальними сферами прояву, історію розвитку толерантності як педагогічного феномену, нормативно-правову базу впровадження ідеї толерантності в освітньо-виховний процес та педагогічні технології виховання толерантності. До списку рекомендованої літератури включені дослідження сучасних науковців, присвячені вивченню проблеми толерантності, підручники та навчальні посібники з питань освіти і педагогічної думки, нормативні документи освітньої сфери, а також статті, опубліковані в педагогічних наукових журналах.

Навчальний курс орієнтований на оволодіння культурою мислення, навичками професійного спілкування, розуміння сутності і соціальної значущості своєї професії в процесі побудови толерантних відносин, що допоможе сформувати у випускника педагогічного ВНЗ відповідні навички спілкування на засадах педагогіки толерантності, а також організації навчальної і виховної роботи з учнівською молоддю з формування толерантності.

*Висновки та напрямки подальших досліджень.* У цілому слід зазначити, що навчальна програма та методичні рекомендації «Педагогіка толерантності» містить дані, які дозволяють сформувати у студентів методичні підходи до організації навчальної діяльності з урахуванням ідеології толерантності, а також систему знань про впровадження толерантності у навчально-виховний процес загальноосвітнього навчального закладу. Вважаємо, що без толерантної особистості вчителя неможливо формування толерантних установок і у школярів, оскільки одним з тих, хто може впливати на формування у школярів толерантної свідомості, виступає толерантний вчитель.

УДК 371.13:004(043.3)

І. В. ОНИЩЕНКО,

канд. філолог. наук, доцент кафедри теорії і практики початкової освіти  
КПІ ДВНЗ «КНУ»

## **МОТИВАЦІЯ ДО ПРОФЕСІЙНОЇ ДІЯЛЬНОСТІ ЯК ОДИН ІЗ ФАКТОРІВ УСПІШНОЇ ФАХОВОЇ ПІДГОТОВКИ МАЙБУТНІХ УЧИТЕЛІВ ПОЧАТКОВИХ КЛАСІВ**

*У статті розкрито зміст мотивації до професійної діяльності, обґрунтовано необхідність і шляхи формування мотивації до професійної діяльності як одного із факторів успішної фахової підготовки майбутніх учителів початкових класів.*

*Проблема та її зв'язок з науковими та практичними завданнями.* На сучасному етапі соціально-економічного розвитку суспільства гостро постає проблема підвищення якості професійної підготовки майбутніх фахівців. До випускника ВНЗ висувуються високі вимоги, серед яких чільне місце посідають компетентність, соціальна активність, творчий підхід до розв'язання професійних завдань.

Важливим завданням підготовки майбутніх учителів початкових класів відповідно до вимог Болонського процесу є формування в них мотивації до професійної діяльності, усвідомленої потреби в постійному професійному саморозвитку й самовдосконаленні, прагнення стати

висококваліфікованим педагогом, відповідально виконувати свої професійні обов'язки та функції. Мотивація до професійної діяльності визначає не тільки правильність вибору професійного шляху, продуктивність праці, ступінь задоволеності результатами своєї праці, а й успішність професійної підготовки.

*Аналіз досліджень та публікацій; постановка завдання.* Дослідженням сутності і структури мотивації до професійної діяльності, її впливу на успішність фахової підготовки майбутнього фахівця займалися Г. Бабушкін, В. Безрукова, Ю. Богомолова, Ю. Вавилов, С. Єрохін, О. Кальчук, А. Маркова, Ю. Нікітін, І. Нікітіна, Л. Пенкрат, А. Поляков, Ю. Семенов, Л. Семущина, Л. Столяренко, Е. Чугунова, П. Шавир та ін.

Особливості формування мотивації до професійної діяльності в майбутніх педагогів були предметом досліджень М. Барковської, В. Гранатової, О. Зубрової, Е. Ісаєва, С. Кари, Н. Кузьміної, А. Маркової, В. Сластьоніна, М. Сметанського та ін. Учені переконують, що навчання у ВНЗ – це не лише засвоєння знань, а й підготовка до майбутньої професійної діяльності, тому успішність фахової підготовки в значній мірі залежить від рівня сформованості в майбутніх педагогів мотивації до професійної діяльності.

*Метою статті* є розгляд специфіки мотивації до професійної діяльності як одного із факторів успішної фахової підготовки майбутніх учителів початкових класів.

*Викладення матеріалу та результати.* Мотивація – це сукупність спонукальних факторів, які визначають активність особистості. Мотивація є одним із системоутворювальних компонентів професійної діяльності. Мотивацію до професійної діяльності розуміємо як дію конкретних спонукань (мотиви, потреби, інтереси, прагнення, цілі, потяги, мотиваційні установки, ідеали), які зумовлюють вибір професії і тривале виконання обов'язків, пов'язаних з цією професією.

Відповідно до психологічної концепції професіоналізму А. Маркової, мотиви професійної діяльності є внутрішніми спонуканнями, що визначають спрямованість активності людини в професійній поведінці в цілому та її орієнтації на різні сторони як професійної, так і позапрофесійної сфери, та характеризуються як компоненти складно ієрархічно структурованої системи професійної мотивації, у яку входять покликання, професійні наміри, потреба в професійній праці, професійна схильність, ціннісні орієнтації, мета, домагання, очікування, смисл, установки, готовність до професійної діяльності, професійні інтереси і потреби, спрямованість, а також задоволеність професійною діяльністю.

У структурі професійної мотивації важливе місце посідає позитивне ставлення до професії, оскільки таке ставлення насамперед пов'язане з кінцевими цілями навчання. Позитивне ставлення до професії вчителя початкової школи, враховуючи мотиви її вибору, прагнення до фахового зростання, є надзвичайно важливими факторами, які обумовлюють успішність професійної підготовки. Вчасне виявлення професійних інтересів і схильностей є важливим прогностичним фактором задоволеності професією в майбутньому. Іншими словами, якщо студент свідомо вибрав професію вчителя початкових класів, і вважає її значимою як для себе, так і для суспільства в цілому, це, безумовно, позитивно позначиться на результатах процесу фахової підготовки майбутнього спеціаліста.

Для з'ясування факторів, які визначають ставлення студентів до майбутньої професії вчителя початкових класів, нами було проведено дослідження серед студентів 1-5 курсів спеціальності «Початкова освіта» Криворізького педагогічного інституту ДВНЗ «Криворізький національний університет». Були використані методики «Вивчення факторів привабливості професії» В. Ядова (модифікація Н. Кузьміної, А. Реана) та «Мотивація до професійної діяльності» К.Замфір (модифікація А. Реана).

Результати дослідження показали, що у майбутніх фахівців домінуючими факторами вибору професії вчителя початкових класів є стійкий інтерес до роботи з дітьми молодшого шкільного віку (6-11 років), мотиви комунікативного характеру, творчий характер професії вчителя, можливість досягти в даній професії соціального визнання, суспільна цінність педагогічної спеціальності.

Мотивація до професійної діяльності є динамічною системою, що змінюється відповідно до етапів професійного становлення особистості. У ході навчання у ВНЗ, у процесі освоєння професії вчителя початкових класів, і власне професійної діяльності відбуваються розвиток і трансформація мотиваційної структури суб'єктів діяльності. Ці зміни відбуваються в двох напрямках: по-перше, загальні мотиви трансформуються в професійні; по-друге, зі зміною рівня професіоналізації змінюється і система професійних мотивів.

За даними проведених нами досліджень щодо ставлення студентів до професії вчителя початкових класів можна зробити висновок, що найбільш задоволені обраною професією студенти 1-



го курсу. Проте, протягом подальших років навчання в університеті цей показник поступово знижується до 5-го курсу.

Проблема задоволеності чи незадоволеності професією – інтегративний показник, який відображає ставлення майбутнього фахівця до обраної професії. Це не тільки особистісний показник, але й соціально-економічний, адже низька задоволеність професією є однією з причин високої плинності кадрів, що призводить до негативних економічних наслідків. Окрім того, від задоволення професією залежить рівень психічного здоров'я індивіда, його емоційний стан, загальна задоволеність життєдіяльністю. Очевидно, що формування реальних уявлень майбутнього фахівця про майбутню професію і засоби оволодіння нею є одним з найважливіших завдань навчання у ВНЗ, розпочинаючи з першого курсу. Отже, у коло проблем, пов'язаних із вивченням ставлення студентів до обраного фаху, повинні входити такі: задоволеність майбутньою професією; динаміка задоволеності в процесі навчання від курсу до курсу; фактори, що впливають на формування задоволеності професією.

На нашу думку, основними показниками сформованості мотивації до професійної діяльності в майбутніх учителів початкових класів є наступні: стійкий інтерес до професії вчителя початкових класів; бажання працювати вчителем початкової школи; прагнення стати висококваліфікованим фахівцем в галузі початкової освіти; переважання внутрішніх мотивів у структурі мотивів педагогічної діяльності; сформованість мотивації досягнення успіху; спрямованість на професійний саморозвиток і самовдосконалення.

*Висновки та напрямки подальших досліджень.* Таким чином, мотивація є важливим фактором, що впливає на успішність та ефективність фахової підготовки майбутніх учителів початкових класів. Формування мотивації до професійної діяльності в майбутніх учителів початкової школи передбачає набуття студентами ґрунтовних знань, професійних умінь, активне, свідоме утвердження у професійному виборі, а відтак – високого рівня готовності кваліфіковано виконувати функції вчителя початкових класів. Перспективи подальших досліджень спрямовані на вивчення місця мотиваційного компонента в структурі готовності майбутнього вчителя початкових класів до інноваційної професійної діяльності.

УДК: 37.091.33:373.2

Н. Г. НЕДОДАТКО,

канд.пед.наук, доцент кафедри дошкільної освіти

КПІ ДВНЗ «КНУ»

## **ВИКОРИСТАННЯ МЕТОДУ МОДЕЛЮВАННЯ В ОЗНАЙОМЛЕННІ СТАРШИХ ДОШКІЛЬНИКІВ З ПРИРОДОЮ**

*Анотація.* Використання методу моделювання в ознайомленні з природою підвищує пізнавальну активність старших дошкільників, сприяє розумінню її закономірностей і таємниць.

Прогрес і модернізація суспільства підносять людство на високий рівень самостійності, але людина завжди буде невід'ємною частиною оточуючого світу, а природа – неповторним і універсальним явищем, яке ніколи не втратить свою цінність. Це пояснюється тим, що в ній закладені в доступній формі, прості, і в той же час складні речі, предмети, факти, явища, залежності і закономірності. Тому, відповідно до Базового компоненту дошкільної освіти ознайомлення дошкільника з природою у освітній лінії «Дитина в природному довкіллі» виступає важливим аспектом його життєвої компетентності. Як відомо, пізнання світу дитиною відбувається за допомогою аналізаторів: сприймаючи на смак, зір, слух і дотик. Тому безцінним є досвід дитини, отриманий під час прямої взаємодії з природою. Але не завжди є можливість знайомитись з певними явищами і об'єктами природи через безпосереднє їх сприймання. Це становить передумову використання моделей, як предметних замінників у ознайомленні дітей дошкільного віку з природою.

Над розробкою моделювання, як методу, працювали дослідники педагогіки і психології: Є. Водовозова, Д. Ельконін, Л. Венгер, Н. Ветлугіна, М. Подд'яков та інші. Їх дослідження обґрунтували особливу важливість використання моделей в дитячому садку, оскільки навіть розумові завдання дошкільники виконують переважно зовнішніми засобами, а наочний матеріал засвоюють краще за вербальний. Дитина мислить за допомогою спеціальних схем, моделей, які в наочній і доступній формі відтворюють приховані властивості та зв'язки того чи іншого об'єкта. Це свідчить про доцільність використання наочних моделей в ознайомленні з природою і потребу у подальшому дослідженні питання впровадження моделювання у практику дошкільного виховання.

Сучасна дошкільна дидактика ґрунтується на засадах активізації діяльності дітей та поглиблення їх пізнавальних умінь та навичок. Так використання моделювання у практиці дошкільного виховання є потрібним інструментарієм, адже основна особливість пізнавального розвитку дитини дошкільного віку - переважання образних форм у сприйнятті, мисленні, уяві. В той же час пізнавальна активність - складне особистісне утворення, що бере початок свого розвитку в дошкільному віці і має у своїй структурі компоненти: інформаційний, діяльно-когнітивний, потребнісно-мотиваційний, емоційно-результативний. В теорії дошкільної педагогіки питання використання методу моделей розглядається епізодично, тому є потреба в розробці змісту та технології його використання при ознайомленні дітей з природою.

Експериментальне дослідження використання моделей у ознайомленні дітей з природою показало значне зростання пізнавальної активності старших дошкільників. Причому, спочатку використовувалися готові моделі (макет акваріума, сільського подвір'я та ферми, зоопарку, лісу) а далі до виготовлення моделей залучались самі діти, виготовляли моделі Антарктиди, Африки, Всесвіту та інші. Результати контрольного експерименту показали зростання пізнавальної активності в експериментальній групі на 27,8% порівняно з контрольною групою.

Таким чином, пізнавальна активність як риса особистості в дошкільному віці знаходиться у стані формування і розвитку, а використання методу моделей створює широкі можливості для виховання у дітей інтересу до природи та розуміння значення багатьох її закономірностей і таємниць, адже у процесі моделювання активно поєднуються раціональний і емоційний аспект пізнання.

УДК 372.811.161.2'27  
О. В. ПАСІЧНА,  
канд. філол. наук, доц.,  
Криворізький національний університет

## **СИСТЕМА РОБОТИ З УДОСКОНАЛЕННЯ ОРФОЕПІЧНИХ УМІНЬ І НАВИЧОК СТУДЕНТІВ У КУРСІ «УКРАЇНСЬКА МОВА (ЗА ПРОФЕСІЙНИМ СПРЯМУВАННЯМ)»**

Удосконалення культури мовлення студентів є актуальною проблемою сучасної лінгводидактики. Вишівський курс «Українська мова (за професійним спрямуванням)» покликаний підвищити рівень мовної грамотності, комунікативної компетентності студентів, розширити їхні знання щодо основ спілкування у сфері фахової комунікації. Відтак першочерговим завданням методики навчання української мови є розроблення системи вправ і завдань з удосконалення орфоепічних умінь і навичок студентів задля розвитку культури усного професійного мовлення.

Провідні науковці (А. Багмут, З. Бакум, О. Блик, Н. Босак, П. Вовк, С. Караман, М. Пентилюк, О. Сербенська, Н. Тоцька, С. Шевчук та ін.) у своїх публікаціях окреслюють фізіолого-акустичний та лінгвістичний аспекти вивчення звуків мовлення, розглядають особливості вимови голосних та приголосних звуків, подають корисні методичні поради з розгляду тих чи тих тем. Проте, як свідчить досвід роботи у ВНЗ, студенти припускаються значної кількості орфоепічних помилок, що вказує на необхідність використання в навчальному процесі ефективної системи роботи щодо їх подолання.

З-поміж основних причин, які зумовлюють порушення орфоепічних норм сучасної української літературної мови, назвемо такі: вплив діалектного оточення, різниця між написанням (орфографію) та вимовою (орфоепією), незнання фонетичних особливостей близькоспоріднених мов. Дослідники виокремлюють [2, с. 19-20] фонематичні та фонологічні помилки. Фонематичні помилки – це порушення, пов'язані зі змішуванням фонем, із заміною однієї фонемі іншою, наприклад: замість нормативної вимови [ф]акт, [ф]ункціонувати, [ф]ахівець, [хв]ороба, га[д]ка інколи чуємо [хв]акт, [хв]ахівць, [ф]ороба. га[т]ка та ін. Фонетичні помилки – це суто вимовні недогляди, що виявляються у вимові різних варіантів звуків, наприклад: вимова [і] замість [и] у словах іншомовного походження: д[і]ректор (директор), т[і]раж (тираж), с[і]мпозіум (симпозіум), ц[і]ркулярний (циркулярний).

Негативним є явище міжмовної фонетичної інтерференції. Під впливом спорідненої російської мови студенти припускаються таких помилок: оглушення дзвінких у кінці слова (хлі[п], ді[т], ду[п]), спорадичне акання (к[а]ридор, агр[а]ном), зміна африкат на фрикативні (са[ж]у, [з]вонив) та ін.[1, с. 245].

Подолати орфоепічні помилки можна за допомогою низки вправ:

1. На зіставлення вимови й написання (пояснити, які звукові зміни зумовили невідповідність між вимовою і написанням; із орфоепічного словника виписати 10-15 прикладів слів з явищем асиміляції за місцем і способом творення; з'ясувати, у яких випадках сполучення літер *дж* і *дз* позначають аффрикати, а в яких – окремі звуки).

2. На зіставлення діалектної та літературної вимови (наведіть приклади діалектних порушень норм орфоепії (м'яка вимова приголосних перед [e], [и]; відсутність протетичного [в]; м'яка вимова губних та ін.) та порівняйте ненормативну вимову з літературною).

3. На акцентуацію слів (зі словника фахових термінів виписати 10 слів, у яких наголос виконує смислорозрізнявальну функцію; дібрати 10 прикладів слів із дублетним наголосом).

4. На вдосконалення правильної дикції (виразне читання навчальних текстів).

5. Фонетичний розбір.

Таким чином, систематичне виконання окреслених вправ допоможе удосконалити усне мовлення студентів, сприятиме виробленню навичок самоконтролю за дотриманням орфоепічних норм сучасної української літературної мови.

#### Список літератури

1. Бакум З. П. Теоретико-методичні засади навчання фонетики української мови в гімназії : Монографія / Зінаїда Павлівна Бакум. – Кривий Ріг : Видавничий дім, 2008. – 338 с.

2. Шевчук С. В. Українська мова за професійним спрямуванням : підручник / С. В. Шевчук, І. В. Клименко. – К. : Алерта, 2013. – 696 с.

УДК 371.134:80

О. В. ПАХОМОВА

кандидат педагогічних наук, доцент

кафедри англійської мови з методикою викладання

КПІ ДВНЗ «КНУ»

## ПРОБЛЕМА СФОРМОВАНOSTІ ТВОРЧОЇ КОМПЕТЕНТНОСТІ У МАЙБУТНІХ УЧИТЕЛІВ ІНОЗЕМНОЇ МОВИ

*У тезах аналізуються результати вивчення стану сформованості творчої компетентності у майбутніх учителів іноземної мови. Робиться висновок про рівень сформованості творчої компетентності учасників експерименту та розглядаються фактори, що впливають на процес її формування.*

*Проблема та її зв'язок з науковими та практичними завданнями.* Аналіз навчально-виховного процесу у ВНЗ свідчить про невизначеність системи фахової підготовки щодо формування творчої компетентності майбутніх учителів іноземної мови.

Усвідомленість соціокультурної та педагогічної значущості проблеми формування творчої компетентності майбутніх учителів іноземної мови та недостатня дослідженість обумовили необхідність емпіричного вивчення стану сформованості творчої компетентності майбутніх учителів іноземної мови у процесі фахової підготовки.

*Загальний аналіз останніх досліджень та публікацій.* Проблемою дослідження творчої компетентності учителів у науковій літературі займалися багато дослідників. Серед праць присвячених цій проблемі є дослідження В. Андрєєва, М. Бердяєва, В. Бехтерева, Л. Виготського, І. Волкова, А. Спіркіна, С. Сисоєва. Серед новітніх досліджень по проблемі формування креативної компетентності слід зазначити роботи О. Киричук, Н. Кічук, М. Нікандрова, В. Сластьоніна, Г. Чижикова. Проблема формування творчої особистості студентів в процесі їхньої фахової підготовки присвячені роботи А. Данилової, С. Зинов'єва, Н. Кузьміної, М. Лазарева, Н. Федоренко, Н. Черкасова, В. Цибульської. Проте хоча у доробках науковців вивчається сформованість творчої компетентності вчителя, все ж таки недостатньо досліджений реальний стан та рівень творчої компетентності майбутніх учителів іноземної мови, або ж їхні дослідження спрямовані на з'ясування окремих аспектів досліджуваної компетентності.

*Постановка завдання.* Усі недоліки професійної підготовки майбутніх учителів, а також невизначеність реального стану сформованості творчої компетентності майбутніх учителів іноземної мови вимагають комплексного дослідження рівня їх творчої компетентності.

*Виклад матеріалу та результатів.* Відповідно до теоретичних положень, що розкривають сутність, зміст та структуру творчої компетентності майбутніх учителів іноземних мов [1; 2] як складного інтегративного особистісного утворення у дослідженні поставлено за мету виявити й

експериментально перевірити сукупність дидактичних умов, які забезпечують ефективність її формування та розвитку у процесі фахової підготовки.

Констатувальний експеримент проводився нами на базі КПІ ДВНЗ «Криворізький національний університет». В експерименті брали участь студенти п'ятого курсу та магістри філологічних факультетів спеціальностей: «Англійська та німецька мова та література», «Українська та англійська мова», «Російська та англійська мова», а також молоді вчителі іноземних мов, які проходили курси підвищення кваліфікації вчителів у ВППККПП у 2011 – 2014 роках.

Констатувальний експеримент проводився протягом 2011 – 2014 років та охопив 1053 студентів та 89 вчителів. Його метою було виявлення вихідного рівня сформованості творчої компетентності майбутніх учителів іноземної мови та перевірка теоретичних узагальнень щодо вирішення цієї проблеми.

Програма констатувального експерименту вирішувала такі завдання:

- 1) вивчення вихідного рівня сформованості творчої компетентності в учасників експерименту;
- 2) виявлення чинників та причин, що впливають на низький рівень розвитку творчої компетентності майбутніх учителів іноземної мови.

На початковому етапі констатувального експерименту вивчення стану сформованості досліджуваного особистісного утворення, передбачало з'ясування уявлень учасників експерименту про сутність та зміст творчої компетентності майбутніх учителів іноземної мови, про необхідність постійного підвищення власного творчого потенціалу, а також роль рефлексії, самоаналізу у процесі творчого професійного становлення.

Аналіз відповідей респондентів показав, що 69,4% молодих учителів та 57,8% студентів розуміють поняття «творча компетентність учителя іноземної мови» як наявність знань, вмінь та навичок та бажання творчо виконувати професійну діяльність, пов'язують її з виконанням педагогічної діяльності згідно вимогам професії. 27,1% вчителів та 29,9% студентів визначають її як вміння творчо вирішувати професійні проблеми, а 3,5% вчителів та 12,3% студентів не змогли дати зрозумілого визначення. 68,4% учителів та 75,8% студентів серед недоліків власної фахової підготовки називають недостатність знань з психології, методики викладання предмету, педагогіки, недостатність сформованості організаційних, прогностичних, мотиваційних та конструктивних вмінь.

Молоді вчителі іноземних мов потребують розвитку методичних вмінь (67,9%), а також особистісного компоненту (гнучкості та здатності пристосовуватись до умов та педагогічних ситуацій, що змінюються (38,6%), здатності до творчості (48,3%). У свою чергу студенти потребують удосконалення когнітивного компоненту (53,9%), операційно-діяльнісного (72,1%), поведінкового (96,3%).

Характерним є те, що більшість опитаних молодих вчителів (72,4 %) мають потребу у підвищенні своєї творчої компетентності порівняно із студентами (56,8 %). Зазначимо, що 13,8% вчителів та 23,2 % студентів не вважають цю проблему такою, яка потребує нагального вирішення. Вважаємо, що це пояснюється не усвідомленням ними важливої ролі творчої компетентності у власному професійному становленні. У цілому переважна більшість учителів та студентів усвідомлюють важливе значення набуття творчої компетентності.

Цікавим виявилось те, що найбільш популярним серед вчителів, за результатами опитування, є методи самостійного вдосконалення, а серед студентів методи, що передбачають ведучу роль наставника, що також свідчить про недостатнє усвідомлення самостійної ролі у формуванні творчої компетентності та не сформованість ціннісно-мотиваційного та аутопсихологічного компонентів.

Молодим вчителям та студентам також пропонувалось самостійно визначити рівень власної творчої компетентності. Отриманні дані свідчать, що лише 15,6% вчителів та 9,2% студентів визначають свій рівень творчої компетентності як достатньо високий, 48,4% вчителів та 34,5% студентів як середній, та 27,7% вчителів й 37,9% студентів як низький. Утруднилися визначити свій рівень творчої компетентності 8,3% вчителів та 18,4% студентів, що вказує на недостатньо сформовані аналізаційні вміння. Отримані дані дають можливість зробити висновок, що у приблизно 36% вчителів та 56,3% студентів (що визначаються як низький рівень та не визначають свій рівень взагалі) недостатньо розвинутий ціннісно-мотиваційний компонент творчої компетентності та вміння самовдосконалення.

*Висновки та напрямки подальших розвідок.* Отже, власна творча компетентність майбутніх учителів іноземних мов визначається ними переважно низьким та середнім рівнями. Аналіз даних результатів дослідження дозволяє говорити про недостатній рівень сформованості творчої компетентності як у студентів так і у вчителів іноземних мов, та про домінуючий низький та середній рівень розвитку творчої компетентності.

Аналіз результатів експерименту доводить недостатню ефективність фахової підготовки у формуванні творчої компетентності студентів та вказує на необхідність застосування певних дидактичних та педагогічних умов, що стимулюватимуть розвиток творчої компетентності майбутніх учителів іноземних мов.

На наш погляд, це підтверджує думку про необхідність вдосконалення фахової підготовки підчас навчання у ВНЗ з метою формування творчої компетентності майбутніх учителів іноземної мови.

Стан досліджуваної проблеми формування творчої компетентності майбутніх учителів іноземної мови вимагає подальших наукових пошуків, серед яких пріоритетними на наш погляд є розробка моделі та технології формування творчої компетентності майбутніх учителів іноземної мови в процесі фахової підготовки.

УДК 371.13:781

Т. В. ПОНОМАРЕНКО,  
старший викладач кафедри методики  
музичного виховання, співу та хорового диригування  
КПІ ДВНЗ «КНУ»

## **ШКІЛЬНИЙ ФОЛЬКЛОРНИЙ КОЛЕКТИВ ЯК ШЛЯХ ДУХОВНОГО ЗРОСТАННЯ ДИТИНИ**

*В статті акцентується увага на актуальності проблеми звернення у виховній роботі загальноосвітнього навчального закладу до витоків української народної творчості. Шкільний фольклорний колектив, змістом діяльності якого є залучення учнів до широкого і унікального пласта духовної спадщини українського народу, має невичерпні можливості у духовному зростанні учнів.*

*Проблема та її зв'язок з науковими та практичними завданнями.* Завдання масового музичного виховання широко і різнобічно визначені сучасною концепцією художньо-естетичного виховання учнів у загальноосвітніх навчальних закладах. Широкі за своїм змістом, вони не можуть бути вирішеними лише в межах одного уроку на тиждень, яким є урок музичного мистецтва. Тому особливу роль відіграє сьогодні позакласна робота, яка необмежена рамками навчальної програми і дає вчителю широкий простір для культурно-творчого розвитку учнів. Однією із форм позакласної роботи є шкільний фольклорний колектив, діяльність якого спрямована на глибоке засвоєння учнями духовної спадщини свого народу шляхом художньо-виконавської творчості.

*Аналіз досліджень та публікацій; постановка завдання.* Система українського виховання в усі часи характеризувалася посиленням національно – ціннісних орієнтирів: формування патріота своєї Батьківщини, усвідомлення своєї належності до етнічної спільноти, глибоке засвоєння духовного надбання народу. Теоретико-методологічні засади дослідження витоків української народної творчості розроблені А. Іваницьким, Л. Вудвуд, С. Павлюк, С. Мишанич, Л. Стрюк та ін. Проблеми змісту та організації музично-виховної, позакласної роботи висвітлені в працях відомих педагогів-музикантів: Ю. Алієва, В. Дряпіки, С. Горбенка, Г. Кондратенко, Л. Масол, О. Ростовського, В. Шацької та ін. Слушною є думка Л. Масол : «Якщо діти недостатньо оволодівають духовними цінностями свого народу, а засвоюють переважно загальнолюдські, то це призводить до кризових процесів у розвитку особистості» [1, с. 16]. С.Якимчук вважає, що добре поставлена позакласна музично-виховна робота в загальноосвітній школі – це культурне обличчя всієї навчальної роботи [2]. Зацікавлення школярів пізнанням українських фольклорних традицій, культурно – пісенної, літературної спадщини, сприяє не просто вихованню високих естетичних смаків і уподобань. Народна творчість як культурно – історична пам'ять допомагає дитині усвідомити «своє коріння», свою належність і причетність до свого народу, його історії, культури, духовного досвіду.

*Викладення матеріалу та результати.* Напрямок діяльності шкільного фольклорного колективу – художнє відображення дійсності народних традицій у словесно-музично-хореографічних формах колективної творчості, в ході чого реалізується виховна, соціальна та комунікативна функції позакласної роботи. Головна вимога до її організації полягає в тому, що в центрі уваги вчителя має бути не стільки сам фольклорний твір, обряд, скільки результати його впливу, тобто ті духовні зміни, які виникають у дітей під дією фольклорного «матеріалу». Ця тонка сфера духовного життя школярів – головне поле творчої діяльності вчителя.

*Висновки та напрямки подальших досліджень.* Фольклорний колектив в школі – одна з активних форм художньо-виконавської творчості учнів, головним призначенням якої є зачепити і розкрити в учнів той бік духовного буття, якого може глибоко торкнутися українська народна

творчість. Проблематика правильно організованої позакласної роботи з організації національного виховання в школі є актуальною для подальшого дослідження, відкритою для творчих пошуків.

#### Література

1. Масол Л. М. Вивчення музики в 5 – 8 класах : [навч. – метод. посібник для вчителів ] / Масол Л.М., Беземчук Л. В., Очаковська Ю. О. - Скорпіон, 2003. – 128 с.
2. Якимчук С. Н. Методика музичного виховання:[нав.посібник] / С. Н. Якимчук. – Рівне,2003. – 160 с.

УДК 373.016

Л. М. РАКІТЯНСЬКА,

кандидат педагогічних наук, доцент,

доцент кафедри методики музичного виховання, співу та хорового диригування

КПІ ДВНЗ «КНУ»

## **ЗАСАДНИЧІ ПРИНЦИПИ МУЗИЧНО - СЕНСОРНОГО РОЗВИТКУ МОЛОДШИХ ШКОЛЯРІВ У КОНТЕКСТІ СТАНДАРТИЗАЦІЇ ЗМІСТУ ПОЧАТКОВОЇ ОСВІТИ**

*В статті розкривається сутність музично-сенсорних здібностей як фундаменту розвитку елементарних музичних здібностей. На основі аналізу науково-методичної літератури сформульовані загальні засадничі принципи організації музичного-сенсорного виховання на уроках музичного мистецтва початкової школи.*

*Проблема та її зв'язок з науковими та практичними завданнями.* Відповідно до Державного стандарту початкової загальної освіти головна мета освітньої галузі "Мистецтво" полягає в розвитку особистісно-ціннісного ставлення до мистецтва, здатності до сприймання, розуміння і творення художніх образів, потреби в художньо-творчій самореалізації та духовному самовдосконаленні. Зміст початкової музичної освіти та державні вимоги до рівня підготовки учнів з освітньої галузі «Мистецтво» спрямовують вчителів на забезпечення сенсорного, емоційного та інтелектуального розвитку учнів. Музика як мистецтво звуку сприймається і пізнається за допомогою органа слуху. Здатність чути – відчувати – розуміти музику передбачає як необхідну передумову наявність спеціальних слухових здібностей, чутливості слуху до сприйняття музики, що несе в собі музично-слухову інформацію в її інтонаційно-виразному значенні. Такими слуховими здібностями в сфері музичного мистецтва є музичні здібності, що об'єднані загальним поняттям «музичний слух» і представляють собою в широкому розумінні здатність сприймати, уявляти і емоційно переживати зміст музичного твору, виражений комплексом специфічних виражальних засобів.

*Аналіз досліджень та публікацій.* Теорія і методика музично-сенсорного виховання дошкільнят та молодших школярів розроблена відомими зарубіжними вченими (Н. Ветлугіна, Е. Жан-Жак Далькроз, З. Кодай, М. Монтессорі, К. Орф, Б. Теплов, Б. Тричков, Р. Штайнер) та вітчизняними (В.Верховинець, М. Леонтович, С. Русова, К. Стеценко, Б. Яворський). Сьогодні проблема розвитку музичних здібностей учнів широко висвітлюється в роботах В. Белобородової, О. Лобової, Л. Масол, С. Науменко, О. Ростовського та інших. Вчені наголошують на важливості принципу першочерговості розвитку чутливості слуху до музичного звуку, накопичення учнями чуттєвого досвіду шляхом розвитку слухової перцепції. Саме такий підхід забезпечує в подальшому сформованість вміння повноцінного сприймання і розуміння музики в усьому багатстві її стилів та жанрів. Розглядаючи музичний слух як інтегровану і багатогранну здібність, від розвитку якої залежить успішність занять учнів різними видами музичної діяльності, вчені розрізняють поняття «музичні здібності» та «музично-сенсорні здібності». В широкому розумінні «музичні здібності» – це сукупність здібностей, необхідних для занять саме музичною діяльністю (Б. Теплов). Оскільки головними носіями змісту музичного твору є, як відомо, звуковисотність і метроритм, це орієнтує вчителя в першочерговості завдань, пов'язаних з розвитком основних елементарних музичних здібностей: звуковисотного, метроритмічного і ладового слуху, які дозволяють учням сприймати, розуміти й виконувати музику в доступних для них видах музичної діяльності.

Музичний звук має чотири головні властивості: висоту, тривалість, силу і тембр. Здатність слуху сприймати і розрізняти музичні звуки за їх головними властивостями (висотою, тривалістю, силою і тембром) визначається як музично-сенсорна здібність, що є показником якості музичного сприймання (Н. Ветлугіна). На думку Б. Теплова, музично-сенсорні здібності не є здібностями як такими. Вони є лише вродженими анатомо-фізіологічними задатками, нахилами сенсорної сфери до

слухового відчуття музичного звуку в його головних характеристиках. Проте музично-сенсорні здібності відіграють незамінну, пропедевтичну роль як фундамент розвитку елементарних музичних здібностей (звуквисотного, метроритмічного, ладового слуху), які, в свою чергу, є результатом розвитку спеціально організованої музичної діяльності.

*Постановка завдання.* На основі аналізу теоретико-методичних підходів до проблеми музично-сенсорного виховання учнів сформулювати загальні засадничі принципи, за якими має відбуватися музично-сенсорний розвиток молодших школярів на уроках музичного мистецтва.

*Викладення матеріалу та результати.* В шкільній практиці на уроках музичного мистецтва очевидною є інформативна, знаннєво-орієнтована спрямованість навчального процесу без урахування специфіки музики як «мистецтва інтонованого смислу» (Б. Асаф'єв). Враховуючи важливість і першочерговість завдань сенсорного виховання в загальному музичному розвитку учнів вчитель повинен усвідомлювати і дотримуватись на практиці провідних засадничих принципів, що склалися в музичній педагогіці:

- першоосновою і висхідним етапом поступового, цілеспрямованого розвитку музичного слуху є розвиток музично-сенсорних здібностей учнів як здатності до слухового відчуття основних властивостей музичних звуків: висоти, тривалості, тембру, сили та їх співвідношень. Як початкова форма чуттєвого пізнання музичного звуку, що протікає на фізіологічному рівні, вона є необхідною передумовою більш складних психічних процесів, з яких складається музично-пізнавальна діяльність учнів – сприймання, мислення, уявлення тощо. Неувага з боку вчителя до розвитку музично-сенсорних здібностей учнів може спричинити гальмування або взагалі унеможливити в подальшому розвиток повноцінного сприймання і розуміння музики в процесі музично-пізнавальної діяльності учнів. Тому серед інших завдань музичної освіти молодших школярів розвиток здатності до слухового сприймання і відчуття основних властивостей музичних звуків є першочерговим;

- чим частіше спілкується дитина безпосередньо з музикою, коли слуховий аналізатор знаходиться в активному «робочому стані», тим досконалішими стають її сенсорні здібності і здатність до слухового сприймання музики;

- молодший шкільний вік вважається найсприятливішим періодом сенсорного розвитку в силу анатомо-фізіологічного визрівання чуттєвих органів, які є дуже вразливими в цьому віці і піддаються безпосередньому впливу на них. При належно поставленій роботі в учнів помітно зростає гострота слухових уявлень музичного звуку. Якщо «пропустити» цей період, то у більш старшому віці сфера сенсорних відчуттів учнів-підлітків, в тому числі і слухових, вже не є такою чутливою і сприйнятливою до зовнішніх впливів;

- вміння на слух сприймати, відчувати і розрізняти основні властивості музичних звуків розглядаються як базові для розвитку музичних здібностей (різних видів музичного слуху), що є необхідною умовою для занять музичною діяльністю. Від методично правильної організації роботи з розвитку природних задатків музичного слуху у вигляді музично-сенсорних здібностей залежить або їхній подальший розвиток, або їхнє згасання;

- подібно формуванню у дитини фонематичного слуху як чутливості до звуків мови в процесі оволодіння нею, і ролі в цьому процесі мовного середовища, музичний слух, що утворюється на основі слухових відчуттів музичного звуку повинен формуватися в освітньому середовищі, де домінує безпосередньо музика, а не розмови про неї;

- підвищена слухова чутливість до звуків музики в дитинстві – явище, яке в шкільній практиці спостерігається нечасто. В основному вона повинна пройти значний шлях свого функціонального розвитку шляхом спеціально організованої вчителем слухо-тренувальної діяльності у формі спеціальних «слухових» вправ;

- чутливість до розрізнення висоти музичного звуку в учнів значно покращується з віком за умови активних занять музикою і використанням тренувально-слухових вправ;

- принципове значення має положення про те, що розвиток музично-сенсорних здібностей учнів є першим, початковим етапом музичної освіти, спрямованим не на оволодіння учнями елементарними теоретичними знаннями про властивості музичних звуків, а на накопичення ними перш за все музично-слухового досвіду сприймання, впізнавання і розрізнення особливостей музичного звуку, що і визначає методику музично-сенсорного виховання як єдиний процес сприймання, розрізнення та відтворення головних властивостей музичного звуку.

*Висновки та напрямки подальших досліджень.* Розвиток музично-сенсорних відчуттів молодших школярів повинен мати пріоритетне значення в музичному вихованні початкової школи, де закладаються основи активної музично-пізнавальної діяльності учнів. Поза музично-сенсорним

вихованням загальний музично-освітній розвиток учнів взагалі втрачає сенс. Подальші дослідження передбачено проводити в напрямку добору спеціального дидактичного матеріалу як засобу прямого впливу на вдосконалення слухової перцепції учнів та перевірки його ефективності.

УДК 372.881.1  
А. Л. САВЧЕНКО,  
канд. філол. наук, доц.,  
ДВНЗ «Криворізький національний університет»

## ТЕЗУВАННЯ ЯК МЕТОД НАВЧАННЯ

Метою дисципліни «Українська мова за професійним спрямуванням» у технічному виші є мовна підготовка не тільки майбутніх інженерів-практиків, але й справжніх науковців. Програма курсу передбачає аналіз різножанрових наукових текстів технічного профілю, а також їх компонентів.

Теоретична підготовка базується, зокрема на вивченні таких видів компресії (ущільнення) тексту, як конспект, тези, анотація, реферат. Практична підготовка полягає в тому, щоб на конкретних прикладах оволодіти способами та прийомами письмової фіксації прочитаного.

Неодмінними атрибутами наукової діяльності є трансформація великої кількості інформації, тому метод тезування є найдоцільнішим у процесі згортання прочитаного або почутого.

Теза – положення, висловлене в книжці, доповіді, статті тощо, правдивість якого треба довести. // Положення, що коротко і чітко формулює основну ідею чого-небудь або провідне завдання, що стоїть перед кимсь. // Коротко сформульовані основні положення доповіді, лекції, статті тощо. Теза у широкому розумінні – будь-яке твердження, яке стисло викладає ідею, у вузькому розумінні – деякий текст, що формулює сутність, обґрунтовує доказ [2, с. 538]. Тези (від гр. thesis – положення, твердження) – коротко сформульовані основні положення (статті, доповіді, лекції чи повідомлення), що вбирають суть висловленого [1, с. 177].

Процес складання тез за друкованим джерелом є тезуванням.

Тези мають суворо нормативну змістовно-композиційну структуру, у якій виділяються:

1. Довідкова частина (бібліографічна довідка).
2. Власне тези: а) преамбула (актуальність); б) основні тезові положення; в) заключна теза (висновок).

Радимо складати тези статті таким чином:

1. Попередньо переглянути статтю, продумати мету, яку ви ставите перед собою, приступаючи до її опрацювання.
2. Укласти бібліографічну довідку.
3. Уважно прочитати статтю, визначити її основну думку.
4. Поділити статтю на смислові частини, визначити всі мікротеми.
5. Сформулювати пункти плану, логічно пов'язавши їх між собою.
6. Сприймаючи текстову інформацію, намагатися чітко уявити, що є важливим для автора, а що для вас – як читача.
7. Вибрати для тез основні думки, ідеї та положення, відділивши найсуттєвіші деталі від подробиць, записати їх словами автора або власними словами, розмістивши в певній послідовності.
8. Провести мовне оброблення основних думок, ідей та положень за допомогою методів стиснення речень та тексту.

Для цього застосовуються такі методи:

1. Заміна – лексичний спосіб стиснення речення. Наприклад: *Комп'ютер обробляє символну, звукову, відео-, графічну інформацію тільки у цифровому вигляді. – Комп'ютер обробляє будь-яку інформацію тільки у цифровому вигляді.*

2. Вилучення – синтаксичний спосіб стиснення речення. Наприклад: *Операційна система MS-DOS, що використовується, як правило, у вигляді емуляції під керуванням Windows, забезпечує взаємодію користувача з комп'ютером, завантажує ієрархічну файлову структуру, управляє ресурсами комп'ютера, виконує сервісні та інші функції. – Операційна система MS-DOS забезпечує взаємодію користувача з комп'ютером, завантажує ієрархічну файлову структуру, управляє ресурсами комп'ютера, виконує сервісні та інші функції.*

3. З'єднання – синтаксичний спосіб стиснення тексту, під час якого два або декілька речень, що містять тотожні елементи, накладаються одне на одне, утворюючи скорочену конструкцію. Наприклад: *Для оброблення та зберігання даних великих обсягів використовуються реляційні бази*



даних. Такі бази даних складаються із кількох пов'язаних між собою таблиць. Дані таких таблиць потрібні для побудови запитів. – Для оброблення та зберігання даних великих обсягів використовуються реляційні бази даних, що складаються із кількох пов'язаних між собою таблиць, які потрібні для побудови запитів.

Отже, тези копіюють структуру тексту, не спотворюючи зміст, значно зменшують його обсяг.

#### Список літератури

1. Гриценко Т. Б. Українська мова за професійним спрямуванням / Т. Б. Гриценко // К.: Центр навч. л-ри, 2010. – 624 с.
2. Шевчук С. В. Українська мова за професійним спрямуванням / С. В. Шевчук, І. В. Клименко. – К. : Алерта, 2011. – 696 с.

УДК 37.05 : [378.011.3 – 051]

В. В. САДОВА,  
кандидат педагогічних наук, доцент,  
КПІ ДВНЗ «КНУ»

## ДИДАКТИЧНІ УМОВИ ФУНДАМЕНТАЛІЗАЦІЇ ЗМІСТУ ПЕДАГОГІЧНИХ ДИСЦИПЛІН

*Надається характеристика дидактичним умовам фундаменталізації змісту педагогічних дисциплін, окреслюються основні напрями фундаменталізації.*

*Проблема та її зв'язок з науковими та практичними завданнями.* «Дидактичні питання в загальних основах викладання можуть висуватися лише за сприятливих для того умов, які концентруються в реформаційних педагогічних прагненнях того чи того часу», – зауважував П. Каптерев. Фраза класика слов'янської педагогіки не втрачає актуальності в контексті сьогодення. Реформаційні педагогічні прагнення нашого часу пов'язуються з намаганнями науковців (З. Курлянд, В. Лозова, І. Малафійк, О. Цокур та інші) якісно оновити систему вищої освіти, у тому числі – шляхом фундаменталізації змісту дисциплін, які є стрижнем професійної підготовки. Для професійної підготовки майбутнього вчителя такими дисциплінами є дисципліни педагогічні. *Завдання* цієї наукової розвідки полягає у визначенні тих дидактичних умов, завдяки яким уможлиблюється процес фундаменталізації змісту педагогічних дисциплін.

*Викладення матеріалу та результати.* Фундаментальність процесу викладання педагогіки в сучасних вищих закладах освіти безпосередньо залежить від повного й глибокого розуміння студентами сутності базових педагогічних понять, усвідомлення місця й ролі певного поняття в загальній архітектоніці педагогічної теорії. Адже навчальна діяльність у вищій школі здійснюється на максимально високому рівні теоретичних узагальнень. Водночас, процес закріплення у свідомості сучасного студента певного педагогічного поняття повинен розгортатися в проблемному полі: історія виникнення поняття, сфера вжитку, які актуальні проблеми сьогодення описуються за допомогою поняття (понять), місце в загальній архітектоніці педагогічних знань тощо. Базуючись на положеннях змістово-процесуального методологічного підходу, **базовою умовою фундаменталізації змісту педагогічних дисциплін** ми визначаємо *проблемно-понятійну інтеграцію змісту цих дисциплін*. Розкриття сутності цієї дидактичної умови здійснюється за декількома векторами: по-перше, створення теоретичних підстав інтеграції змісту педагогічних дисциплін; по-друге, вивчення й уточнення понятійного поля педагогічних дисциплін, у якому здійснюються інтегративні процеси.

Важливою умовою фундаменталізації змісту педагогічних дисциплін є *застосування інноваційних форм і методів навчання*. Реалізується ця умова за допомогою дидактичної контамінації – доцільного поєднання декількох методів і прийомів навчання шляхом сполучення й комбінування, внаслідок чого відбувається утворення й застосування нового різновиду певної організаційної форми. Прикладами контамінованих організаційних форм навчання є лекція-візуалізація, лекція-полілог, alternate-лекція.

Актуальне завдання викладача педагогічних дисциплін, який працює над проблемою фундаменталізації змісту, – активізувати в єдиному контексті досягнення вузівської дидактики та сучасних інформаційно-комп'ютерних технологій. «Серед інноваційних технологій, на основі яких у ВНЗ повинно створюватися нове навчальне середовище, де студенти можуть отримати доступ до навчальних матеріалів у будь-який час та в будь-якому місці, є технології електронного (дистанційного, мобільного) навчання, використання яких зробить навчальний процес більш привабливим, демократичним, комфортним і стимулюватиме студентів до самоосвіти та навчання

протягом усього життя», – пишуть українські вчені. Нині використання інформаційних комп'ютерних технологій у викладанні педагогічних дисциплін в основному зводиться до наочно-ілюстративних аспектів: викладачі розробляють слайди як ілюстративний матеріал лекційного курсу, які є засобом унаочнення розповіді викладача, і доволі епізодично на лекційних та семінарських заняттях використовують мультимедійні комплекси на повну потужність. Тож *створення сучасного інформаційно-дистанційного середовища викладання та вивчення педагогічних дисциплін* – ще одна дидактична умова фундаменталізації змісту цих дисциплін у сучасному освітньому просторі вищого навчального закладу.

*Висновки.* Отже, окреслені дидактичні умови фундаменталізації змісту педагогічних дисциплін створюють достатні спонукальні підстави для якісного оновлення процесу професійно-педагогічної підготовки майбутнього вчителя.

УДК.370.21.51.

К. Ю. САВЧЕНКО,

кандидат педагогічних наук,

ст. викладач кафедри дошкільної освіти

КПІ ДВНЗ «КНУ»

## ПРОБЛЕМИ ЗМІСТУ ПІДГОТОВКИ МАЙБУТНІХ ВИХОВАТЕЛІВ У СВІТЛІ КОМПЕТЕНТНІСНОГО ПІДХОДУ

*Анотація.* У статті розкрито проблему підготовки майбутніх вихователів дошкільного закладу у світлі компетентнісного підходу. Компетентність у широкому розумінні розглядається як ступінь зрілості особистості, тобто певний рівень її психічного розвитку (навченість і вихованість), що дозволяє успішно діяти в суспільстві. У вузькому розумінні компетентність виступає в якості діяльній характеристик

**Проблема та її зв'язок з науковими та практичними завданнями.** Актуалізується необхідність теоретичного обґрунтування проблеми формування професійної компетентності студентів як важливого засобу становлення професіоналізму майбутнього вихователя. На сучасному етапі ми стикаємося з низьким рівнем професійної компетентності майбутнього вихователя дошкільного закладу.

**Публікації з теми дослідження.** У педагогічних дослідженнях Л. Алексеевої, В. Сластьоніна, Н. Шаболдіна існує взаємозв'язок між поняттями «готовність», «компетентність» та «професіоналізм». Цей взаємозв'язок логічно приводить до поняття «професійна компетентність». Тому Л. Алексеева і Н. Шаболдіна поняття «професійної компетенції» трактують як «інтегральну характеристику ділових і особистих якостей фахівця, що відображає рівень знань, умінь, досвід, достатній для здійснення мети даного роду діяльності». Компетентнісний підхід орієнтує на соціально визначені вимоги до професійної підготовки майбутнього вихователя дошкільного закладу його загальної та педагогічної ерудиції, педагогічної майстерності (А.Богущ, Ю. Варданян, Є. Зеєр, І. Зимня, А. Маркова, Н. Матяш, Л. Мітіна, Є. Павлютенков, О. Пометун, А. Хуторської, М. Чошанов та ін.);

**Викладення матеріалу та результати.** Під професійною компетентністю вихователя розуміють особистісні можливості вихователя, педагога, котрі дозволяють йому самостійно та достатньо ефективно вирішувати педагогічні завдання, що сформульовані ним або адміністрацією освітньої установи. Для цього необхідно знати педагогічну теорію, вміти та бути готовим застосовувати її на практиці. Отже, під педагогічною компетентністю вихователя можна розуміти єдність його теоретичної та практичної готовності до здійснення педагогічної діяльності. Далі ми окреслимо сутність поглядів на професійну підготовку вихователів у світлі компетентнісного підходу. Компетентнісний підхід лежить в основі наростаючої гармонізації архітектури європейської системи вищої освіти (І. Зимня). Поняття «компетентність» було окреслено в основоположних документах Болонського процесу, зокрема в проекті Європейської комісії «Настроювання освітніх структур у Європі» (2000), в якому була регламентована необхідність переходу на дворівневу підготовку кадрів; перегляду основних освітніх програм та їх представлення через систему ECTS відповідно до вимог освітньо-кваліфікаційних характеристик у термінах компетентнісного підходу; введення бально-рейтингової системи оцінювання й контролю професійної підготовки. Як показує аналіз різних наукових підходів, ідеальним шляхом створення ефективної моделі професійної підготовки, що успішно адаптується до нових економічних умов і ґрунтується на компетентнісних засадах, виступає диверсифікованість вищої освіти взагалі й педагогічної зокрема. Сьогодні професійну підготовку вихователя дошкільного навчального закладу здійснюють вищі навчальні

заклади, що диференціюються за назвами, статусом, організаційно-правовою формою, можливостями присудження ступенів і кваліфікацій. А саме: педагогічні коледжі, педагогічні, галузеві університети.

Підготовка здійснюється за освітньо-кваліфікаційними рівнями: «бакалавр», «спеціаліст», «магістр», залежно від рівня акредитації закладу, за кваліфікацією «вчителя» чи «викладача».

Зміст професійно-педагогічної підготовки включає нормативну частину як складову державного стандарту, і вибірково, що визначається вищим навчальним закладом і спрямовану на можливість внутрішньої диверсифікації. Так, із метою підготовки педагогічних працівників до викладання двох і більше навчальних предметів (особливо для малокомплектних сільських шкіл) та здійснення ними інших навчально-виховних функцій (науково-дослідної, науково-методичної, соціально-педагогічної, культурно-просвітницької, організаційно-управлінської, корекційно-розвивальної тощо) з урахуванням професійних потреб замовника і задоволення особистісних освітніх інтересів студента передбачено поєднання педагогічних спеціальностей і педагогічних спеціалізацій. Для спеціальностей доцільними виявляється вивчення майбутніми вчителями додаткової мови, практичної психології, підготовки до читання курсів «етика», «українознавство», до роботи в умовах інтернатних закладів, здійснення корекційної роботи тощо.

Зміст фундаментальної підготовки передбачає вивчення теоретичних основ спеціальності згідно вимог до рівня теоретичної підготовки педагогічного працівника відповідного профілю; відбувається переважно в класичних університетах і базується на новітніх досягненнях науки [3], дозволяє йому надалі самостійно освоювати нові знання в галузі своєї спеціалізації та суміжних галузей. Зазначимо, що фундаменталізація знань передбачає глибину й широту отриманих майбутнім вихователем загальнофілософських, загальнокультурних, психолого-педагогічних і спеціальних знань, усередині яких визначена ієрархія фактів, законів, постулатів, принципів та інших компонентів, збагачених гнучкою системою зв'язків, що підвищують ступінь застосовності знань у практичній діяльності. Фундаментальна підготовка орієнтується не тільки на обсяг одержуваних знань з предмету викладання та психолого-педагогічних дисциплін, але й на їхню точність, систематичність і рухливість, керованість, що дозволить випускникові мобільно реагувати на шкільні ситуації, бути завжди готовим до творчого, нестандартного вирішення педагогічних проблем.

Формування професійної компетентності у власній галузі педагогічної діяльності (системи теоретичних знань з основ наук відповідної спеціальності та спеціалізації, вироблення практичних умінь і навичок) відбувається в рамках *фахової підготовки* майбутнього вихователя. Її зміст визначається навчальними дисциплінами фахового спрямування та дисциплінами з методик викладання предметів, реалізується через фахові та інтегровані навчальні курси, що вивчаються протягом усього терміну навчання з дотриманням структурно-логічної послідовності підготовки. Повною мірою професійна компетентність може проявлятися лише в працюючого вихователя у дошкільному навчальному закладі. Але окремі її аспекти формуються вже в період навчання шляхом ґрунтовної *психолого-педагогічної підготовки*. У якості важливого окремого напрямку професійної підготовки вихователя виділяється *інформаційно-технологічна підготовка*, яка передбачає вивчення основ інформатики, новітніх інформаційних технологій та методик їх застосування в навчальному процесі. Цей напрям представлено як спеціальними дисциплінами (основи інформатики, інформаційні технології тощо), так і окремими розділами в фахових методиках.

*Методична підготовка* передбачає вивчення методик викладання навчальних предметів та методик проведення виховної роботи. Забезпечується також шляхом вивчення психолого-педагогічних дисциплін, проходження навчальних, виробничих (педагогічних) практик, а також через методичну спрямованість викладання фундаментальних навчальних дисциплін. *Практична підготовка* – органічна складова частина професійного становлення майбутнього вихователя. Її завданням є: поглиблення теоретичних знань на основі практичного навчання; вироблення умінь і навичок практичної діяльності в навчально-виховних закладах; формування творчого дослідницького підходу до педагогічної діяльності. Практична підготовка здійснюється через навчальні та фахові (педагогічні) практики. У загальному бюджеті часу практика має займати до 16 % [система]. Для вихователя, зокрема дошкільна педагогіка та педагогічна практика у дошкільному закладі.

Зміст *соціально-гуманітарної підготовки* окреслено такими напрямками: українознавчим; філософським; політологічним; соціологічним; історичним; правознавчим; економічним; фізкультурно-оздоровчим; екологічним; культурологічним; релігієзнавчим; етико-естетичним; мовознавчим. Їм відповідають такі нормативні навчальні дисципліни, як-от: українознавство, філософія, політологія, соціологія, історія України, правознавство, економіка, фізична культура, основи медичних знань і охорона здоров'я дітей (валеологія), екологія, культурологія, релігієзнавство, етика і естетика, українська мова (українська ділова мова), іноземна мова тощо.

**Висновки та напрямки подальших досліджень.** Отже, орієнтуючись на кінцевий результат освітнього процесу, компетентнісний підхід спирається на модель фахівця, виокремлюючи в ній загальне цей підхід спрямовує його на формування готовності до ефективного використання зовнішніх та внутрішніх ресурсів (інформаційних, людських, матеріальних, особистісних). У професійній підготовці майбутніх вихователів компетентнісний підхід зважає на показники готовності та здатності випускника до організації навчальної і науково-дослідної роботи учнів як складових моделі його професійної компетентності. Подальшу роботу ми вбачаємо у розробці системи завдань з професійної направленості.

УДК 370. 76.45.  
Л. О. САВЧЕНКО,  
доктор педагогічних наук,  
доцент зав. кафедри педагогіки та методики технологічної освіти  
КПІ ДВНЗ «КНУ»

## ВИКОРИСТАННЯ МЕТОДИ ПЕДАГОГІЧНОЇ ДІАГНОСТИКИ ЯКОСТІ ОСВІТИ НА ЗАНЯТТЯХ У ВИЩІЙ ШКОЛІ

*Анотація.* У статті представлено завдання для використання педагогічної діагностики якості освіти на заняттях у вищій школі.

**Проблема та її зв'язок з науковими та практичними завданнями.** Спрямовання навчально-виховного процесу в сучасній вищій школі на діагностичну діяльність – одна з умов його ефективності. Водночас практика засвідчує, що педагогічна діагностика ще не стала обов'язковим складником педагогічного процесу. Це призводить до певного нівелювання всіх педагогічних засобів впливу, що негативно впливає на формування знань, умінь і навичок, у студентів, і не відповідає вимогам вищої школи, яка спрямовує свою діяльність на особистісно зорієнтовані педагогічні технології. Доведено, що педагогічна діагностика як система спеціально зорієнтованих методів і засобів у роботі вчителя слугує підґрунтям для підвищення якості освіти учнів через вивчення їхніх труднощів, допомагає з'ясувати сильні і слабкі моменти професійної педагогічної діяльності, окреслити оптимальні шляхи їх подолання. Натомість питання загальної теоретичної і прикладної підготовки майбутніх учителів технологій і креслення до педагогічного діагностування якості освіти учнів не висвітлено у наукових дослідженнях.

**Аналіз досліджень та публікацій і постановка завдання.** Українські дослідники (В. Бондар, І. Булах, С. Гончаренко, О. Козаков, Ю. Мальований, Л. Момот, І. Распопов, М. Ржецький, Н. Розенберг, О. Савченко та ін.) започаткували підхід до аналізу педагогічних явищ і процесів, що забезпечують якість освіти, на засадах урахування закономірностей та умов їх функціонування. При цьому педагогічну діагностику науковці пов'язують: з аналізом результатів розвитку особистості (М. Обозов); вивченням рівня педагогічних явищ (В. Зверов); розпізнанням творчого потенціалу особистості (Л. Денякіна); аналізом навчального процесу й дослідженням результатів навчання (К. Інгенкамп); сукупністю пізнавальних зусиль, необхідних для ухвалення актуальних педагогічних рішень (К. Дж. Клаусер); процесом, що з'ясовує умови й обставини навчання (Н. Мойсеюк); реалізацією ефективного навчання шляхом зменшення витрат і раціонального поєднання організаційно-дидактичних засобів та методів навчання (І. Підласий); отриманням інформації про стан і розвиток контрольованого об'єкта (Г. Цехмістрова) тощо.

**Викладення матеріалу та результати.** Унаслідок аналізу науково-методичної літератури, вивчення досвіду вищої школи констатовано низку питань, пов'язаних із незавершеністю дидактичної концепції діагностики, особливо професійної діяльності студентів, її технологічних компонентів безпосередньо в навчальному процесі, реалізації діагностування з використанням інформаційно-комунікаційних технологій. Донині не розв'язано проблеми створення й випробування цілісного комплексу діагностичних засобів, які б допомогли окреслити індивідуальні особливості студентів у процесі навчання. Це стосується, зокрема, діагностики професійно-творчих здібностей, умінь, способів самостійної діяльності майбутнього фахівця. Проблема організації індивідуального підходу в навчанні та його діагностики ускладнена з огляду на недосконалість чинної системи діагностики, її інструментарію для об'єктивного аналізу індивідуально-психологічних особливостей студентів.

Педагогічна діагностика покликана, по-перше, оптимізувати процес індивідуального навчання, по-друге, забезпечити правильне визначення результатів навчання, по-третє, керуючись

виробленими критеріями, мінімізувати помилки в ході переведення студентів з однієї навчальної групи до іншої.

Використання педагогічних завдань і ситуацій, ділових ігор дало змогу констатувати різні підходи студентів до їх розв'язання, добору методик педагогічної діагностики. У дослідженні застосовано тренінгові вправи.

Вправа 1: ознайомтеся зі змістом педагогічної ситуації, спробуйте окреслити педагогічну проблему, доберіть кілька ситуацій такого ж типу, проаналізуйте, чи правильно ви зрозуміли сутність вихідної ситуації.

Вправа 2: за умовами педагогічної задачі спробуйте самостійно сформулювати діагностичну мету, оберіть методи педагогічної діагностики, аргументуйте свій вибір.

На цьому етапі студенти вчилися використовувати методи педагогічної діагностики якості освіти на практичних заняттях (діагностичний, модульний, експертний контроль) у вищій школі і в процесі педагогічної практики. Для забезпечення цього етапу впроваджено спецпрактикум «Педагогічна діагностика якості освіти». (4 курс, 36 годин). Під час його викладання було використано ділові та рольові ігри «Інспектування та атестація школи», «Методична рада вчителів технологічної освіти», запропоновано педагогічні ситуації різної складності, різноманітні інтелектуальні вправи (загадки, ребуси, кросворди, малюнки, графіки), педагогічні завдання «Підберіть діагностичні методи для вивчення якості освіти учнів», презентації «Рейтинг педагога», веб-квести «Індивідуальна траєкторія майбутнього учителя», педагогічні ситуації з використанням інформаційно-комунікативного ресурсу, наукові конференції, портфоліо «Методична скринька вчителя технологій і креслення», інтелектуальні вправи «Дункан», «Допишіть таблицю», «Етапи контролю», «Осмилення помилок»; презентації з теми «Реорганізація методичного об'єднання», «Створення рекламного буклету»; ділова гра «Оцінювання кандидата для пропонування на вакантну посаду заступника директора школи».

*Ситуація.* Між двома колегами-педагогами виник конфлікт, який заважає їм успішно працювати. Кожен із них окремо звертався до керівництва з проханням розібратися й підтримати його позицію. Завдання – виберіть та обґрунтуйте свій варіант поведінки в цій ситуації:

а) припинити конфлікт на роботі й порекомендувати розв'язати конфліктні взаємини в неробочий час;

б) попросити розібратися в конфлікті директора та заступників директора школи;

в) особисто спробувати з'ясувати мотиви конфлікту, знайти прийнятний для обох сторін варіант примирення;

г) з'ясувати, хто з членів колективу є авторитетом для конфліктних сторін, спробувати через нього вплинути на цих людей.

*Ситуація 2.* Колега ігнорує Ваші поради та вказівки, робить все по-своєму, не звертаючи уваги на зауваження й не виправляючи того, на що Ви йому натякаєте. Завдання – поясніть, як Ви будете чинити з цим колегою надалі:

а) з'ясувавши мотиви наполегливості, застосуєте звичайні адміністративні засоби покарання;

б) в інтересах справи постараетесь відверто поговорити, спробувавши знайти з ним спільну мову, налаштувати на діловий контакт;

в) звернетесь до колективу з проханням зважити на неправильну поведінку колеги й ужити заходів громадського впливу;

г) спробуєте розібратися в тому, чи не допускаєте Ви самі помилок у взаєминах із цим колегою, потім з'ясуєте, як вчинити.

*Ситуація.* Нижче подано список із 24 якостей, якими різною мірою повинні володіти педагоги для розв'язання будь-яких проблем, що заважають нормальній педагогічній діяльності: сталість, витримка, свобода дій, товарищескість, старанність, мінливість, чутливість, знання своїх можливостей, дотримання сімейних традицій, здатність до уяви, зарозумілість, педагогічна майстерність, ощадливість, організованість, спритність, ініціативність, цілеспрямованість, наполегливість, уміння слухати співрозмовника, щирість, самостійність, ерудованість, прагнення до успіху, діловитість. Завдання – необхідно сформувати педагогічний колектив. Методичні вказівки: слід роздати підготовлений список якостей усім студентам і попросити кожного вибрати п'ять якостей, що, на їхню думку, є найважливішими для розв'язання проблем, які заважають нормальній роботі педагогічного колективу. Кожен студент зможе це зробити за допомогою методу попарних порівнянь.

**Висновки та напрямок подальших досліджень.** Отже, використання різних діагностичних методик на заняттях у вищій школі, як і в загальноосвітній школі, має бути невід'ємним процесом

навчання. При цьому діагностування слід проводити об'єктивно, систематично, наочно, у тій логічній відповідності, у якій відбувається навчання в освітньому закладі. У вищій школі діагностика набуває якісно нового значення для суб'єктів навчального процесу, постаючи вже не як засіб примусового навчання та жорсткого контролю з боку адміністрації й викладачів над студентами, а як засіб раціонального та об'єктивного визначення студентами особистого рейтингу, засіб власної стимуляції до навчання. З огляду на це, діагностування обов'язково повинно містити елементи звичайного традиційного контролю знань, умінь і навичок студентів, а також окреслювати тенденції, динаміку формування продуктів навчання, виконувати функції статистичного накопичення інформації, аналізу й прогнозування перебігу навчального процесу. Пожальшу роботу вбачаємо у розробці завдань з арт-терапії.

УДК 378:37.011.3-051:811

О. О. СЕМЕНОВА,

кандидат педагогічних наук, КПП ДВНЗ «КНУ»

## **АНАЛІЗ ПРОБЛЕМАТИКИ НАВЧАННЯ ПРОФЕСІЙНО-ОРІЄНТОВАНОМУ ЧИТАННЮ СТУДЕНТІВ НЕФІЛОЛОГІЧНИХ ДИСЦИПЛІН**

*Стаття присвячена проблемі навчання читанню професійно-орієнтованого тексту на заняттях англійської мови, аналізуються види читання, труднощі, які виникають у студентів під час роботи з іношомовними текстами. Автор акцентує увагу на використанні логічних опор та описує рівні оптимізації навчання при їх застосуванні.*

*Проблема та її зв'язок з науковими та практичними завданнями.* Останнім часом в Україні зростає інтерес до вивчення іноземних мов, у першу чергу це стосується англійської як мови міжнародного спілкування. У сучасних умовах підвищується роль мовної підготовки фахівця у зв'язку з безперервним розвитком науки і розширенням інформаційного простору. Володіння іноземною мовою стало необхідною складовою професійної підготовки і найважливішим елементом загальної культури фахівця. У даний час пріоритет у навчанні іноземним мовам віддається усному мовленню: основним завданням більшість викладачів вважають розвиток навичок говоріння – треба, перш за все, навчити спілкуватися іноземною мовою, а вже потім навчати студентів писемному мовленню, навичкам перекладу тощо.

Як відомо, основним і найважливішим засобом одержання інформації є читання, тому все більш популярним стає фахівець, здатний орієнтуватися в джерелах текстової інформації, систематизувати та інтерпретувати отримані в ході читання професійні відомості.

*Аналіз досліджень та публікацій.* Проблема навчання професійно-орієнтованому читанню у немовних вузах була предметом досліджень багатьох науковців (Г. В. Барабанова, С. Г. Вавіліна, А. Б. Гусейнова, З. В. Малюська, О. О. Стеценко, W. Grabe, P. Stevens та ін.), проте її актуальність не втрачається і в даний час. Це пов'язано з тим, що рівень володіння даним умінням випускниками немовних ВНЗ не відповідає сучасним вимогам і не є в повному обсязі професійно-значущим компонентом підготовки майбутнього фахівця.

*Викладення матеріалу та результати.* Однією з основних цілей програми англійської мови за професійним спрямуванням є розвиток навичок читання й перекладу фахових текстів. Приступаючи до професійно-орієнтованого читання, студенти вже володіють основними когнітивними операціями з отримання інформації рідною мовою, тому завдання викладача полягає в тому, щоб навчити студентів використовувати вміння, якими вони вже володіють, в нових умовах іношомовного професійно-орієнтованого читання [2].

Елементами, що полегшують сприйняття, переробку і узагальнення текстової інформації різного рівня, виступають різні логічні опори лінгвістичного та екстралінгвістичного характеру.

Лінгвістичні опори – відомий графічний образ слова, словосполучення і речення; базові професійні терміни, словотворчі моделі; частотні синтаксичні структури (пасивний стан дієслова, безособово-інфінітивні конструкції, складнопідрядні речення тощо); вузький контекст.

Екстралінгвістичні опори – передмова, заголовок, широкий контекст, ілюстрації, схеми, діаграми, семантичні опори, методичні інструкції.

Взаємодія опор, їх переважання на певному етапі навчання, характеризує жорсткий, гнучкий і евристичний рівні моделі оптимізації навчання іношомовного професійно-орієнтованого читання зі специфічними лінгводидактичними цілями і завданнями:

- на першому рівні відбувається активізація мовного матеріалу і навчання переважно пошуковому читанню, спрямовані на розвиток умінь знаходження елементів професійно значущої інформації та отримання уявлення про актуальну інформацію в тексті за професійним спрямуванням;
- на другому рівні відбувається формування іншомовного професійного тезаурусу, активізація фонових знань студентів; здійснюється розвиток умінь інтерпретувати ілюстративно-схематичні опори (діаграми, схеми, колаж тощо), які супроводжують текст, а також навчання ознайомлювальному читанню, орієнтованому на отримання актуальної і концептуальної інформації;
- на третьому, евристичному, рівні розвиваються вміння виявляти і зіставляти всі види іншомовної інформації з метою її подальшого використання у майбутній професійній діяльності; здійснюється активізація умінь самостійно перемикатися на потрібний вид читання в залежності від цілі і виду одержаної професійної інформації.

Вправи з навчання іншомовному професійно-орієнтованому читанню спрямовані на формування навичок і розвитку умінь пошукового, переглядового, ознайомлювального читання і поділяються переважно на передтекстові і післятекстові. Особливу важливість представляє такий критерій, як облік рівня професійної і мовної підготовки студентів. Від дотримання, в першу чергу, цього критерію залежить успішність навчання професійно-орієнтованому читанню іноземною мовою [3].

Професійно-орієнтоване читання – це складна мовленнєва діяльність, основною метою якої є пошук інформації в певній професійній галузі знань з метою її наступного цільового застосування. У широкому розумінні іншомовне професійно-орієнтоване читання – це читання іноземною мовою в інтересах професії.

Основні особливості професійно-орієнтованого читання:

- 1) професійно-орієнтоване читання співвідноситься за тематикою з певною професією;
- 2) мета професійно-орієнтованого читання – отримання професійної інформації та її обробка для подальшого використання.
- 3) процес професійно-орієнтованого читання – це мовчазний діалог читача з автором тексту. Для такого діалогу характерні розбіжність інформативної основи читача й автора і визначена цільова спрямованість читача [1].

*Висновки та напрямки подальших досліджень.* Підводячи підсумок можна відзначити, що читання вважається найважливішим видом мовленнєвої діяльності, оскільки студенти і випускники ВНЗ користуються ним найчастіше. Стимулом до подальшого дослідження даної проблематики є наступні чинники:

- 1) сформоване вміння читати іноземною мовою є найбільш стійким і довготривалим, оскільки інші види мовленнєвої діяльності (перш за все, говоріння) потребують постійної практики, без підкріплення якою вони поступово втрачаються, в той час як здатність розуміти текст зберігається досить довго;
- 2) зараз завдяки засобам масової інформації, перш за все, Інтернету, англійськомовні тексти стали легкодоступними, що дозволяє розвивати навички читання навіть після закінчення ВНЗ. Це стосується і текстів, які містять професійну інформацію.
- 3) потреба у читанні іншомовних професійно-орієнтованих текстів (книг, журналів тощо) виникає у фахівців нефілологічних дисциплін найчастіше, на відміну від потреби у спілкуванні іноземною мовою (з іноземцями) чи письмі (написання листів і т. ін.).

Саме тому навчання професійно-орієнтованому читанню є надзвичайно важливим при підготовці студентів у немовних вищих навчальних закладах.

#### Література

1. Барабанова Г. В. Методика навчання професійно-орієнтованого читання у немовному ВНЗ / Г.В. Барабанова. – К.: Фірма “ІНКОС”, 2005. – 315 с.
2. Бочарова Т. В. Чтение как один из основных аспектов работы с текстом на занятиях по иностранному языку в вузе / Т. В. Бочарова // Филологические науки. Вопросы теории и практики, № 1 (5), 2010. – Т. 2. – С. 54-58.
3. Цимбал І. В. Когнітивні утруднення у процесі читання іншомовних наукових текстів та шляхи їх подолання / І. В. Цимбал // Вісник НТУУ – КПІ. Філософія. Психологія. Педагогіка. – Випуск 3, 2012. – С. 86-90.
4. Grabe W. Teaching and Researching Reading / W. Grabe, F. Stoller. – London : Pearson Education Longman, 2011. – 291 p.

## **ФОРМУВАННЯ ПРОФЕСІЙНОЇ КОМПЕТЕНТНОСТІ МАЙБУТНІХ ПЕДАГОГІВ ПРОФЕСІЙНОГО НАВЧАННЯ НА ЗАСАДАХ КОМПЕТЕНТНІСНОГО ПІДХОДУ**

Динамічні глобалізаційні та інтеграційні процеси у суспільстві, орієнтація соціально-економічних систем на міжнародний простір та перетворення ринкових відносин викликали потребу у конкурентоздатних кваліфікованих робітничих кадрах. Водночас, необхідність рівноваги між запитами суспільства, рівнем професіоналізму педагогічних працівників і якістю підготовки кваліфікованих робітничих кадрів актуалізує потребу в компетентних педагогах професійного навчання, здатних до реалізації творчого потенціалу, професійного зростання, самоактуалізації у професійно-педагогічній діяльності. Одним із визначальних чинників, що забезпечує якісну професійну підготовку майбутніх кваліфікованих робітників є професійна компетентність педагога професійного навчання.

Концептуальні положення щодо вимог до педагогічних кадрів знайшли відображення в законодавчих документах про освіту. Нормативні основи професійної педагогічної підготовки закладені у міжнародних документах (Рекомендації ЮНЕСКО про статус викладацьких кадрів вищих навчальних закладів (1997), Лісабонські домовленості (1997) щодо визнання кваліфікацій у галузі вищої освіти, Болонська декларація стосовно створення європейського простору у сфері вищої освіти (1999), Міжнародна стандартна класифікація освіти (МСКО-2011), Педагогічна конституція Європи (2013)). У цих документах декларується прогностична ідея щодо вдосконалення професійно-педагогічної підготовки педагогів професійної школи, акцентується на необхідності розроблення системи мотиваційного забезпечення й стимулювання педагогічних кадрів, спрямованої на розвиток їхнього професійно-педагогічного потенціалу.

В основу визначення змісту поняття «професійна компетентність педагога професійного навчання» покладена думка Н. Ничкало, згідно з якою компетенція – це здатність використовувати знання, ноу-хау і вміння в стандартній або змінній ситуації; встановлювати і реалізовувати зв'язок між «знанням – умінням» і ситуацією, що виникла, а реальна демонстрація цих компетенцій в конкретній роботі характеризує компетентність фахівця.

Підготовка професійно компетентного фахівця з погляду компетентнісного підходу передбачає спрямованість навчально-виробничого і навчально-виховного процесу на досягнення результатів, якими є ієрархічно підпорядковані компетентності та компетенції. Структура професійної компетентності майбутніх педагогів професійного навчання охоплює ціннісно-мотиваційний, когнітивний, операційно-діяльнісний, творчо-рефлексивний компоненти та професійно важливі якості особистості. Їх формування здійснюється безпосередньо через зміст освіти і навчання з урахуванням дидактичних принципів і за допомогою методів, засобів і форм організації навчання.

З урахуванням результатів аналізу галузевих стандартів вищої освіти з підготовки педагогів професійного навчання за профілями та навчальних планів встановлено, що професійна підготовка таких фахівців представлена системою дисциплін та практик, взаємопов'язаних циклами підготовки. Співвідношення між фаховою та психолого-педагогічною складовими змісту освіти майбутніх педагогів професійного навчання становить 67 % і 33 % відповідно. Таке поєднання змісту освіти, на думку членів Підкомісії з професійної освіти за профілем (010104) Науково-методичної комісії з педагогічної освіти Науково-методичної ради з питань освіти МОН України, є найбільш вдалим і дає можливість підготувати професійно компетентного педагога професійного навчання за профілем.

Свою чергою, аналіз стану професійної підготовки майбутніх педагогів професійного навчання засвідчив, що для успішного формування їх компетентності повинні бути створені відповідні педагогічні умови, а саме: впровадження моделі формування професійної компетентності майбутнього педагога професійного навчання; проектування змісту підготовки педагога професійного навчання у ВНЗ на засадах компетентнісного підходу; уведення у зміст освіти майбутнього педагога професійного навчання спецкурсу «Сучасний урок професійного навчання в ПТНЗ»; використання методики формування професійної компетентності майбутнього педагога професійного навчання.



## ПСИХОЛОГІЧНА ГОТОВНІСТЬ СТУДЕНТІВ ДО ПРОФЕСІЙНОЇ ПЕДАГОГІЧНОЇ ДІЯЛЬНОСТІ

Професійна мобільність безпосередньо залежить від якості і ефективності психологічної готовності. У зв'язку з цим особливу увагу викликають шляхи (методи, прийоми) формування готовності майбутніх педагогів професійного навчання і критерії її оцінювання.

Психологічна готовність – це виявлення суті властивостей і стану особистості. Готовність – це не тільки властивість чи ознака окремої особистості, це концентрований показник діяльності суті особи, міра її професійної здібності. Психологічна готовність включає в себе з однієї сторони запас професійних знань, умінь і навичок; з іншої - риси особистості: переконання, педагогічні здібності, інтереси, професійна пам'ять, мислення, увага, педагогічна спрямованість думки, працездатність, емоційність, моральний потенціал особистості, що забезпечать успішне виконання професійних функцій.

Ядро готовності становлять психічні процеси і властивості. Вони є фундаментом якостей особистості. Якості і психологічні властивості особистості, психічні особливості і моральні якості, що є основою установки майбутнього викладача професійного навчання на усвідомлення функцій педагогічної праці, професійної позиції, оптимальних способів діяльності, співвіднесення своїх здібностей з можливостями -- характеристики психологічної готовності.

Професійно-педагогічні переконання є важливою змістовною стороною психологічної готовності до професійної діяльності, бо вони забезпечують послідовність у професійних діях, цілеспрямованість у педагогічній роботі і в спілкуванні з вихованцями. До змісту готовності до викладацької діяльності звичайно ж входить професійна освіченість. Але не тільки освіченістю фахівця визначається успішність його діяльності. Не меншу роль відіграє професійна етика, основу якої становлять моральні норми, оцінки і самооцінки, контроль і самоконтроль, повага до норм і вимог суспільного життя й уміння прищеплювати ці норми іншим людям.

Професійна відповідальність виявляється у безкорисній і глибокій відданості педагогічній роботі. Орієнтаційний аспект є важливою характеристикою психологічної готовності до професійної діяльності, а тому весь навчально-виховний процес у вищому навчальному закладі треба будувати так, щоб всі форми роботи сприяли формуванню у студентів відповідальності, професійної етики, уміння доводити розумні вимоги до логічного кінця, співвідносити їх з можливостями тих, кому вони адресовані.

Цілеспрямоване формування професійної уваги, пам'яті, уявлення є важливим фактором підвищення психологічної готовності. Серед якостей пізнавально-операційного компонента готовності значне місце займає професійне педагогічне мислення. Воно виявляється в умінні виявити педагогічні ситуації, явища, факти, розпізнати, моделювати їх, спрогнозувати можливі наслідки. А для цього викладачеві необхідний високий рівень теоретичних знань, творче мислення і ґрунтовний багаж загальної культури. Проте, не можна обмежуватись тільки накопиченням знань і розвитком інтелекту. Не менше уваги треба приділяти і емоційній стороні, формуванню культури почуттів. А тому навчально-виховний процес у вузі необхідно організувати так, щоб студенти відчували такі самі емоції і почуття, які виникають у педагогів у їх професійній діяльності.

Важливим компонентом структури психологічної готовності до педагогічної діяльності є професійне самовизначення та педагогічна спрямованість, до якої входить ставлення до педагогічної діяльності спрямованість розуміють як форму вияву педагогічних здібностей і нахилів, які передують спрямованості і виступають її передумовою.

Отже, раціональний підхід до професійної підготовки фахівців дає змогу сформувати модель майбутнього фахівця, яка б містила основні вміння, навички та якості, а саме: високий рівень загальноосвітньої, політехнічної та професійної підготовки; професійну мобільність; розвинуте професійне мислення; моральну готовність виконувати соціальну роль працівника високої кваліфікації, повагу до своєї професії; дбайливе ставлення до матеріальних цінностей (обладнання, інструмент, сировина та ін.); комунікабельність, вміння працювати у колективі; відповідальність за якість виконаної роботи; дисциплінованість, сумлінність, ініціативність; раціональність мислення; пізнавальну активність та самостійність; уважність, спостережливість, наполегливість у досягненні

мети; навички планувати і контролювати свої дії; вміння об'єктивно оцінювати результати своєї роботи; постійне прагнення вдосконалюватися в обраній професії; готовність працювати за новими технологіями (та їх розробляти).

УДК 37.015.31:7

В. В. ТОМАШЕВСЬКИЙ,

кандидат педагогічних наук, доцент,

доцент кафедри ДПМ та дизайну КПІ ДВНЗ «КНУ»

## **ФОРМУВАННЯ ЕСТЕТИЧНОЇ КУЛЬТУРИ МАЙБУТНІХ ДИЗАЙНЕРІВ. ТЕОРЕТИКО-МЕТОДОЛОГІЧНИЙ АСПЕКТ**

*В статті визначаються загальні орієнтири постановки проблеми формування естетичної культури майбутніх дизайнерів у ВНЗ та надається її теоретико-методологічний аспект.*

*Проблема та її зв'язок з науковими та практичними завданнями.* На сучасному етапі цивілізаційного розвитку українського суспільства особливої гостроти й актуальності набуває проблема формування естетичної культури майбутніх дизайнерів, здатних глибоко сприймати, розуміти та творчо використовувати на практиці матеріальні і духовні цінності, організовувати професійну діяльність за законами краси. Уміння взаємодіяти зі світом природного, встановлювати з естетичними цінностями дійсності та мистецтва непрямий діалог, привносити у навколишнє середовище елементи естетичної виразності має важливе значення, і тому вимагає відповідної суспільної уваги та педагогічного забезпечення у системі професійної підготовки майбутніх дизайнерів, покликаних створювати умови для естетизації найважливіших суспільних відносин, предметів побуту, засобів виробництва, способів життєдіяльності людини.

Формування естетичної культури майбутніх дизайнерів у вищих навчальних закладах має соціально-економічне, культурологічне та педагогічне значення. Адже професійна діяльність фахівців дизайнерського спрямування покликана бути на передових позиціях формування естетичного смаку в суспільстві, засвідчувати прагнення до високих, матеріальних та духовних цінностей, підносити продукцію художньо-творчого змісту до рівня сучасних потреб і запитів суспільства у прекрасному, досконалому, гармонійному, цілісному, природньому та доцільному. Вирішення зазначеної проблеми передбачає виявлення дизайнерами професійних і творчих здібностей, вміння сприймати навколишню дійсність у взаємозв'язку її змісту і форми, духовного і прагматичного, зовнішнього і внутрішнього, емоційного та раціонального. При цьому важливим є вміння тонко відчувати предмети і явища, прогнозувати шляхи та можливості соціального, технічного, гуманістичного, художнього та духовного розвитку людини і суспільства.

*Аналіз досліджень та публікацій.* Узагальнення основних положень наукових праць в галузі філософії, культурології, естетики, соціології, психології та педагогіки надає можливість визначити такі напрями наукових досліджень, що пов'язані із розв'язанням означеної проблеми: теоретико-методологічні засади навчально-виховного процесу в системі вищої школи (В. Кремень, О. Сухомлинська, М. Євтух та ін.); питання формування художньої культури особистості (К. Ушинський, А. Макаренко, В. Сухомлинський та ін.); філософські основи формування естетичної свідомості (Л. Печко, Н. Крилова, І. Зязюн та ін.); психологічні особливості естетичного ставлення до дійсності і мистецтва (С. Максименко, І. Бех, Л. Виготський та ін.); питання культурологічного змісту естетичної діяльності (В. Біблер, Л. Левчук та ін.); соціологічні аспекти функціонування естетичних і художніх цінностей (Є. Квятковський, О. Семашко, Ю. Фохт-Бабушкін та ін.); теоретичні питання естетичного виховання молоді (В. Бутенко, С. Коновець, Н. Миропольська, О. Рудницька, Г. Шевченко та ін.); теорія і практика дизайн-освіти (Є. Антонович, В. Даниленко, І. Крилов, М. Рогожин та ін.).

*Постановка завдання.* Метою статті є надання теоретико-методологічного аспекту проблематики формування естетичної культури майбутніх дизайнерів у вищих навчальних закладах як науково-педагогічної проблеми.

*Викладення матеріалу та результати.* Аналіз наукових праць із проблем формування естетичної культури майбутніх дизайнерів свідчить про те, що окремі її аспекти отримали ґрунтовну розробку. Водночас на рівні теоретико-методичних досліджень проблема формування естетичної культури майбутніх дизайнерів вирішується недостатньо, зокрема, розкриваються лише окремі способи, форми та методи впливу на естетичну свідомість майбутніх дизайнерів, акцентується увага на розрізних спеціальностях дизайну, визначається зміст дизайн-освіти, пов'язаний з вимогами індустріального суспільства минулого. Це зумовлює необхідність систематизації змісту естетичної

освіти дизайнерів, уніфікації існуючих принципів і методів формування естетичної культури дизайнера як цілісного і багаторівневого духовного утворення, динамічного за характером розвитку і функціонуванням, здатного до самореалізації та самовдосконалення.

Концепція дослідження полягає в розгляді формування естетичної культури майбутніх дизайнерів як складової цілісного процесу їх професійної підготовки, конкретизація її змісту і визначення шляхів забезпечення її ефективності за певних педагогічних умов. Розуміння естетичних ідеалів щодо продуктів дизайнерської діяльності повинно виходити, перш за все, з доцільності їх подальшого використання людиною, збереження природних ресурсів та принесення користі природі та людству. З огляду на вищезазначене актуальною є проблема, що спрямована на підготовку майбутнього дизайнера в єдності професійно-практичного досвіду та формування його естетичної культури в сучасних умовах зміни пріоритетності дизайнерської освіти, тобто цілісного підходу до фахової, психолого-педагогічної, методичної та науково-дослідницької діяльності, формування особистісних смислів не лише в межах моно художнього простору дизайну, але й в умовах вирішення проблеми його глобального розвитку в контексті інтеграції, взаємопроникнення різних видів художньої діяльності, їх взаємозв'язків та активної взаємодії. Розробка моделі формування естетичної культури має базуватися на системно-цілісному, особистісно-діяльнісному, інтегративному, культурологічному, історичному, методологічному підходах; сучасній теорії педагогічної та психолого- педагогічної діяльності.

Провідні ідеї концепції знайшли своє відображення у загальній гіпотезі дослідження – в процесі підготовки майбутніх дизайнерів у вищих навчальних закладах ефективність формування їх естетичної культури буде залежати від певних педагогічних умов, і її рівень буде тим вищий, чим досконалішими будуть теоретико-методологічне обґрунтування і науково-методичне забезпечення цього процесу.

Для вирішення поставлених завдань, досягнення мети та перевірки гіпотези використано комплекс сучасних загальнонаукових методів, адекватних природі явища, що досліджується: *теоретичні* (історико-логічний, проблемний, порівняльний, ретроспективний аналіз для порівняння й зіставлення різних поглядів науковців на певні аспекти досліджуваної проблеми; розгляду питань, що стосуються визначення поняттєво-категоріального апарату; обґрунтування положень щодо сутності. змісту, принципів та функцій моделі педагогічного забезпечення формування естетичної культури майбутніх дизайнерів у вищих навчальних закладах); *емпіричні* (діагностичні (бесіди, анкетування, тестування, контрольна робота, вивчення документації), прогностичні (експертні оцінки, моделювання та ін.); *обсерваційні* (спостереження, самооцінка) для виявлення рівня сформованості естетичної культури майбутніх дизайнерів; педагогічний експеримент для виявлення ефективності реалізації моделі педагогічного забезпечення формування естетичної культури майбутніх дизайнерів; педагогічний моніторинг для відстеження результативності досліджуваного процесу); *методи математичної статистики* (статистична обробка даних, графічне відображення результатів) для кількісного та якісного аналізу емпіричних даних, виявлення кількісних залежностей між досліджуваними явищами і процесами).

*Висновки та напрямки подальших досліджень.* З огляду на вищезазначене, розв'язання проблеми формування естетичної культури майбутніх дизайнерів у ВНЗ вимагає системного осмислення концептуальних, теоретичних та методичних положень та зумовлює необхідність розробки моделі процесу формування естетичної культури майбутніх дизайнерів у вищих навчальних закладах, її теоретичного обґрунтування та експериментальної перевірки.

УДК 81'243(71)

В. В. УСТИМЕНКО,

здобувачка кафедри педагогіки КПП ДВНЗ «КНУ»

## **ВИКОРИСТАННЯ ДІЯЛЬНІСНО-ОРІЄНТОВАНОГО ПІДХОДУ ДЛЯ НАВЧАННЯ ДРУГОЇ МОВИ У КАНАДІ**

*У статті розглядається діяльнісно-орієнтований підхід (Action-oriented approach), який широко використовується у канадських програмах навчання французької мови як другої та його основні принципи. Особлива увага приділяється навчальним завданням та ситуаціям, які передбачаються даним підходом до вивчення іноземних мов.*

*Проблема та її зв'язок науковими та практичними завданнями.* У останні десятиліття проблема навчання іноземних мов знаходиться в центрі уваги педагогічних досліджень. Сучасна ситуація, пов'язана з масовим вивченням іноземних мов, вимагає перегляду, переосмислення та

якісного оновлення всіх ланок оволодіння циклом мовної підготовки у шкільній програмі як значущим компонентом освіти кожної людини.

*Аналіз досліджень та публікацій; постановка завдання.* Вагомий внесок в питання розвитку мовної освіти у Канаді зробили О. Андре (O. Andre), М. Гуардадо (M. Guardado), Дж. Куммінс (J. Cummins), Ш. Лепкін (S. Lepkin), М. Свейн (M. Swain). Питаннями діяльнісно-орієнтованого підходу займалась Е. Піккардо (E. Piccardo). Отже, завданням статті є вивчення канадського досвіду використання діяльнісно-орієнтованого підходу до навчання другої мови.

*Викладення матеріалу та результати.* Діяльнісно-орієнтований підхід (Action-oriented approach) до вивчення мови розглядає комунікацію як соціальну діяльність направлену на виконання певного завдання. У Загальноєвропейських рекомендаціях з вивчення мов зазначається, що вихід за межі комунікативного підходу та активне використання мови розвиває п'ять мовних навичок: усне мовлення, мовна взаємодія, аудіювання, читання та письмо. Діяльнісно-орієнтований підхід розглядає учнів як активних учасників навчального процесу. Завдання такого підходу містять цілеспрямовані дії, які необхідно виконати для досягнення мети у певному контексті, орієнтованому на повсякденне життя учнів. Завдання зазвичай складні та можуть бути не обмежені часом. Від учнів потребується багато знань та навичок, щоб обрати один з багатьох напрямків, що приведе до фінальної мети завдання. Для виконання таких завдань учням необхідно не лише знання мови, а й використати ці знання відповідно до представленого культурного або соціального контексту. Кожне завдання складається з актів комунікації, слів або груп слів, які спонукають учнів до спілкування у максимально наближених до життя умовах.

Діяльнісно-орієнтований підхід чітко фокусується на вивченні другої мови як активного процесу, у якому учні формують свою мовну взаємодію. На початковому рівні розвитку мовних компетенцій з французької мови у програмах Core French учні вчаться взаємодіяти за допомогою французької мови, щоб задовольнити базові потреби у спілкуванні, наприклад, відрекомендуватися співрозмовнику та відповідати на прості запитання про сім'ю, дім, сусідів, школу, друзів та особисті інтереси. Для того, щоб підкреслити важливість таких актів комунікації вчителі французької мови задають контекст і пропонують учням завдання, яке необхідно виконати, взаємодіючи з одним або більше партнером. Завдання можуть включати в себе багато етапів та бувають прості і складні залежно від рівня володіння мовою та потреб учнів. Наприклад, для того, щоб відрекомендуватися учні-початківці у вивченні французької мови можуть назвати своє ім'я, вік, клас, у якому навчаються, використовуючи повні речення. З часом завдання ускладнюються, як з лінгвістичної, так і з когнітивної точки зору. На початку навчання учням необхідно запам'ятовувати багато матеріалу, щоб згодом мати можливість взаємодіяти один з одним для виконання завдань, що відображають повсякденні непередбачувані ситуації. Але використання діяльнісно-орієнтованого підходу у канадських програмах не означає, що відтворення учнями учбового матеріалу та діалогів, що є частиною комунікативного підходу, зовсім не використовується. Ці види діяльності є важливою частиною навчального процесу, що дає можливість учням розширювати словниковий запас.

Дослідивши досвід використання діяльнісно-орієнтованого підходу до вивчення іноземних мов у Канаді, можна зробити *висновок*, що такий підхід до навчання мов є безумовно ефективним через високу умотивованість учнів та максимально тісний зв'язок з життям. Вважаємо, що досвід використання діяльнісно-орієнтованого підходу до навчання іноземних мов у Канаді, а також інші новітні методики та підходи до вивчення мов у Канаді, які потребують подальшого дослідження, можуть бути корисними для вітчизняної системи освіти

УДК 378.026:744

Л.О. ЦВІРКУН,

аспірантка кафедри педагогіки КПІ ДВНЗ «КНУ»

## **ДИДАКТИЧНІ ЗАСОБИ ФОРМУВАННЯ ПРОЕКТНО-КОНСТРУКТОРСЬКОЇ КОМПЕТЕНТНОСТІ В ПРОЦЕСІ ГРАФІЧНОЇ ПІДГОТОВКИ СТУДЕНТІВ**

*Розглянуто дидактичні засоби формування проектно-конструкторської компетентності майбутніх фахівців, обґрунтовано доцільність їх застосування в процесі навчання графічних дисциплін; сконцентровано увагу на необхідності розроблення навчально-методичного комплексу, який сприятиме ефективності графічної підготовки студентів.*

*Проблема та її зв'язок з науковими та практичними завданнями.* Підвищення вимог до професійної діяльності майбутніх фахівців, загальноосвітніх стандартів вимагає модернізації існуючої системи навчання та удосконалення її технологічного складника. Це вимагає знаходження

ефективних шляхів посилення графічної підготовки, дотримання основних дидактичних функцій та принципів навчання: послідовності і системності, зв'язку теорії з практикою, професійної спрямованості, відповідності навчання сучасним тенденціям розвитку науки і техніки.

*Аналіз досліджень та публікацій.* Науковці, які досліджують різні аспекти формування проектно-конструкторської компетентності в процесі навчання графічних дисциплін (М. Бетуганов, Є. Вехтер, І. Голяд, О. Деджула, В. Козуб, Є. Мартин, О. Мусієнко, І. Нишак, Т. Олефіренко, О. Пузанкова, Г. Райковська, М. Самардак, І. Столбова, Н. Федотова, Т. Чемоданова, М. Юсупова) зазначають, що формуванню вмінь орієнтуватися в сучасному інформаційно-комунікаційному та проектно-конструкторському середовищах сприятимуть відповідні дидактичні засоби навчання (посібники, довідкові таблиці, методичні рекомендації, робочі зошити, збірники задач для самостійного розв'язування задач). Тому постає необхідним розроблення навчально-методичного комплексу, який забезпечить розвиток просторового мислення, проектного бачення, конструкторських здібностей, особистісно-професійних якостей в процесі навчання графічних дисциплін.

*Виклад матеріалу та результати.* Специфіка дисциплін графічного циклу полягає у постійному розв'язуванні задач, що вимагає розумової діяльності, вміння оперувати просторовими образами, здатності будувати зображення на площині. Для цього було розроблено навчальний посібник в якому представлені теоретичні, практичні та технічні етапи розв'язування базових графічних задач, матеріали для організації самостійної роботи студентів, засоби діагностування (проблемні запитання, евристичні тести тощо). Завдання різноманітні за змістом, що сприяє зацікавленості до навчання графічних дисциплін та забезпечує своєчасне виявлення знань з кожної пройденної теми.

Останнім часом в процесі графічної підготовки одне із чільних місць посідають робочі зошити. Використання дидактичного комплексу на практичних заняттях дозволяє не перекреслювати задачу з дошки, що сприяє уникненню спотворення графічного зображення. Студенти знаходяться в однакових умовах задля активізації пізнавальної та мотиваційної діяльності. Це забезпечує глибоке засвоєння програмного матеріалу, розвиток здатності застосовувати прийоми мисленевого характеру (аналіз, синтез, узагальнення, конкретизація), здійснення зворотного зв'язку між викладачем та студентом. Частина задач студенти розв'язують в аудиторії під керівництвом викладача, а інші опрацьовують самостійно. Така організація навчального процесу забезпечує реалізацію загальнопедагогічних підходів: індивідуального, особистісно зорієнтованого, системного та компетентнісного. Врахування індивідуальних можливостей кожного студента, активізація інтелектуального та волевого потенціалу, послідовність та системність запропонованих задач в процесі навчання графічних дисциплін сприятиме засвоєнню не окремих знань та умінь, а оволодіння ними в комплексі. Майбутньому фахівцю необхідно не лише правильно читати креслення та схеми, оперувати просторовими образами, а й уміти застосовувати інформаційно-комунікаційні технології в процесі професійної діяльності. Тому навчально-методичний комплекс включає рекомендації для опанування загальних способів виконання креслень за допомогою сучасних систем автоматизованого проектування. Використання електронних методичних рекомендацій на лабораторних заняттях сприяє глибшому розумінню геометричних перетворень та побудов, посилює інтересу до навчання графічних дисциплін за рахунок наочності, активізує розвиток просторового мислення та уяви реальною візуалізацією, що поживає, урізноманітнює навчальний процес.

*Висновки та напрямок перспективи подальших досліджень.* Отже, використання навчального посібника, дидактичного комплексу для розв'язування графічних задач, низки методичних рекомендацій до виконання лабораторних робіт в програмному середовищі «Компас» забезпечить інтелектуальну основу пізнавальної діяльності згідно освітніх та професійних вимог.

УДК 378:37.011.3 – 051

І. Ю. ЩЕРБИНА,

аспірантка, Черкаський національний університет ім. Богдана Хмельницького

С. М. ЩЕРБИНА

кандидат педагогічних наук, доцент кафедра педагогіки

КПІ ДВНЗ «КНУ»

## **ФОРМУВАННЯ ГОТОВНОСТІ МАЙБУТНІХ УЧИТЕЛІВ ДО ЗДОРОВ'ЯЗБЕРІГАЮЧОГО НАВЧАННЯ ЯК ОДИН ІЗ ШЛЯХІВ РЕАЛІЗАЦІЯ ЗДОРОВ'ЯЗБЕРІГАЮЧОЇ СТРАТЕГІЇ ОСВІТИ**

*Авторами трактується роль учителя у формуванні здоров'язберігаючої педагогіки у загальноосвітній школі, актуалізовано проблему здоров'язбереження учнів у навчанні, розкрита сутність та роль здоров'язберігаючої діяльності вчителя; розглянута сутність понять «здоров'язбереження учнів», «здоров'язберігаюче навчання», «здоров'язберігаюча діяльність вчителя», висвітлено й обґрунтовано підходи до реалізації здоров'язберігаючої стратегії освіти, розкритий*

один із шляхів реалізації здоров'язберігаючої стратегії освіти - формування готовності майбутніх вчителів до здоров'язберігаючого навчання.

*Проблема та її зв'язок з науковими та практичними завданнями.* У системі цінностей, якими дорожить будь-яка цивілізована нація, особливе місце відводиться здоров'ю людей. Здоров'я нації визначається насамперед станом здоров'я підростаючого покоління. Збереження та зміцнення морального, фізичного та психічного здоров'я школярів є одним із пріоритетних завдань загальноосвітньої школи, на що наголошує Концепція загальної середньої освіти.

Сьогодні сферою формування, збереження та зміцнення здоров'я є система освіти, а обов'язковим компонентом національної системи освіти мають бути знання про формування, збереження та зміцнення здоров'я.

В умовах модернізації української освіти основні зусилля спрямовані на підготовку фахівця нової формації, що відповідає сучасним вимогам. Важливою умовою до будь-якого фахівця в ринкових умовах є його професіоналізм як показник конкурентоспроможності. Одним із обов'язкових критеріїв конкурентоспроможного фахівця в галузі освіти є його знання, вміння та навички відновлювати, зберігати й зміцнювати здоров'я учнів, тобто рівень і якість оволодіння ним здоров'язберігаючою діяльністю, яка, в свою чергу, забезпечить здоров'язберігаюче навчання.

Саме тому сьогодні пріоритетним напрямком стає педагогічна діяльність, яка дозволить забезпечити всебічний розвиток учнів на основі зміцнення їхнього здоров'я. Це в свою чергу створює умови для модернізації освіти відповідно до вимог сучасної освітньої системи, які вимагають запроваджувати нові підходи до підготовки майбутніх учителів загальноосвітньої школи в умовах вузівського навчання, які здатні здійснювати здоров'язберігаючу діяльність, використовувати здоров'язберігаючі технології під час організації навчального процесу в загальноосвітній школі.

*Аналіз досліджень і публікацій; постановка завдання.* На сучасному етапі у вищих навчальних закладах організація педагогічного процесу, який забезпечує набуття майбутніми педагогами медичних та валеологічних знань, умінь і навичок ґрунтується на Концепції медичної освіти педагогічних працівників та Концепції валеологічної освіти педагогічних працівників, розробленої у 2001 році.

Існує тісний взаємозв'язок здоров'я учнів і навчального процесу, який може сприяти як збереженню, так і виникненню різних відхилень у стані їх здоров'я. Як наслідок, гостро постає необхідність пошуку компромісу між обов'язковістю рішення освітніх завдань, пов'язаних, перш за все, з досягненням необхідного рівня освіченості, і необхідністю збереження при цьому здоров'я учасників навчального процесу, на чому наголошують у своїх працях науковці: Р. Айзман, М. Аносова, М. Безруких, В. Безрукова, Л. Борисова, Е. Вайнер, Н. Віноградова, Ю. Гаврілова, Е. Дегтярев, О. Емельянова, В. Зверева, Е. Ісаєва, В. Ковалько, В. Колбанова, Л. Кондрашова, В. Кучма, Н. Лазарева, Р. Матківській, Л. Мозжухіна, Т. Молчанова, В. Муравйов, О. Непомілуєва, Е. Нестеренко, М. Остапенко, Н. Полуніна, Ю. Синіцин, Н. Созінова, Ю. Смирнова, М. Степанова, Л. Татарникова, П. Храмцов, А. Хрипкова, І. Чупаха, В. Шувалова, О. Шіняєва та ін.

Проблему реалізації здоров'язберігаючих освітніх технологій у шкільному навчально-виховному процесі з метою формування здоров'язберігаючого освітнього середовища розглядали у своїх працях такі науковці, як: Л. Антонова, І. Борисова, Ю. Науменко, А. Севрук, Е. Вайнер, Н. Смірнов, В. Сонькін, В. Серіков, Л. Вашлаєва, О. Петров, Т. Паніна та інші.

Аналізуючи навчально-виховний процес з боку здоров'язбереження вчені (М. Антропова, М. Безруких, Е. Вайнер, С. Волкова, В. Горашук, Д. Журавльов, Г. Зайцев, О. Іонова, В. Морозова, В. Слуцкий та ін.) виділили наступну групу недоліків, що негативно впливають на психофізіологічний стан учнів: недостатнє врахування вікових та індивідуальних особливостей учнів, що уповільнює розвиток особистості; інформаційні перевантаження; недосконалі організація навчальної діяльності, низька рухова активність школярів, які виснажують адаптаційні резерви організму; авторитарно-репродуктивний стиль навчання, що веде до диктату педагога; педагогічно недоцільні комунікації «вчитель-учень», які провокують виникнення дидактогеній; низький рівень культури здоров'я вчителів та школярів, відсутність у багатьох з них пріоритету здоров'я, мотивації на здоровий спосіб життя.

Визначено, що серед факторів, які сприяють зниженню рівня здоров'я дітей та учнівської молоді, важлива роль належить навчальному навантаженню, стресогенна дія якого веде до швидкого розвитку дезадаптаційного синдрому з невротичними реакціями різного ступеня прояву].

Актуальним постає питання підготовки педагога до здійснення здоров'язберігаючої діяльності, що включає: озброєння їх необхідними знаннями з теорії і методики формування здорового способу життя; формування спрямованості на збереження і зміцнення власного здоров'я та здоров'я учнів,

здатності формувати у вихованців уміння і навички здорового способу життя; проектування та практична реалізація здоров'язберігаючої стратегії, також використання під час організації навчального процесу здоров'язбережувальних технологій.

*Вклад основного матеріалу та результати.* В організації здоров'язберігаючого навчання у шкільній практиці провідна роль належить учителю. Успіх діяльності педагога залежить від того наскільки він усвідомлює можливість впливу навчального процесу на здоров'я кожного учня, які конкретно заходи допомагають йому підвищити здоров'язберігаючий ефект педагогічної діяльності.

Недооцінка здоров'язберігаючої діяльності з боку вчителя, нездатність зняти стресогенний вплив навчального процесу на учнів негативно впливає на чіткість їх мислення, сферу емоцій, а також слугує причиною асоціальної поведінки. Сильний стрес сприяє прояву психічної слабкості, схильності до депресивних станів, а іноді навіть і до суїциду.

Стресогенний вплив навчального процесу на учнів призводить до порушень їх розумових функцій (ослаблення концентрації, порушення пам'яті, знижений рефлекс, зниження критичизму, проблеми з прийняттям рішення); виникнення емоційних проблем (зростання психічної напруженості, наявність боязливих станів – від почуття стурбованості до паніки, почуття безпорадності та апатії, почуття гніву та роздратованості, що призводять до спалаху агресії, зниження самооцінки, проблеми з контролем емоцій, емоційні порушення у вираженні почуттів та відсутності емоцій). Порушення розумових та емоційних функцій стимулює зміни у поведінці, серед них: не достаток енергії та послаблення бажання діяти, пропуск занять без поважних причин, перекидання відповідальності на інших, зловживання ліками та слабоалкогольними напоями, конфлікти з оточуючими, безсонниця або, навпаки, надмірна сонливість, проблеми з надиханням себе на гарні справи, посилення заїкання.

Учитель має бачити учня, помічати зміни, що відбуваються в його поведінці, у його зовнішньому вигляді, виразі обличчя, вникати в його душу, в його життєву ситуацію, в його переживання, розуміти їх. Педагог має впливати на учнів не тільки словами, але й теплим, доброзичливим впливом, посмішкою, підбадьорюючим поглядом, жестами, що виражають справжню доброзичливість та порозуміння. Без позитивного емоційного зв'язку між учителем та учнями складно говорити про правильний психічний розвиток, про гарне психічне здоров'я вихованців.

*Здоров'язберігаюче навчання* – це навчання, що зорієнтоване на здоров'язбереження школярів і передбачає формування в них здоров'язбережувальної компетентності через зміцнення ціннісного ставлення до свого здоров'я та здоров'я інших людей, розширення бази знань про здоров'язбережувальну поведінку й удосконалення умінь і навичок збереження індивідуального здоров'я на рівні духовного, соціокультурного й фізіологічного складників.

*Висновки та напрямки подальших досліджень.* Таким чином, підготовка майбутнього вчителя до здоров'язберігаючого навчання є актуальною педагогічною проблемою і одним із шляхів практична реалізація здоров'язберігаючої стратегії освіти. Сьогодні, як ніколи, актуальна здоров'язберігаюча педагогіка, її головна очевидна особливість - пріоритет здоров'я, тобто грамотна турбота про здоров'я як обов'язкову умову освітнього процесу. Методичний супровід діяльності педагога з реалізації здоров'язберігаючої стратегії освіти полягає в озброєнні кожного майбутнього вчителя необхідним арсеналом методик роботи з учнями з питань здоров'ятворчості, використанні кожним з них тих програм та методів навчання і виховання, що пристосовані до учня і формують в нього свідому позитивну мотивацію до отримання знань та збереження власного здоров'я.

## ФІЛОСОФСЬКО-МЕТОДОЛОГІЧНІ ТА СОЦІАЛЬНО-ПОЛІТИЧНІ АСПЕКТИ СТАЛОГО РОЗВИТКУ

УДК 338.2

Л. Є. БРАТЧЕНКО,

старший викладач кафедри соціології та економіки

КПІ ДВНЗ «КНУ»

### СИСТЕМНИЙ ПІДХІД В КОНТРОЛІНГУ – КЛЮЧ ДО ЕФЕКТИВНОГО УПРАВЛІННЯ ПІДПРИЄМСТВОМ

*Розглянуто категорію "контролінг", системний підхід в контролінгу та визначено, що він є одним з найсучасніших і ефективних підходів щодо управління промисловим підприємством, за допомогою якого можна вчасно відреагувати, попередити та усунути кризове явище на підприємстві.*

Сучасний стан економіки України переживає складний етап свого розвитку. Складність стосується усіх її галузей, усіх рівнів бізнесу. Успішне рішення задач економічної активності промислового підприємства, зростання рівня його конкурентоспроможності є важливими умовами забезпечення стійкого економічного зростання усієї економіки країни.

Ринкові умови господарювання вимагають від промислового підприємства нових принципів роботи, які зорієнтовані на аналіз та оцінку різних зовнішніх та внутрішніх факторів, що впливають на ефективність його діяльності.

Сучасне промислове підприємство потребує адекватної системи менеджменту, яка забезпечить йому конкурентоспроможність та стійке положення на внутрішньому та зовнішньому ринках.

Одним з основних напрямків, який дозволяє зробити суттєвий прорив у підвищення ефективності управління промисловим підприємством, є контролінг.

Актуальність теми дослідження обумовлена сучасним кризовим станом в управлінні вітчизняних промислових підприємств, необхідністю дослідження провідних західних підходів, інструментів та методів щодо практики управління підприємством в кризових умовах, в умовах невизначеності та жорсткої конкуренції.

Значний внесок у розвиток питань теорії та практики контролінгу зробили як зарубіжні, так і вітчизняні вчені: Й. Вебер, А. Дайле, Д. Джексон, Р. Ентоні, Е. Майер, Т. Райхман, Х. Фольмут, Д. Хан, П. Хорват, О.О. Ананькіна, І. Белобжецький, М. Білуха, А. Бодюк, Ф. Бутинець, С.Ф. Голов, О.Б. Гребець, Н.Г. Данілочкіна, Ю.П. Яковлев та інші.

При всій значущості проведених наукових досліджень окремі теоретико-методичні та практичні питання щодо системного підходу в контролінгу як ефективного методу управління підприємством та інструментацію, за допомогою якого можна вчасно відреагувати, попередити та усунути кризове явище на підприємстві, визначені та вивчені недостатньо.

Метою роботи є дослідження системного підходу в контролінгу як ефективного методу управління на промисловому підприємстві.

Утворюючи передумови повної економічної самостійності, ринок висуває жорсткі фінансові та економічні вимоги, об'єктивність яких орієнтує промислові підприємства на ефективну та рентабельну діяльність. При цьому необхідною умовою удосконалення методів управління є повне використання внутрішніх можливостей підприємства, тобто утворення такої системи управління, яка була б у змозі своєчасно виявляти, обліковувати, аналізувати, контролювати, координувати, коригувати різні негативні ситуації, інформувати про це вище керівництво та пропонувати різні шляхи щодо їх подолання.

На сьогоднішній день більшість українських промислових підприємств знаходяться в умовах відсутності стратегії, грамотно побудованого обліку, звітності, планування, слабкого рівня менеджменту в цілому, який виражений у відсутності культури прийняття управлінських рішень, контролю та відповідальності, неспроможний приймати ефективні управлінські рішення для виживання в жорсткому конкурентному середовищі.

Тому, саме розробка та успішне впровадження контролінгу та системного підходу в ньому є одним з головних рішень усунення існуючих проблем для більшості промислових підприємств України.



Контролінг – це нова управлінська концепція, яка охоплює усі сфери діяльності підприємства: фінанси та облік, менеджмент та маркетинг, переводить управління підприємством на якісно новий рівень, інтегруючи, координуючи й направляючи діяльність різних служб та підрозділів для досягнення оперативних, поточних та стратегічних цілей.

Контролінг спирається на системний підхід в управлінні, що дозволяє розкрити діалектику концепції контролінгу, розробити механізм адаптації до практичної діяльності промислового підприємства в умовах його трансформації та реструктуризації під впливом зміни конкурентного середовища.

Вивчення сучасних поглядів вітчизняних та зарубіжних економістів-науковців щодо функцій та завдань (задач) контролінгу на промисловому підприємстві свідчать про те, що до сучасних функцій та завдань (задач) контролінгу, згідно з роботами [1,2, та ін.], належать такі:

- облік (створення системи отримання та аналізу інформації, вибір, розробка та уніфікація методів обліку і критеріїв для оцінки діяльності підприємства в цілому та окремих його підрозділів);

- підтримка процесу планування (формування системи комплексного планування; розробка методів планування; визначення необхідної для планування інформації, джерел та напрямів її отримання; координування процесів обміну інформацією; перевірка планів щодо повноти та можливості реалізації);

- контроль за реалізацією планів (розробка методів здійснення контролю, визначення обсягів контролю; визначення величин, що підлягають контролю в часовому та змістовному розрізах);

- забезпечення керівництва аналітичною інформацією, необхідною для прийняття рішень (розробка архітектури інформаційної системи; стандартизація інформаційних каналів та носіїв; вибір методів обробки інформації; збір та систематизація даних; забезпечення економічної ефективності функціонування інформаційної системи);

- виявлення відхилень в реалізації планових завдань та розробка рекомендацій для керівництва щодо ліквідації негативних відхилень (порівняння планових і фактичних величин для вимірювання та оцінки міри досягнення поставлених цілей; визначення допустимих меж відхилень контрольних величин; аналіз відхилень; інтерпретація причин та розробка рекомендацій щодо зменшення відхилень);

- розробка рекомендацій щодо проведення спеціальних досліджень для збору додаткової інформації стосовно змін внутрішнього та зовнішнього середовища підприємства.

Як бачимо, область завдань контролінгу охоплює значно ширшу сферу питань, ніж контроль чи система управління витратами. Ми погоджуємося з думкою академіка АЕН України Г. А. Семенова та Н.В. Тарана про те, що сьогодні акцент в управлінні зміщується від завдань контрольного характеру до завдань аналізу, оцінки діяльності, розробки стратегії розвитку, її реалізації, моделювання господарської діяльності, маркетингу [3]. Ми вважаємо, що саме застосування системного підходу в контролінгу є умовою підтримки необхідної рівноваги та ефективності функціонування промислового підприємства.

Сучасне конкурентне середовище потребує від українських промислових підприємств докорінної зміни методів управління економікою підприємств. Для того, щоб промислове підприємство мало можливість досягти великих успіхів та визнання на ринку, необхідно впроваджувати в практику найбільш передові, прогресивні методи роботи. Для українського бізнесу до числа таких новацій відноситься практика впровадження контролінгу. Саме системний підхід в контролінгу на промисловому підприємстві забезпечує більш ефективне управління з метою тривалого існування його на конкурентному ринку, стане інструментом управління досягнення високих кінцевих результатів його діяльності.

Системний підхід в контролінгу дозволить вітчизняним промисловим підприємствам розробити та впровадити грамотну стратегію розвитку та точно вказати, які показники (крім прибутку) треба відстежувати та аналізувати в центрах відповідальності.

#### Література

1. Іващкевич В. Б., Зайцев С. Н. Контролінг на підприємствах ФРН // Бухгалтерський облік. – 1996.- №12, с. 88.

2. Контроллинг как инструмент управления предприятием / Е. А. Ананькина, С. В. Данилочкин, Н. Г. Данилочкина и др.; Под ред. Н. Г. Данилочкиной. – М.: Аудит, ЮНИТИ, 1999.- 297 с.

3. Семенова Г. А., Тарана Н. В. Контролінг, як база обґрунтування й прийняття управлінських рішень// Вісник економічної науки України.№1(11), 2007. с.155.

УДК 216.614  
ГРАБОВЕЦЬ І. В.  
кандидат соціологічних наук, доцент,  
доцент кафедри соціології та економіки КПІ ДВНЗ «КНУ»;  
ТАРАСОВА О. А.  
кандидат філософських наук, доцент,  
доцент кафедри соціології та економіки КПІ ДВНЗ «КНУ»

## СОЦІАЛЬНА СПРАВЕДЛИВІСТЬ ЯК ОБ'ЄКТ НАУКОВОГО АНАЛІЗУ: ХАРАКТЕРИСТИКА ПІДХОДІВ

*Автори аналізують основні теоретико-методологічні засади наукового обґрунтування категорії «соціальна справедливість» з метою виявлення спільних характеристик для різних наук, зокрема філософії, економіки, права, етики та соціології.*

Одним з універсальних і важливих понять людської свідомості і принципом співіснування людей є справедливість.

Майбутнє як втілення ідеалу, зокрема ідеї добра, немислиме без справедливості. Віра в її торжество є неодмінною передумовою високоморального буття людини. Ця віра, однак, не повинна бути сліпою, а має ґрунтуватися на знанні природи і сутності справедливості. Без цього не побудувати правової держави на засадах справедливості.

В межах сучасної етики категорія «справедливість» визначається як загальне співвідношення цінностей, благ і конкретний розподіл їх між індивідами, належний порядок людського співжиття, який відповідає уявленню про сутність людини і її невід'ємні права [1].

Сучасна філософія права трактує соціальну справедливість як обумовлену природним правом загальнолюдську цінність, яка представляє собою захищені правом і всім суспільним ладом рівні можливості доступу кожної людини до соціальних благ та інших життєвих цінностей, а також розподіл та законне їх використання з урахуванням власного вкладу в суспільство і збереження гідності людини [2].

Класичне визначення суті та атрибутів соціальної справедливості дав К.Попер. Він визначив її як рівний розподіл тягаря громадянства, тобто тих обмежень свободи, які необхідні для суспільного життя; рівність громадян перед законом, звісно тоді, коли закони не підтримують і не засуджують окремих громадян, груп чи класів; безсторонність громадянства; рівне користування перевагами (а не лише обмеженнями), які держава може запропонувати громадянам [3].

Сучасне розуміння соціальної справедливості представлено у роботах Дж. Дьюї, М. Вальцера, А. Баєр, Дж. Роулза, Р. Рорті та ін. Якщо узагальнити їх погляди, то можна зробити висновок, що критерієм справедливості виступає демократія, оскільки вона – кращий, якщо не єдино можливий гарант забезпечення справедливості.

*У ХХ ст. найчастіше соціальна справедливість розуміється як прояв справедливості в сфері розподілу багатств, благ і доходів між членами суспільства.*

Як бачимо, переважна більшість розглянутих концепцій має одну загальну рису – ствердження, що у суспільстві постійно порушується принцип справедливості. Сучасна економічна ситуація у поєднанні з духовною дезорієнтацією населення привела до появи економікоцентризму у розумінні соціальної справедливості, який не враховує ні соціокультурних, ні духовних, ні моральних передумов матеріального багатства. Громадянське суспільство повинно бути в першу чергу гуманним, тобто окрім економічної складової, соціальна справедливість в такому суспільстві повинна мати потужну морально-етичну базу. Отже, є всі об'єктивні підстави сподіватися, що на зміну матеріалістичному, технократичному світоглядові сучасності прийде фаза духовного розвитку, в якій питання соціальної справедливості будуть пріоритетними.

### Література

1. Тофтул М. Г. Етика / Тофтул М.Г. - К.: Видав. центр "Академія", 2005. - 416 с.
2. Сокурєнко В. В. Роль соціальної справедливості в розбудові правової соціальної держави : автореф. дис. на здобуття наук. ступеня канд. юрид. наук: спец. 12.00.12 «Філософія права» / В. В. Сокурєнко. – Київ : Б.в., 2002. – 19 с.
3. Поппер К. Відкрите суспільство та його вороги у 2-х т. / Поппер Карл том 1 У полоні Платонових чарів [Пер. з англ. О. Коваленко]. - К.: Основи, 1994. – Т.1. – 444 с.

## ШТУЧНИЙ ІНТЕЛЕКТ ТА СВІДОМІСТЬ: ПРОБЛЕМА ЛЮДЯНОСТІ ІНТЕЛЕКТУ

*Проблема штучного інтелекту завжди розглядається у зв'язку з проблемою свідомості. Класичним є питання щодо відмінності ШІ та свідомості. Наслідком цього питання є проблема людяності ШІ: чи може існувати інтелект поза людиною чи це буде інтелект зовсім іншого типу, або децю таке, що не можна буде назвати інтелектом взагалі?*

Для людини найпростішим критерієм інтелектуальності є проста відповідність співрозмовника її очікуванням, набір людських реакцій, «запрограмованих» культурно. Яким же має бути критерій для визначення інтелектуальності не-людини? Перш за все, йдеться про штучний інтелект, який намагаються створити сучасні вчені та який вже більше сотні років як оспіваний фантастами. Уявімо, що перед людиною чужий розум, який сам вирішує, що для нього краще в даний момент, і механізм прийняття цього рішення так само прихований від людини, як і механізм прийняття її власних рішень. Хоча цілком можна послатися на те, що комп'ютер ніколи не зможе діяти «за настроєм», але при цьому було б добре знати, що таке настрої і звідки він береться у людини. Як зазначає сучасний дослідник свідомості С. Пріст: «Ми не здатні пояснити самих себе, використовуючи наявні наукові методи» [3, с. 283]. До того ж, складність програм, що використовуються в сучасних, навіть домашніх, комп'ютерах, настільки висока, що виникнення «випадкового» зв'язку цілком ймовірно. Але поки що фахівці констатують, що найскладніші експертні системи за своїми можливостями швидше нагадують дресированих тварин або механічних ляльок, ніж людину з її гнучким розумом. І при цьому тест Тьюринга в досить широкому інтервалі з успіхом проходять ігрові боти [1], яких неможливо відрізнити від реальних гравців. У цілому питання про можливість створення інтелектуальної машини передбачає вирішення більш загального питання: чи можливий інтелект поза людиною? Можна відразу виділити три варіанти відповіді: так, ні або інтелект зовсім іншого типу.

### **(1) ТАК: Можуть існувати інтелектуальні істоти, які не є людьми.**

Перефразуюмо питання в більш загальному вигляді: чи існує у Всесвіті інтелект, крім нашого з вами людського його варіанта? Очевидно, що на таке питання дуже не хочеться відповідати негативно. Дійсно, хотілося б вірити в існування розуму у Всесвіті, але розуму, подібного до нашого, адже інакше буде занадто складно досягти взаєморозуміння. Фактично, така відповідь передбачає спростування еквівалентності: «якщо перед нами людина, то вона має інтелект, і якщо перед нами інтелектуальна істота, то це людина». Перша частина очевидно помилкова, оскільки не кожен людський індивід має інтелект. Яскравим прикладом тому будуть так звані «мауглі» – діти, що виростили серед тварин. Отже, людяність фізично не ознака інтелектуальності.

Далі, припустимо, що інтелект – унікальна властивість, властива тільки деяким об'єктам певного роду (людям), історично сформована, виражена в культурі й прищеплена в процесі соціалізації кожній людині індивідуально, але за деякими загальними схемами. Навіть не звертаючись до істотних ознак самого явища, а лише ескізно позначивши способи його формування, можна визнати, що інтелект такого типу буде саме людським, оскільки фактом є і те, що способи сприйняття світу різні в історично або географічно віддалених цивілізаціях, що вже й говорити про позаземні цивілізації. Головним наслідком з людяності нашого інтелекту є те, що, зіткнувшись, з інтелектом іншого типу, ми не зможемо його ідентифікувати, оскільки виходимо зі своїх – людських – канонів. Більш того, ми можемо навіть не помітити інтелект іншого типу. Таким чином, можна прийти до сумного висновку: «якщо перед нами не людина, то ми не зможемо встановити, чи має ця істота інтелект». Отже, наша позитивна відповідь продуктивна тільки частково.

### **(2) НІ: Неможливі інтелектуальні істоти, які не є людьми.**

#### **(А) Інтелект неможливий поза свідомістю, яка притаманна тільки людині.**

Досить часто виникнення ШІ пов'язують з появою так званої «машинної свідомості». Але інтелект, незважаючи на всю різноманітність і нечіткість його означень, все ж може бути грубо визначений як здатність самостійно ставити і вирішувати завдання. Для цього свідомість не потрібна. Свого часу ще П. Анохін зазначав, що «визначення інтелекту охоплює найбільш складні форми поведінкової діяльності: мета, прийняття рішення, передбачення. По суті справи це вірно» [1, с. 84]. У цій парафії за більше ніж півстоліття мало що кардинально змінилося.

У найбільш загальному вигляді існує дві моделі свідомості. Перша з них базується на фрейдистському поділі свідомого і несвідомого і може бути комп'ютерно змодельована різними способами: від тривіального поділу пам'яті на оперативну і постійну до складного ранжирування інформації з метою надання більшої ваги інформації, релевантній на даний момент. Друга модель передбачає наявність ментальних станів, вміння ідентифікувати себе, говорити від першої особи і відчувати.

Припустимо, що спеціально для експерименту вчені змогли розробити досить інтерактивного робота «дитину», який зміг би підтримувати процес навчання або, принаймні, його ілюзію. Але у електронної дитини немає допитливості, що загалом ми нерідко приписуємо і своїм чадам, хоча це, звичайно ж, перебільшення. Якщо батько міг стимулювати справжню дитину виконувати свої вимоги за допомогою нагороди – розваги, чогось смачного, іграшки тощо, або шляхом покарання, то як він зможе стимулювати дитину-робота? Як покарати комп'ютер? Ніяк, поки у нього не виникнуть потреби. Можна відключити від мережі, обмежити вхідні дані, відключити частину апаратури і т. д. Але все це не матиме дії, оскільки відключення в даному випадку рівносильно комі (в смислі тимчасової смерті), яка ніяк не зможе зумовити виникнення хоч якоїсь потреби. Більш того, це буде навіть не сон, вмикання – як пробудження не залишить ніяких спогадів-снів, не додасть ніяких почуттів: комп'ютер діагностує, що минув певний час, протягом якого дані про зовнішній світ і внутрішній стан не надходили. Але його це «не схвилює», як людину, що втратила свідомість.

### **(Б) Інтелект, що існує поза людиною, не можна назвати людським.**

Говорячи про інтелект, ми маємо на увазі споконвічно людські характеристики, які, будучи тим чи іншим чином реалізовані на інших носіях, будуть носити й іншу назву, оскільки втратять свої суттєві риси. Цілком можливо, що створення ШІ, аналогічного людському розуму неможливо, крім того, ця ніша вже зайнята. «Це – емпіричне питання, подібне до питання про те, чи може фотосинтез здійснюватися чимось, що має хімічну будову, відмінну від хімічної будови хлорофілу» [4, с. 378]. Але в цьому випадку є суттєва відмінність, яка може бути витлумачена як в позитивну, так і в негативну сторону. Якщо фотосинтез, як здатність перетворювати променисту енергію Сонця – властивість, що виникла природним шляхом, то інтелект в сучасному розумінні завжди штучний, оскільки формується шляхом навчання та соціалізації. І, хоча проблеми на перший погляд дійсно схожі, здатність переробляти променисту енергію для внутрішніх потреб не рослинним шляхом складно буде назвати фотосинтезом (а чому б і не «сонячними батареями»). Проте, здатність вибирати завдання, ранжувати їх за значимістю, шукати оптимальний шлях їх вирішення, здійснювана механізмом, цілком зможе бути названа інтелектом, хоча, можливо, й без «людських» рис.

### **(3) МОЖЕ КОЛИСЬ. Штучний інтелект може створити не людина.**

При створенні штучного інтелекту розробники в будь-якому випадку використовують антропний підхід, нехай створена машина не схожа зовні на людину, але вона повинна «думати» як людина і вести себе як людина, для того щоб допомогти людині, виконуючи за неї роботу. Згідно із законом Мура потужність комп'ютерів зростає кожні півтора року вдвічі. Навіть спираючись на цю просту закономірність, можна припустити, що якщо людство створить досить прогресивну технологію, яка виявиться здатна творити самостійно, наступним її кроком буде розробка інтелектуальної технології, кардинально відмінною від розробленої людиною.

#### Список літератури

1. Анохин П.К. Философский смысл проблемы естественного и искусственного интеллекта // Вопросы философии. – 1973. – № 6. – С. 83-97.
2. Искусственный интеллект на подходе / expert.ru [Электронный ресурс]. – Режим доступа: <http://expert.ru/2012/09/28/iskusstvennyj-intellekt-na-podhode/?n=66992>
3. Прист С. Теории сознания. – М.: Идея-Пресс, Дом интеллектуальной книги, 2000.
4. Серл Д. Мозг, сознание и программы. // Аналитическая философия: Становление и развитие (антология). – М., 1998. – С. 376-400.

## ПРОБЛЕМА СОЦІАЛЬНОЇ ПІДТРИМКИ ПЕНСІОНЕРІВ У СУЧАСНІЙ УКРАЇНІ

*Автор розглядає соціальну підтримку пенсіонерів у сучасній Україні. Аналізуються стан соціальної забезпеченості пенсіонерів. Розглядаються результати запровадження пенсійної реформи.*

Актуальність дослідження соціальної підтримки пенсіонерів в сучасній Україні зумовлена тим, що вони залишаються самою бідною верствою, порівняно з іншими соціальними групами населення. До того ж державою не відпрацьований дієвий механізм захисту цієї категорії населення.

У контексті цієї проблеми виникає нагальна потреба критичного аналізу стану соціальної підтримки пенсіонерів, результатів пенсійної реформи в сучасній Україні та з'ясування ролі держави у їх соціальній підтримці.

Необхідно зазначити, що у середовищі українських науковців достатньо багато уваги приділяється вивченню питань соціальної підтримки пенсіонерів. Аналіз правових і нормативних джерел дає змогу виокремити характерні риси та властивості соціального захисту пенсіонерів в Україні, отже він:

- по-перше, є складовою соціальної політики держави і спрямований на підвищення якості життя пенсіонерів;
- по-друге, є результатом соціально-економічних відносин між державою з одного боку, та населенням, як носієм робочої сили (виробником національного продукту) з іншого боку;
- по-третє, здатен впливати на перерозподіл доходів та диференціювати доходи населення;
- по-четверте, задовольняє потреби населення, що, в свою чергу, об'єктивно та суб'єктивно змінює рівень його добробуту, а відтак і якість життя;
- по-п'яте, сприяє адаптації населення, зокрема, після виходу на пенсію;
- по-шосте, спрямований на підтримку життєдіяльності кожної окремої особи, а отже й на відтворення особистісного потенціалу тощо.

Статистичні дані свідчать, що українські пенсіонери (жінки, старші від 55 років, і чоловіки, старші від 60 років) залишаються поза межами ринку праці. Держава забезпечує мінімальний рівень соціальних гарантій для кожного громадянина.

Діюча пенсійна система, як основний складовий компонент соціального забезпечення, потребує значних та дієвих змін.

Пропозиція прийняття Пенсійного Кодексу є цілком закономірним результатом неефективності діючої пенсійної системи, якою була не задоволена абсолютна більшість населення. Її недосконалість виявлялась у низькому рівні пенсій, великій різниці між мінімальним та максимальним розміром пенсій, постійно зростаючій кількості привілейованих пенсіонерів та підприємств, які мали пільгові умови сплати податків та пенсійних внесків.

Вважаємо, що названі зміни у пенсійній реформі, разом з непрозорою законодавчою базою, незадовільним соціально-економічним станом, недосконалістю та невідпрацьованістю соціальних механізмів призведуть до низки негативних соціальних наслідків.

Основними засадами удосконалення державних програм соціальної підтримки пенсіонерів мають бути принципи гуманності, соціальної справедливості, солідарності та адресності.

### Література

1. Бюджетний Кодекс України : Закон України від 08.07.2010 р. № 2456, Голос України, 2010, № 151, с. 5–19.
2. Іващенко К. Соціальні перспективи подовження пенсійного віку в Україні, Українське суспільство 1992–2010. Соціологічний моніторинг / за ред. В. Ворони, М. Шульги, К., ІС НАН України, 2010, с. 386–392.
3. Основні напрями оптимізації системи соціального захисту в Україні. Аналітична доповідь. [www.niss.gov.ua](http://www.niss.gov.ua). Dostep 20.01.2016.
4. Сенів Л. А. Оцінка диференціації доходів населення України, <http://www.confcontact.com>. Dostep 20.12.2015.
5. Ю. В. Малиновський. – Режим доступу: <http://www.confcontact.com>.
6. Пенсійна реформа. Концепція подальшого проведення пенсійної реформи., <http://www.dpfu.dp.ua..dostep> 15.01.2016.

## КОНЦЕПТ «ТОЧКА ЗОРУ» У НАРАТИВНІЙ ФІЛОСОФІЇ ІСТОРІЇ

Предмет даної розвідки становить розгляд взаємовідношень, певного «діалогу» між сучасним дослідником та історичним текстом (нарративом), а через нього - з історичною дійсністю. Ця система взаємовідношень являє собою сутність історичного нарративу як форми організації та репрезентації історичного знання, а також його збереження і трансляції. Зокрема, ми звертаємося до питань перспективізму, об'єктивності та суб'єктивності історичного дослідження, його ціннісного наповнення.

Визначними чинниками для структурування прагматичного аспекту функціонування історичного нарративу є точка зору та оцінка дослідника щодо історичної дійсності, яка підлягає вивченню. «Точка зору» (англ.: «point of view»; фр.: «point de vue»; нім.: «Standpunkt») як науковий термін – явище ХХ ст., що пояснює відсутність на сьогодні узагальненого його поняття. У науковій літературі часто синонімічно використовуються наступні терміни: «перспектива», «ракурс» [4, с. 252], «фокус». Побіжно також зустрічаються пояснення за допомогою слів «положення», «відношення», «позиція» або вносяться уточнення на зразок - «різні точки зору, тобто авторські позиції, з яких ведеться оповідь (опис)».

У філософії історичного пізнання поняття «точка зору» було введено й обґрунтоване Ф. Р. Анкерсмітом, за яким вона являє собою певний спосіб бачення історичної реальності, формулює інтерпретацію певного фрагменту минулого. Точка зору ототожнюється ним з так званою «нарративною субстанцією» - індивідуальною мовною сутністю, яка твориться істориком та відображає його інтерпретацію минулого. Відповідно, історична оповідь, логічну основу якої становить нарративна субстанція (точка зору), функціонує в якості певної системи правил, котрі встановлюють як саме необхідно представляти собі той чи інший аспект минулої історичної дійсності. «Історичне розуміння досягається за допомогою опису минулого засобом переконливої та виразної нарративної субстанції, а не завдяки виявленню причинних зв'язків» [1, с. 220].

Світ людини – це завжди світ цінностей, завдяки яким він наповнений сенсу, тобто осмислений і зрозумілий [3, с. 156]. Важливим моментом у розгляді ціннісної складової історичного нарративу є специфіка самого предмету дослідження історії. Вона має справу з людською діяльністю, описує обставини, в яких живуть люди, і спосіб, яким вони реагують на них. Історія також вивчає ціннісні судження та людей, які ними керуються, їхню свідому реакцію на стан свого оточення (природного і соціального) [5, с. 141]. Тому історик змушений використовувати моральні категорії та поняття, закріплені у побутовій мові. Особливість узагальнень історика полягає у тому, що оцінки (моральні, політичні, естетичні й ін.), які вони несуть в собі, внутрішньо притаманні предмету його вивчення, а не є чимось зовнішнім щодо нього, як у природничих науках [2, с. 227, 258].

Таким чином, можна зробити висновок, що поняття «точка зору» та «оцінка» (і пов'язані з ними питання об'єктивності, суб'єктивності та істинності історичного нарративу) являють собою невід'ємні компоненти нарративної прагматики. Разом вони створюють складну систему взаємодії - діалогу між сучасним істориком та власне історичною дійсністю. Підсумувати хотілося б наступними словами Ф.Р. Анкерсмита: «нарратив є подібним до механізму, який працює лише завдяки своїм складовим частинам, тому цілком можна очікувати, що нарративна філософія, за своєю суттю, становить вивчення цих складових частин у їх взаємозв'язку» [1, с. 17].

### Список літератури

1. Анкерсмит Ф. Р. Нарративная логика. Семантический анализ языка историков / Ф.Р. Анкерсмит; пер. с англ. О. Гавришиной, А. Олейникова / под науч. ред. Л.Б. Макеевой. – М.: Идея-Пресс, 2003. – 360 с.
2. Берлин И. Историческая неизбежность // Берлин И. Подлинная цель познания. Избранные эссе / Исайя Берлин; пер. с англ. и ком. В.В. Сапогова. – М.: Канон+, 2002. – С. 162-260.
3. Гусев С.С. Нормативно-ценностный подход к проблеме понимания / С.С. Гусев, Г.Л. Тульчинский // отв. ред. М.В. Попович. – К.: Наукова думка, 1982. – С. 150-170.
4. Лотман Ю. М. Структура художественного текста / Юрий Михайлович Лотман. – СПб.: Искусство – СПб, 1998. – С. 14
5. Мизес Л. Теория и история: Интерпретация социально-экономической эволюции / Людвиг фон Мизес; пер. с англ. А.В. Куряева. – Челябинск: Социум, 2007. – 371 с.

## ІНДУСТРІАЛЬНИЙ ТУРИЗМ ЯК ЗАСІБ ФОРМУВАННЯ ІНДУСТРІАЛЬНОЇ КУЛЬТУРИ НАСЕЛЕННЯ ПРОМИСЛОВОГО МІСТА

*У дослідженні увага акцентується на необхідності переоцінки значимості індустріального надбання як культурної спадщини. Розкривається суть поняття «індустріальна культура», наводиться перелік її об'єктів. На прикладі Кривого Рогу розкривається ефективність туристичної діяльності задля покращення індустріальної культури населення.*

**Проблема та її зв'язок з науковими та практичними завданнями.** Сьогодні в більшості цивілізованих країн, що перейшли до постіндустріальної стадії розвитку, постало питання оцінки надбань індустріального минулого та їх прикладного використання. Збереженням, реабілітацією та пропагандою індустріальної спадщини як частини національної та міжнародної культури всього людства займається Міжнародний Комітет зі Збереження Індустріальної Спадщини (ТІССІН), що був створений ще в 1970-ті роки. Значимість пам'яток індустріального спрямування неодноразово було відзначено й на рівні ЮНЕСКО, зокрема, понад 100 об'єктів індустріального типу включено до Списку всесвітньої спадщини ЮНЕСКО. На жаль, в нашій країні індустріальне надбання поки є недооціненим і не користується великою популярністю як фахівців-пам'яткознавців, так туристів.

**Аналіз досліджень та публікацій.** Активізація індустріально-культурного руху в Україні відмічалася у 2010-х роках, що було позначено проведенням двох міжнародних наукових конференцій «Індустріальна спадщина в культурі і ландшафті». Ініціатором даних конференцій став Ю. Г. Тютюнник, який безпосередньо є ідейним натхненником даного руху в нашій країні.

Ідея використання об'єктів індустріальної культури в туристичній сфері змістовно розкривається у працях В. Л. Казакова, Л. І. Зеленської, О. Є. Афанасьєва, які плідно працюють над теоретичним обґрунтуванням та практичним впровадженням індустріального туризму.

**Постановка завдання.** Місто Кривий Ріг є чи не найбільшим центром нашої країни за концентрацією різного типу індустріальних об'єктів. З огляду на це, у даному дослідженні було здійснено спробу сформулювати поняття «індустріальна культура» та акцентувати увагу на значимості туристичної діяльності щодо підвищення індустріально-культурного рівня населення.

**Викладення матеріалу та результати.** Індустріальна культура - феномен, що охоплює всі напрями життєдіяльності, притаманні для епохи індустріальної стадії розвитку суспільства: будівлі та споруди, машини та механізми, технології виробництва та характер господарського освоєння території, що в симбіозі являють собою сферу буття людини.

Складовою частиною індустріальної культури є її об'єкти, тобто комплекси, які відображають, відтворюють, імітують розвиток ландшафту, пов'язаний з науково-технічною, інженерною, промисловою, транспортною діяльністю людини, що мають ту чи іншу історичну, естетичну або пізнавальну цінність [4]. Ю. Г. Тютюнник зазначає, що багатство можливих ідеальних культурологічних інтерпретацій обумовлює різноманітність об'єктів індустріальної культури та вказує найбільш відомі серед них: пам'ятки науки і техніки, пам'ятки промислової архітектури, пам'ятки транспортної архітектури, пам'ятки агропромислового комплексу, складського і комунального господарства, пам'ятки містобудування, гірничопромислові ландшафти, антропогенно-аквальні пам'ятки, об'єкти сучасної промислової і квазіпромислової («хай тек») архітектури, об'єкти індустріального дизайну, об'єкти меморіального будівництва, індустріальні об'єкти, включені до сфери молодіжної та протестантської субкультур [3].

Варто відзначити, що основна ідея індустріальної культури – подолання негативного ставлення до промислових об'єктів, ознайомлення населення з надбаннями індустріальної епохи, показ найкращих витворів індустріальної цивілізації.

Важливим засобом популяризації об'єктів індустріальної культури є їх включення до туристичної діяльності. Туристичним напрямом, у полі зору якого перебувають індустріальні об'єкти, є промисловий (індустріальний) туризм. Тобто це вид туризму, який розвивається в промислових регіонах, та має на меті ознайомлення з індустріальними об'єктами, пізнання витворів архітектури індустріальних споруд, відвідування як функціонуючих, так і непрацюючих промислових підприємств з метою задоволення пізнавальних, професійних, ділових та інших інтересів.

Кривий Ріг – перше місто в Україні, що ініціювало прийняття Програми розвитку промислового туризму на 2013-2015 роки, термін дії якої пролонговано на 2016-2020 роки [6]. З метою реалізації даної програми при комунальному підприємстві «Інститут розвитку міста Кривого Рогу» створено відділ промислового туризму, який функціонує з 1 березня 2013 року. Також у місті діє координаційна рада з питань розвитку промислового туризму, до якої увійшли представники міської ради, промислових підприємств, фахівці туристичної сфери, вчені та місцеві краєзнавці [1].

Розвиток промислового туризму в місті заплановано за рахунок здійснення заходів за такими основними напрямками:

- 1) формування ефективної структури управління розвитком промислового туризму в місті;
- 2) створення системи туристично-екскурсійних маршрутів;
- 3) розвиток матеріальної бази та туристичної інфраструктури;
- 4) використання індустріально-туристичних ресурсів та індустріальної спадщини для розвитку промислового туризму;
- 5) кадрове та науково-методичне забезпечення туристичної галузі;
- 6) рекламно-інформаційне забезпечення туристичної галузі.

Організовані екскурсії індустріальної тематики у місті було розпочато з вересня 2013 року. Аналіз статистичних показників свідчить, що за 2013 рік було проведено лише 34 екскурсії, в яких взяла участь 1351 особа, у 2014 році показники зросли – 57 екскурсій та 1668 екскурсантів, у 2015 ж році відзначається кардинальне зростання до 303 екскурсій і відповідно – 6822 відвідувача. В цілому у місті пропонується понад 40 екскурсійних маршрутів індустріальної тематики, найбільшою популярністю серед яких користуються «Кривий Ріг гірничий», «Таємниці Кочубеївських штолень», «Криворізький Гранд-каньйон», «Нічний Кривий ріг з висоти Бурщицького відвалу», «Північне сяйво Кривого Рогу» [2]. Формуванню індустріальної культури сприятиме не лише пізнання міста в процесі екскурсій, а й участь у різного типу просвітницьких заходах, як-то «День екскурсовода», фестиваль «Скарби Рудани», квести індустріальної тематики тощо.

**Висновки та напрямок подальших досліджень.** Зважаючи на позитивні результати, які демонструють європейські країни щодо формування у свідомості мешканців промислових регіонів індустріальної культури, даний процес варто активізувати і в нашій країні, тим паче, що її промислові регіони мають досить багату індустріальну спадщину. Однією з найефективніших форм прищеплення індустріальної культури є туристична діяльність. Активізація туристичної сфери, зокрема в місті Кривий Ріг, матиме не лише економічний ефект за рахунок зростання надходжень до бюджету міста та створення додаткових робочих місць, а й буде нести важливе культурологічне значення, що виявлятиметься у збереженні промислової ідентичності міста, вихованні почуття патріотизму до своєї малої батьківщини, покращенні туристичного іміджу та формуванні туристичної привабливості території.

#### Список літератури

1. Діюча індустрія [Електронний ресурс] – Режим доступу: <http://krt.dp.ua/ua/>
2. Казаков В. Л. Екскурсійний потенціал міста Кривого Рогу як передумова становлення туризму в промисловому регіоні // Стратегія розвитку національного туризму і його кадрове забезпечення. Матер. Міжнар. наук.-практ. конф. – Київ, 2015. – С. 88-92.
3. Тютюнник Ю. Г. Концепция объектов индустриальной культуры и проблемы сбережения наследия / Ю. Г. Тютюнник // Индустріальна спадщина в культурі і ландшафті: Матер. Всеукраїнської наук. конф. / Наук. вісник Інституту дизайну і ландшафтного мистецтва Державної академії кадрів культури і мистецтв. Випуск 4. - К., 2007. - 245 с.
4. Тютюнник Ю. Г. Охрана и заповедание индустриальных ландшафтов / Ю. Г. Тютюнник // География и природные ресурсы. – 2006. - № 2. – С. 34 – 40.



## КОНЦЕПЦІЇ СОЦІАЛЬНИХ ІНСТИТУТІВ Є. ДЮРКГЕЙМА ТА Д. НОРТА

*Статтю присвячено порівнянню концепцій соціальних інститутів Є. Дюркгейма та Д. Норта. Розглянуто їх концепції соціальних інститутів: з'ясовано сутність поняття соціального інституту, його основні ознаки, характеристики; підкреслено істотні відмінності між концепціями.*

Незважаючи на те, що соціальні інститути мають велике значення для розвитку та функціонування соціуму, поняття соціального інституту виникло відносно недавно – у 1874 році у праці Г. Спенсера «Основи соціології». Одну з найвідоміших та найзначніших класичних концепцій соціальних інститутів розробив Є. Дюркгейм, що визначає їх як «...всі вірування, всю поведінку, встановлену групою» [1, С. 14]. Соціальні інститути Дюркгейм розуміє як сукупність соціальних фактів – «будь-яких способів дій, усталених чи ні, що мають здатність здійснювати по відношенню до індивіда зовнішній примус; або розповсюджені у даному суспільстві, такі, що мають у той самий час своє власне існування, незалежне від його індивідуальних проявів» [1, С. 30]. У праці «Соціологія. Її предмет, метод та призначення» [1, С. 26-30] Дюркгейм розрізняє два види соціальних фактів: морфологічні (архітектура поселень, зовнішній вигляд одягу) та духовні (вірування, колективні уявлення, звичаї). Соціальні факти для Дюркгейма – це особливі механізми регуляції мислення та поведінки індивідів у суспільстві. Вони існують поза свідомістю індивідів, як об'єктивна сутність: індивід, народжуючись у суспільстві, сприймає їх як закон і розвивається під їх впливом. Так, інститути, що складаються з сукупності морфологічних та духовних соціальних фактів, забезпечують впорядкування та формалізацію певної сфери життя та служать посередником у відносинах індивідів, колективів та організацій.

Д. Норт висунув власну теорію соціальних інститутів, згідно з якою вони визначаються як «створені людиною обмежувальні рамки, що організують стосунки між людьми і задають структуру спонукаючих мотивів людської взаємодії» [2, С. 17]; «правила, механізми, що забезпечують їх виконання та норми поведінки, що структурують повторювані взаємодії між людьми» [3, С. 73].

Головна роль соціальних інститутів у суспільстві – «зменшення невизначеності шляхом встановлення стійкої (хоча не обов'язково ефективної) структури взаємодії між людьми» [1, С. 21]. Ця структура допомагає зберігати суспільство у відносно стабільному стані та забезпечує культурний зв'язок між поколіннями. Але незважаючи на те, що інститути – це досить сталі утворення, вони повільно, але постійно змінюються під впливом природного та соціального середовища. Норт підкреслює, що хоча формальні обмеження можуть змінюватися блискавично (видання нового закону чи зміна політичного устрою), неформальні обмеження (традиції, звичаї, кодекси поведінки) значно більш консервативні. Змінюватися соціальні інститути можуть через зміни у структурі відносних цін (пов'язані з соціальними, економічними, технологічними факторами) або через зміни у ідеології соціуму.

Отже, концепція Дюркгейма розглядає соціальний інститут як стабільну, статичну систему звичаїв, норм та установок, спрямованих на збереження суспільства у сталому стані. Увага Дюркгейма зосереджена на процесах пристосування членів соціуму до його норм. Д. Норт, навпаки, описує соціальний інститут як сукупність стійких структурних форм людських взаємодій, спрямованих на регуляцію поведінки особистості. Соціальний інститут – не стабільне утворення, а система, що постійно змінюється, реагуючи на перебіг соціально-економічних, політичних, культурних процесів. Норт переважно досліджує не структуру інститутів, а дії суб'єктів, що їх підтримують або змінюють.

### Список літератури

1. Дюркгейм Э. Социология. Ее предмет, метод и назначение / Э. Дюркгейм. – М: Канон, 1995. – 298 с.
2. Норт Д. Институты, институциональные изменения и функционирование экономики / Д. Норт. – М.: Фонд экономической книги «Начала», 1997. – 180 с.
3. Норт Д. Институты и экономический рост: историческое введение / Д. Норт // THESIS. – 1993. – Т. 1. – Вып. 2. – С. 69-91

## СЕКЦІЯ 16

# ІСТОРІЯ ТА ІСТОРИЧНІ ДОСЛІДЖЕННЯ

УДК 94 (477).08 (082)

ШАЙКАН В. О.,

д.і.н., професор;

зав. кафедри історії України та правознавства,

КПІ ДВНЗ «КНУ»

## СУЧАСНІ ГЛОБАЛІЗАЦІЙНІ ВИКЛИКИ ПЕРЕД УКРАЇНОЮ ТА УКРАЇНЦЯМИ

*В статті йдеться про глобалізаційні виклики, що постали перед Україною наприкінці ХХ – на початку ХХІ століть. Йдеться про протистояння двох світоглядів – просхідного і прозахідного, наслідки від цього протистояння для українського народу. Автором зроблено цікавий історичний екскурс з метою довести, що українці й Україна – це європейський народ і європейська країна здавна, а євроінтеграція та приєднання до НАТО для України є важливими і значущими.*

Майже все ХХ століття, з подання колишньої радянської історіографії, а після Другої світової – ще й, завдячуючи «союзницькій схемі історії», Україну й українців у науковому світі й не тільки «не бачили». За висловом Н. Дейвіса, українці «не піддавалися класифікації. Хоча з усіх європейських народів вони, напевне, мали, в абсолютних цифрах, найбільше жертв серед цивільного населення, їхньою головною політичною метою було визволитися з-під радянського і російського панування. Найкраще, що можна було вчинити з такою прикрою нацією, – вдати, ніби її не існує, і прийняти давню царську вигадку, що українці – це «малоросіяни». Насправді українці ані малі, ані росіяни»<sup>1</sup>. З розвалом Радянського Союзу й отриманням незалежності у 1991 р. в науковому світі виникло багато думок й позицій з огляду на місце України й українців у цивілізаційному просторі. Серед таких сьогодні можна назвати «інтерцивілізаційний феномен», «цивілізація межі», «арена протидії і взаємодії двох великих цивілізацій – західної і православної», «неросійська національність» тощо. Цивілізованому світові вже не потрібно більш доводити, що українці – державна нація, яка має право на незалежну державу.

І в своєму минулому, й сьогодні Україна мультикультуральна й поліетнічна, яка ще на початку свого утворення поставила за мету створення системи державного управління, яка б «максимально відповідала європейським взірцям»<sup>2</sup>. Час міжнародного визнання незалежної України було розпочато вже на другий день після грудневого (1 грудня) референдуму 1991 р. Як відомо, першими визнали Україну Канаді і Польща. На початок ХХІ ст. встановлено дипломатичні відносини зі 153 країнами світу. Україна наприкінці ХХ ст. опинилася перед глобалізаційними викликами: обрати модель світового розвитку, визначитися із геополітичними пріоритетами та зовнішньополітичним курсом, подолати протистояння внутрішніх й зовнішніх прихильників просхідного (авторитарного) світогляду на шлях подальшого розвитку України, адаптувати соціальну політику до стандартів Європейського Союзу й побудувати європейську, демократичну, правову українську державу, адаптувати економіку України до сучасних моделей світової економіки.

Україна вже в 90-х опинилася у надзвичайно складному становищі, адже залишалися ризики геополітичного розташування: Росія розпочала чеченську війну, відверто заявляла про свої інтереси в Криму тощо. Більше того, коли у 1994 р. Україна у якості держав-кандидатів до вступу до НАТО приєдналася до Програми «Партнерство заради миру», Росія негативно відреагувала на цей український крок; у березні 1997 р. президент Росії Б. Єльцин під час зустрічі з президентом США В. Клінтоном у Гельсінкі наполягав на тому, щоб до складу НАТО не включали ні Прибалтійські держави, ні Україну.<sup>3</sup> В. Горбулін, який на той час обіймав посаду голови Ради національної безпеки і оборони України, попереджав про можливі ускладнення й необхідність приєднання України до НАТО і ЄС: «Історія міжнародних відносин свідчить, що державам, які знаходяться на стику протилежних геополітичних інтересів, бути нейтральними просто неможливо. Позаблокове існування

<sup>1</sup> Норман Дейвіс. Європа: Історія /Пер. з англ. П. Тарашук, О. Коваленко. – К.: Вид-во Соломії Павличко «Основи», 2006. – С. 58-59

<sup>2</sup> Павло-Роберт Магочій. Україна: історія її земель та народів /Пер. з англ. – Ужгород: Вид-во В. Падяка, 2012. – С. ХХІ, 669

<sup>3</sup> Історія України / За ред. академіка НАН України В.М. Литвина. - К.: «Знання-Прес», 2006. - С. 424.

цих держав було дуже короткочасним і закінчувалося, як правило, насильницькою зміною їхнього статусу ззовні.<sup>4</sup>

Таким чином, євроінтеграція та приєднання до НАТО для України є важливими і значущими й про це свідчать наступні фактори, які сприяють цій інтеграції: по-перше, наша держава вже географічно є європейською країною, й «в українців здавна було розвинуто почуття особистої гідності, поваги до невід'ємних прав особи, ініціативності та заповзятливості», що дійсно зближує українців із «західною цивілізацією», відмітною рисою якої А. Дж. Тойнбі називав «священність громадянських прав особи»<sup>5</sup>; по-друге, будує європейську, демократичну і правову державу; по-третє, намагається досягти загальноєвропейських стандартів соціального життя, створення відповідної нормативно-правової бази, які на сьогодні у світовій практиці є найбільш досконалими; по-четверте, українські традиції історико-культурного розвитку надають всі підстави стверджувати й характеризувати нашу культуру в цілому як «цивілізацію межі»<sup>6</sup>.

Україна й українці повинні розвивати і використовувати свій цінний досвід, так як, на думку М. Грушевського, якому більшовики завадили залишити «політичний заповіт» (як відомо, 25 січня 1918 р. під час бомбардування більшовиками Києва, велика кількість снарядів зовсім не випадково потрапила у будинок Грушевських й згоріли всі рукописи, матеріали, бібліотека, а також недописана книга «На порозі нової України», котру, за висловом історика, він писав як «політичний заповіт»), «добре робити історію важніше, ніж гарно писати її. Добра конституція вартіша від геніальної поеми, і добрий земельний закон займе місце в нашій національній бібліотеці поруч Шевченкового «Кобзаря»<sup>7</sup>. Справедливості заради, слід відмітити значення істинної демократії (М. Грушевський згадує про американську демократію) для державності в цілому. Він не випадково акцентує увагу на американській, адже побачив в неї ту інституцію, яка охороняє свою державність. На його думку, охорона державності повинна стати головним завданням й української демократії: «Вона повинна взяти за свою справу укріплення української демократичної державності, її поширення в громадянстві, виховання його в почуттях обов'язку перед нею, як найвищого стимулу громадського життя, який повинний об'єднати всю людність, весь народ її в однім пориві, перемагаючи партійні різниці й розбіжності там, де зачинаються основні інтереси держави»<sup>8</sup>.

Майже 20 років потому – 28 червня 1996 р. було прийнято Конституцію України, але, й сьогодні український конституціоналізм ще не є органічним. Українські правозахисники, серед яких й Всеволод Речицький, стверджують, що в Україні ще «не було і немає глибокого усвідомлення того, в чому полягає загальний зміст і функціональне призначення органічного конституціоналізму загалом»<sup>9</sup>, того, що демократія повинна породжувати такі конституційні закони, які не повинні зазіхати на свободу і ринок. Наслідки від такого зазіхання трагічні – можливе навіть знищення самої свободи і будь-якої демократії. Ось чому Михайло Грушевський намагався довести ще на початку минулого століття придатність для України саме американського конституційного проекту, за яким переважно сьогодні живе цивілізаційний світ, коли свобода й ринок передують демократії і яка не є їхнім продуктом, а зовсім навпаки.

<sup>4</sup> Україна і світ: проблеми та перспективи міжнародних відносин / ред.-упор.: Н. Демчук, Л. Кудіна. – К: Молодіжна Альтернатива, 2003. – С.29.

<sup>5</sup> Скоблик В.П. Історія Русі-України XI-XVIII ст. у контексті між цивілізаційних відносин (особливості тойніанської інтерпретації) // Укрїнський історичний журнал. - 1998. - № 5. - С.16-29.

<sup>6</sup> Історія України / За ред. академіка НАН України В.М. Литвина. – К.: «Знання-Прес», 2006. – С. 415.

<sup>7</sup> Грушевський М. Хто такі українці і чого вони хочуть. - К.: «Знання України», 1991. – С. 134-135,150, 154.

<sup>8</sup> Там само. – С. 178.

<sup>9</sup> Речицький В. Прості цінності конституціоналізму // Критика. - 2011. - Січень-Лютий. - С. 2-4.

## КУЛЬТУРА ДАВНЬОЇ СПАРТИ

*Дана стаття присвячена реконструкції духовної культури Давньої Спарти. Розглядаються загальні досягнення культури Лакедемону у найважливіших сферах мистецтва та науки на даних археології, письмових джерел античності, а також сучасних дослідженнях.*

**Проблема та її зв'язок з науковими і практичними завданнями.** Антична культура в історії людства – це унікальне явище, яке стало еталоном розвитку для всієї людської цивілізації. Її давньогрецька складова, що сформувалась на основі егейської і крито-мікенської культур, стала фундаментом сучасної європейської цивілізації. Особливий інтерес у класичній давньогрецькій культурі представляє культура Давньої Спарти, інтелектуальні досягнення якої надзвичайно цікаві для сучасних, зокрема і для українських, дослідників з точки зору їх дискусійного характеру. Як правило, вважається, що культура Давньої Спарти майже нічого не залишила у спадок людству і передусім це стосується духовної культури, а саме різних сфер гуманітарного знання – філософії, історії, літератури і т. ін.

**Аналіз досліджень та публікацій.** На однобічній направленості розвитку Лакедемонської держави, у якій були відсутні будь-які інтелектуальні рефлексії, акцентували, наприклад, радянські дослідники античної культури С. Я. Лур'є [10, с. 101], Ф. Х. Кессіді [9, с. 18], Н. С. Вольська [3, с. 7] та ін. У той же час такі радянські і російські вчені, як Ю. В. Андреев [1, с. 33-34], В. Г. Блаватський [2, с. 5], А. В. Зайков [8, с. 5], наголошували на тому, що Давня Спарта в архаїчний період у культурному відношенні нічим не поступалась іншим полісам.

**Постановка завдання; викладення матеріалу та результати.** У 1906-1910 рр. у сучасній Спарті проводила розкопки Британська археологічна експедиція. Дослідивши лише одне стародавнє святилище Артеміди Орфії – покровительки ефебів (повнолітніх юнаків), археологи знайшли безліч художніх виробів із глини, бурштину, слонової і звичайної кістки, різних металів. Виявилося, що Спарта, нарівні з Коринфом, Афінами та іншими містами, була одним із найбільших художніх центрів Греції архаїчного періоду. Таким чином, у своєму розвитку лаконське мистецтво пройшло ті ж основні стадії, що і мистецтво інших районів Греції [1, с. 32].

На думку російського історика Ю. В. Андреева, це свідчить, по-перше, про досить високий рівень розвитку торгівлі, оскільки такі речі, як бурштин, слонова кістка, єгипетські зображення священних жуків-скарабей, могли потрапити до Спарти тільки зі Сходу – з Малої Азії або, скоріше, з Фінікії і Леванту. По-друге, побут і культура спартанців цієї епохи мало чим відрізнялися від побуту і культури іонійських греків Малої Азії або жителів Коринфа і Сікіона в Північному Пелопоннесі. «Отже, Спарта, яка постає перед нами в творах лаконських ремісників і художників VII-VI ст. до н. е. – це зовсім не та похмура казармена Спарта, яку ми знаємо за творами Ксенофонта і Плутарха. Археологія зруйнувала цей хрестоматійний у європейській науці образ» [1, с. 32].

Загалом російський історик Ю. В. Андреев так структурує мистецькі досягнення Стародавньої Спарти: 1) теракоти середньодадальчного стилю (фігурки з кольорової глини), 2) бронзові вироби та бронзова пластика, 3) свинцеві вотиви (релігійні статуетки), 4) вироби із слонової і звичайної кістки, 5) лаконський вазовий живопис, б) кам'яна скульптура та архітектура [див.: 1, с. 36-246].

Бурхливого розвитку у Давній Спарті зазнала духовна культура загалом. Так, серед поетів, які творили у Давній Спарті, можна назвати: Тіртея, Архілоха, Ксенодома, Ксенокрита, Полімнеста, Сакада, Перикліда, Фрініха, Тимофія, Терпандра, Спендонта, Алкана (Алкмана), Фалета [1, с. 35; 4, с. 474].

Не викликає сумнівів і те, що Спарту відвідували філософи з інших полісів: Піфагор, Анаксимандр, Ксенофонт Афінський, Діоген Синопський та ін. Так, Ямвлих розповідаючи про Піфагора, стверджує, що: «Він також побував на Криті і в Спарті з метою вивчення їх законів. Вивчивши їх всі, він повернувся додому і знову звернувся до перерваних досліджень» [11, с. 34]. Крім того, там він займався і науковими лікарськими дослідженнями: «дійсно, ми знаємо, що Лакедемон після зробленого ним (Піфагором) у цій землі очищення вже не заражався чумою, тоді як раніше ця хвороба часто вражала його через те, що він розташований у невдалому місці: над ним підносяться Тайгетські гори, і варто зазначити, що це створює задуху» [11, с. 67]. Подібна послуга навряд чи б забулася спартанцями, а тому Ямвлих, розповідаючи про Піфагора, називає серед 218

його учнів трьох лаконців Автохаріда, Клеанора та Еврікрата. Крім того, як було прийнято у піфагорійців, послідовники цього вчення знайшлися і серед жінок. З 17 учениць 4 були спартанки: «Хілоніда, дочка лаконця Хілона; лаконянка Кратесіклея, дружина лаконця Клеанора; лаконянка Теадуса; Клеехма, сестра лаконця Автохаріда» [11, с. 147-149]. Подібні факти свідчать про наявність серед учнів Піфагора представників спартанської філософської думки.

У свою чергу Діоген Лаертський говорить про Анаксимандра, який проводив географічні дослідження у Стародавній Спарті: «Він же перший винайшов гномон, який вказує сонцестояння і рівнодення, і поставив його у Лакедемоні на такому місці, де добре лягала тінь» [6, с. 93]. З ним погоджується німецький дослідник античності Т. Гомперц: «Такий саме гномон був встановлений Анаксимандром у Спарті – так свідчить переказ, хоча в іншій версії він пов'язує з цим ім'я його наступника – Анаксимена» [5, с. 52]. Зауважимо при цьому, що викликає сумнів у Гомперца – автор винаходу, а не місце проведення дослідів – Лакедемон. Крім того, Анаксимандр, за твердженням Цицерона, передбачив лакедемонянам землетрус, який зруйнував саме місто Спарту, але громадяни врятувалися, послухавшись поради знаменитого філософа вийти з будинків [7, с. 99]. А. Маковельський зазначає, що учень Анаксимандра – Анаксимен шукав притулку в Лакедемоні після втечі з захопленого персами міста Мілету [7, с. 116].

**Висновки та напрямок подальших досліджень.** Таким чином, дискусія щодо існування високо розвинутої культури у Давній Спарті є відкритою. Ми можемо відзначити, що в ранній архаїчний період розвитку античної культури спартанська культура мала всі передумови для зародження і бурхливого розвитку. Чому в історії європейської думки склалось упереджене ставлення до цього сегменту античної культури? Відповідь на це питання має стосунок до історичних подій наступного класичного періоду, політичного протистояння Афін і Спарты тощо, а тому є предметом окремого дослідження.

#### Список літератури

1. Андреев Ю. В. Архаическая Спарта. Искусство и политика [Текст] / Ю. В. Андреев. – СПб.: Нестор-История, 2008. – 342 с.
2. Блаватский В. Д. История античной расписной керамики [Текст] / В. Д. Блаватский. – М., 1953. – 304 с.
3. Вольская Н. С. Фон социально-исторической, философской и научной парадигм в античной Греции доэллинистического периода. [Текст] / Н. С. Вольская // Философские науки. – 1991. – № 11. – С. 3-22.
4. Гельвеций. Об уме. [Текст] / Гельвеций // Гельвеций. Сочинения. В 2-х томах. Т. 1. Сост., общая ред. и вступ. статья Х. Н. Момджяна. – М.: Мысль, 1974. – 647 с. – (Филос. Наследие).
5. Гомперц Т. Греческие мыслители Т. 2. Сократ и сократики. [Текст] / Т. Гомперц – Мн.: Харвест, 1999. – 752 с. – (Классическая философская мысль).
6. Диоген Лаэртский. О жизни, учениях и изречениях знаменитых философов [Текст] / Диоген Лаэртский. / Ред. тома и авт. вступ. ст. А. Ф. Лосева; Перевод М. Л. Гаспарова. – 2-е изд. – М.: Мысль, 1986. – 571 с. (Филос. Наследие).
7. Дсократики. [Текст] / Дсократики. – Мн.: Харвест, 1999. – 784 с. (Классическая философская мысль).
8. Зайков А. В. Музыканты в ранней Спарте: создание жанров и противодействие внутренней распри [Текст] / А.В. Зайков // Вестник Удмуртского университета. – 1995. – № 2. – С. 5-15.
9. Кессиди Ф. Х. От мифа к логосу (Становление греческой философии) [Текст] / Ф. Х. Кессиди. – М.: Мысль, 1972. – 312 с.
10. Лурье С. Я. О фашистской идеализации полицейского режима Древней Спарты [Текст] / С. Я. Лурье // Вопросы древней истории. – 1939. – № 1. – С. 98-106.
11. Ямвлих О. Пифагоровой жизни [Текст] / Ямвлих. – Пер. с древнегреч. И. Ю. Мельниковой. – М.: Алетейа, 2002. – 192 с.

## ВІЙСЬКОВА ІСТОРІЯ БОСПОРУ КІММЕРІЙСЬКОГО (VI – III СТ. ДО Н. Е.)

*У статті розглянуто історію Боспору Кіммерійського в контексті змін військово-політичної ситуації в степах Північного Причорномор'я в VI – III ст. до н.е., деякі питання стратегії та тактики боспорського війська.*

Грецька колонізація, яка охопила побережжя Чорного моря в VII – VI ст. до н.е. була грандіозною подією в історії Південно-Східної Європи. Античні впливи знаходили свій вияв у соціально-політичному та культурному житті європейських країн. Мета даної статті – розглянути особливості військового мистецтва Боспору Кіммерійського в VI – III ст. до н. е.

Приблизно на рубежі VI – V ст. до н.е. військово-політична обстановка в степах Північного Причорномор'я різко змінюється. У цей район вторглася нова група племен, яку Геродот називав «царськими» скіфами, повідомляючи при цьому, що вони були найсильнішими і решту всіх скіфів вважали своїми рабами [3, с. 34]. Ситуація стає дуже небезпечною близько 480 р. до н.е. На цей час припиняється життя на всіх відомих сільських поселеннях району, від нападів постраждали навіть деякі міста. У цій обстановці природним для боспорських міст-держав було рішення протистояти зовнішній загрозі спільно. Тоді був створений оборонний і одночасно релігійний союз на чолі з Археанактідами. Археологічні дослідження боспорських міст, проведені в останні 20-30 років, дозволяють зазначити важливі акції Археанактидів, направлені на їх зміцнення. У деяких містах тоді були побудовані оборонні стіни (Пантікапей, Тірітака, Мірмекій, Порфмій, Фанагорія і ін.) [1, с. 54], які доводилося зводити з дуже великою поспішністю.

У стратегічній системі оборони Боспору цього часу, як представляється, важливу роль зіграв так званий Тірітакській вал, споруду його зазвичай пов'язують з Археанактідами. Ця оборонна споруда, сліди якої ще видно і понині, має 25 км в довжину. Вона починається біля Азовського моря, йде в південному напрямі і обривається у Тірітаки, відсікаючи від Керченського півострова його східну частину. Тірітакській вал служив захистом боспорських (перш за все пантікапейських) сільськогосподарських угідь навесні та влітку, коли вони дійсно могли постраждати від нападу кочівників. Наступним етапом захисних робіт, коли загроза з боку скіфів, видно, вже не була такою реальною, стало зведення так званого Аккосова валу, який знаходився західніше Тірітакського і йшов від Азовського моря до Чорного, маючи близько 36 км в довжину.

Рубежі Боспору захищали не тільки цивільні ополчення міст-держав, але і союзні кожному з них сили варварських племен. Про розвиток найтісніших контактів греків з місцевими племенами під час Археанактидів свідчать кургани з похованнями племінної аристократії, які насипалися в околицях всіх головних міст (Пантікапей, Німфей, Фанагорія, Кепи, можливо Гермонасса). Майже у всіх курганах були поховані воїни-вершники [1, с. 59].

Слід визнати, що оборонні заходи Археанактидів, направлені на відбиття скіфської агресії, виявилися успішними. Очолюваний ними оборонний союз провів низку крупних заходів щодо зміцнення не тільки окремих міст, але і – за допомогою Тірітакського валу – цілого району північно-східної частини Керченського півострова. Одним з важливих наслідків такого завершення греко-скіфського конфлікту можна визнати припинення регулярних скіфських пересувань через Боспор Кіммерійський.

Після успішного відбиття скіфської агресії (90-80-ті роки V ст. до н.е.) положення в районі Керченської протоки стабілізувалося приблизно в третій чверті V ст. до н.е. Зникнення зовнішньої загрози, крім позитивних, мало і негативні наслідки для оборонного союзу Археанактидів, які привели до того, що в союзі почалися розбіжності, спори або навіть конфлікти. В умовах зростання суперечностей між його учасниками оборонний союз поступово слабів і врешті-решт припинив своє існування.

Найважливіша політична зміна, що свідчить про крах союзу Археанактидів, відноситься до 438/37 р. до н.е. Тоді влада на Боспорі перейшла до «якогось Спартока» [4, с. 32]. З того часу на 330 років на берегах протоки утверджується династія Спартокидів.

Перші володіння Спартока обмежувалися територією Пантікапею, але дуже скоро його наступники приступили до розширення меж держави. Вже син Спартока, Сатір, зумів захопити Німфей і почав бойові дії проти іншого поліса Східного Криму – Феодосії. На Таманському півострові Сатіру, швидше за все, вдалося підпорядкувати собі Фанагорію. Не обмежуючи себе діями

тільки проти грецьких міст, він почав політику активного втручання в справи місцевих племен Прикубанья.

Син Сатіра, Левкон I підпорядкував сіндів та інші меотські племена (торетів, кетів, дандарієв) і навіть став іменуватися царем сіндів і всіх меотів. Немає сумніву, що він зумів підпорядкувати і Феодосію, при ній затвердилася пишна титулатура боспорських владик – «архонт Боспора і Феодосії, цар сіндів, торетів, дандарієв», «архонт Боспора і Феодосії, цар сіндів і всіх меотів» і т.п.. Так виникла своєрідна по своїй структурі греко-варварська Боспорська держава, в яку входили як колись незалежні грецькі колонії району, так і варварські племена.

Спираючись на підтримку скіфів, владики Боспору розширювали свої володіння і досягли такого положення, що стали грати дуже важливу роль в міжнародному житті Північного Причорномор'я. При Перісаде I (син Левкона I) їх держава займала землі, які лежали «між межами таврів (тобто Кримськими горами) і Кавказькими горами». В IV ст. до н.е. розквітає матеріальна культура всіх грецьких держав регіону і особливо Боспору. Одним з яскравих проявів сприятливої для греків ситуації було активне освоєння ними широких сільськогосподарських територій. За підрахунками фахівців, загальна кількість сільських поселень цього часу в обох частинах Боспорського царства складає більше 400. Надзвичайно показово, що всі вони були позбавлені укріплень.

Боспоро-скіфський союз був реальним гарантом стабільності в регіоні лише до тих пір, поки скіфи панували в степах Північного Причорномор'я, і тут дуже багато що залежало від становища на східних рубежах Скіфії. Пересування нових орд кочівників з глибин Азії зазвичай вели до дестабілізації військово-політичної обстановки. Певні негативні явища у взаєминах Боспору зі скіфами виникають вже в кінці третьої чверті IV ст. до н.е..

На рубежі IV і III ст. до н.е. відбувається дуже важлива подія, в яку були втягнуті й скіфи, і сармати, і Боспорська держава. Йдеться про усобицю синів царя Перісада I (Сатіра, Євмела і Прігана), про яку детально повідомляв історик Діодор Сіцилійський. У 310/309 р. до н.е. помер Перісад I, і за старшинством влада перейшла до Сатіра. Незадоволений цим Євмел почав оспорювати владу у брата, в своїй боротьбі він спирався на підтримку варварів на чолі з Аріфарном [4, с. 59-60]. Військово-політична обстановка в кінці IV ст. до н. е., як можна припускати, була такою, що і скіфи і сармати в цій війні билися за інтереси не тільки царевичів, але і свої власні [5, с. 86]. Вторгнення сарматів в області на захід від Дону зробили їх непримиренними ворогами скіфів.

Отже, особливий вплив на розвиток політичної та військової історії Боспору мали зміни військово-політичної обстановки, які періодично відбувалися в степах Північного Причорномор'я під натиском нових кочових народів. Кожне таке вторгнення вносило певні зміни до сталої за десятиліття системи військового мистецтва, як місцевих варварських племен, так і грецьких держав.

#### Список літератури:

1. Виноградов Ю. А. «Там закололся Митридат...» Военная история Боспора Киммерийского в доримскую эпоху (VI – I вв. до н.э.) / Ю. А. Виноградов. – М.: «Филоматис», 2004. – 208 с. (Серия «Militaria Antiqua», IV).
2. Военная энциклопедия: Удар и защита. – С-Пб: Издательство Полигон; М.: ЗАО Издательство ОЛМА – ПРЕСС, 2001. – 656 с.
3. Геродот. Історії в дев'яти книгах // Крисаченко В. С. Українознавство: [Хрестоматія-посібник]: У 2 кн. – Кн. 1 / [передмова П.П.Кононенко]. – К.: Либідь, 1996. – 352 с.
4. Діодор Сіцилійський. Бібліотека // Крисаченко В. С. Українознавство: [Хрестоматія-посібник]: У 2 кн. – Кн. 1 / [передмова П.П.Кононенко]. – К.: Либідь, 1996. – 352 с.
5. Разин Е. А. История военного искусства XXXI в. до н.э. – VI в.н.э./ Е. А. Разин – С.-Пб.: ООО «Издательство Полигон», 1999. – 560 с.

## ДО ІСТОРІЇ СТАРОЇ ФОРТЕЦІ

*Розглянуто питання походження руїн старої фортеці на території палацово–паркового комплексу Качанівка, розташованого у Чернігівській області. Проаналізовано різні версії: оборонна споруда часів Вишневецьчини, козацька фортеця, штучні руїни кінця XVIII ст. Висунуто гіпотезу про існування на цій території фортеці XVII ст. на місці дерево–земляних укріплень часів Київської Русі.*

**Проблема та її зв'язок з науковими і практичними завданнями.** Знаменита українська садиба Качанівка на Чернігівщині зберігає і до нашого часу чимало таємниць. Руїни старої фортеці на березі Великого ставу біля греблі – єдина споруда парку, про яку навіть її власники Тарновські мало що знали. Руїни існували ще у часи володіння садибою графом П. О. Рум'янцевим–Задунайським. У наш час працівники заповідника дали їм назву «романтичні руїни», маючи за аналог штучні руїни, які були популярною парковою спорудою к. XVIII – поч. XIX ст. Штучні вони чи ні – але й зараз, коли значна їх частина у другій половині XX ст. була розібрана на цеглу, руїни справляють на людей сильне враження. Власне зараз це руїни руїн. Якщо буде доведено, що руїни – решта справжньої фортеці, це буде сенсаційним відкриттям, що має цінне наукове значення – фортець XVII ст. на території Лівобережної України майже немає.

**Аналіз досліджень та публікацій, постановка завдання.** Вперше руїни було зображено на малюнку атласу володінь Г. Я. і П. А. Почек 1810 р., але на карті володінь вони не показані [1]. На малюнку атласу зображено руїни фортеці, серед них можна побачити вже старі дерева. Відомо, що В. В. Тарновський – молодший у другій половині XIX ст. робив спробу розкопувати руїни, але розкопки не було завершено, про їх результати відомостей немає. Про руїни коротко і романтично згадує його племінник М. В.Тарновський: «В парку, серед вікових кленів і лип, на трьох терасах гори розташовані величні руїни якоїсь будівлі. Плющ оповів їх, і осінь золотить і вкриває пурпуром листя. В напівзруйнованих коридорах виростили столітні дуби. Про руїни, їхнє минуле не збереглося ні в родині, ані в історії жодних спогадів. Хто жив у них? Коли?... Темні склеписті коридори, підземелля, величезні кімнати, залізні ґрати на вікнах і підвали із залізними кільцями в стінах і склепіннях дають багату поживу для уяви. І, правду кажучи, було якось моторошно бувати перед ними...». Руїни фортеці – одна із загадок Качанівки, яка поки ще не розгадана [2, с. 10]. У XIX–XXI ст. руїни старої фортеці не досліджувалися, окремих публікацій, присвячених проблемі, немає. Основним завданням нашого повідомлення є аналіз зображальних та документальних джерел, підтверджуючих гіпотезу про те, що руїни старої фортеці качанівського парку – справжня історична пам'ятка.

**Викладення матеріалу та результати.** Вивчення писемних джерел дозволяє зробити висновок, що територія навколо сучасної Качанівки була заселена з давніх часів. З X ст. князі будували оборонну лінію фортець та укріплених містечок у посульсько–удайському межиріччі. Річки Смош та Парафіївка входили до цієї системи. Найближчим до Качанівки пунктом оборони була невелика дерево–земляна фортеця при впадінні р. Іваниця (інакше Солоха) в р. Смош у двох верстах від Качанівки. Руїни цієї фортеці можна було ще побачити в XIX ст. Іваницька фортеця захищала не лише шлях по р. Смош, але й шлях по р. Іваниця. Аналіз схематичної карти давніх оборонних споруд, яку склав у XIX ст. полтавський історик – краєзнавець Л. В. Падалка, свідчить про те, що майже усі фортеці були побудовані по берегах річок на невеликій відстані одна від одної [3, с. 39]. Наступною фортецею оборонної лінії мала бути фортеця навпроти впадіння р. Парафіївка (на території сучасної садиби Качанівка). Але Л. В. Падалка склав карту укріплень Полтавської губернії, а кордон між нею та Чернігівською губернією проходив у другій половині XIX ст. прямо по парку, руїни фортеці були вже на території Чернігівщини. На жаль, опис фортець у літописах не завжди точно вказує, де саме знаходились фортеці, не відомо поки що яку назву мали у давні часи Іваницька та Качанівська фортеці, тому подальше уважне вивчення їх історії має велике значення для науки. Під час обстеження руїн на кам'яних брилях біля фортеці нами були знайдені знаки. Вони схожі на руничні, серед них знак оберегу та захисту – руна Альгиз.

Головною метою будівництва посульсько–удайської системи оборонних укріплень був захист переяславських земель Київської Русі від руйнівних набігів кочівників. Більшість укріплень цієї оборонної системи була знищена татарами ще у першій половині XIII ст. Але вже у XIV–XV ст. частину їх було відновлено за наказом великих князів Литовської держави, до складу якої були інкорпоровані українські землі. Ще литовський князь Вітовт, щоб закріпити кордони своєї держави,



дозволив оселитися на лівому березі Дніпра татарським князям, незадоволеним урядом Золотої Орди. Можливо, у литовські часи могла бути побудована перша кам'яна фортеця на місці давніх укріплень.

У XVII ст. територія, на якій розташована сучасна Качанівка, входила до складу знаменитої Вишневещини, але значна частина старих архівів загинула у Полтаві у 1943 р. під час пожежі, тому інвентарів цих територій поки ще не виявлено. На карті Г. де Боплана показана лише фортеця в Іваниці, можливо, на той час качанівська фортеця вже була зруйнована козаками, тому він не включив її до своєї карти. Після втечі Є. Вишневецького від військ Б. Хмельницького та зміни статусу цих територій, частину таких укріплень відновлювали вже козаки Ніжинського та Прилуцького полків. Схоже на те, що качанівська фортеця кілька разів відновлювалася, а зараз залишилися руїни саме такої козацької фортеці, збудованої з цегли. У XVIII ст. це могла бути оборонна казарма, які розміщували на схилах річок у першій половині XVIII ст. Взагалі місцеві жителі розповідають про руїни багато легенд, серед оповідань є згадка про те, що підземні ходи від руїн ведуть до Прилук. Головне те, що це підтверджує необхідність подальшого вивчення історії руїн.

На користь того, що це дійсно руїни фортеці, говорить також відсутність штучних руїн у списку паркових споруд кінця XVIII – початку XIX ст. Руїни фортеці сильно постраждали у 1944 р. після визволення Чернігівщини від німецько-фашистських загарбників. Місцеве населення в умовах нестачі будівельних матеріалів багато років потихеньку розбирало їх на цеглу.

**Висновки та напрямок подальших досліджень.** Питання вивчення історії старої фортеці, руїни якої знаходяться на території палацово-паркового ансамблю садиби Качанівка залишається актуальним як для колективу науковців національного історико-культурного заповідника, так і для широкого кола істориків. Необхідно шукати матеріали в архівах, музейних установах, зокрема інвентарів території середини XVII ст. Певні результати можна отримати, якщо провести фізико-хімічний аналіз розчину та цегли з руїн фортеці, старої частини палацу та рештки зеленої альтанки, що була побудована у XIX ст. на місці верхнього ярусу фортеці. Це дозволить встановити відповідність цегли. Бажано провести археологічні дослідження території руїн фортеці, записати спогади місцевого населення, розпочати пошук старих фото, зображень.

#### Список літератури

1. Атлас планов и карт владений Г. Я. і П. А.Почек 1810 р. - Чернігівський обласний історичний музей ім. В. В. Тарновського, АЛ.130, 31 арк.
2. Тарновский М. Качановка (Бывшее имение Тарновских, ныне Олив) / М. В. Тарновский // Столица и усадьба. – 1915. - № 40-41. – С. 4-12.
3. Падалка Л. В. Прошлое Полтавської території та її заселення. Исследования и материалы с картами / Л. В. Падалка. – Полтава: Т-во Печатного дела тип.быв. Дохмана, 1914. – 238 с.

УДК 94(477) «1914»  
ТАРАСОВ А. В.,  
канд. істор.н., доц.,  
КПІ ДВНЗ «КНУ»

## **ПРОПАГУВАННЯ ІДЕЇ “СПРЕВЕДЛИВОЇ ВІЙНИ” ЯК ЗАСОБУ МОБІЛІЗАЦІЇ НАСЕЛЕННЯ РОСІЙСЬКОЇ ІМПЕРІЇ (ЗА МАТЕРІАЛАМИ ОДЕСЬКОЇ ПРЕСИ).**

*Проаналізовано пропагування “ідеї справедливості” війни в одеській пресі на початку Першої світової війни. Автор простежує ідею необхідності та справедливості війни як умови широкого залучення городян до благодійності. Вказується, що редакції газет на цьому етапі перетворювались на центри пропагування допомоги армії.*

Влітку-восени 1914 р. в Російській імперії зафіксовано небувале патріотичне піднесення. Це стосувалось значної частини населення й Наддніпрянської України. Типовою ситуацією стала активізація громадських об'єднань. На території Наддніпрянської України до таких в першу чергу належали: Всеросійський союз міст допомоги пораненим та хворим воїнам, Всеросійський земський союз допомоги хворим і пораненим воїнам та інші громадські організації.

Важливим фактором такого піднесення було те, що значна частина підданих Російської імперії були переконані в необхідності ведення війни та її справедливості. Цьому аспекту війни присвячено величезний корпус розвідок як вітчизняної історіографії, так і зарубіжної. Звичайно, що вже по

завершенню війни у 1918 р. в західній історіографії питання про причини і “справедливість” війни було одним з ключових. Зверталась увага й на питання пропаганди “справедливої війни” під час війни 1914-1918 рр. Серед величезного корпусу наукової літератури окремо слід відзначити роботу британського політика, письменника та громадського активіста лорда Артура Понсонбі “Брехня під час війни”[1].

Приємно відзначити, що на сучасному етапі, в цьому напрямку є помітні зрушення. В 1990-х роках розпочато низку нових напрямків досліджень. Серед них чільне місце посідає й питання «антропологічного виміру війни», зокрема й визначення ролі громадських організацій.

Звичайно, окремі аспекти діяльності цих товариств потребують подальшого дослідження. Так, діяльність громадських об’єднань була успішною в тому числі і за рахунок інформаційної підтримки місцевих газет, які пропагували ідею “справедливості війни”. Місцеві газети виступали ланкою, що поєднувала громадськість з нагальними потребами армії. Особливо важливою була така діяльність на початку війни, коли загальноросійські громадські об’єднання лише розгортали свою діяльність.

В даній статті поставлено за мету охарактеризувати діяльність газет м. Одеси у сфері пропаганди ідеї “справедливості війни”.

Типовою ситуацією літа 1914 р. стала публікація в місцевих газетах м. Одеси детальних характеристик міжнародних новин з Балканського півострова. Такі репортажі супроводжувались картами, портретами сербських та російських військових керівників. Ідея захисту слов’ян у поєднанні з антинімецькою та антиавстрійською пропагандою стала центральною темою місцевої преси.

Серед найпоширеніших форм такої пропаганди були також і карикатури на правителів Німеччини та Австрії. Головна теза полягала у тому, що Російська імперія виступає за мир проти агресора. Відповідно союзники, особливо серби як слов’янський народ, зображувались у позитивних тонах, австрійці та німці – у край негативних.

20 липня 1914 р. (тут і далі - за старим стилем) в газеті «Одесский листок» опубліковано карикатуру на «Австрійця»: «Я із задоволенням готовий схилити голову перед ідеєю миру». Австрійський правитель тримає відрізану голову Олександра III перед колоною з надписом латиною «рах» [2, с. 2]. Карикатурами часто супроводжувались і військові проблеми австрійських та німецьких військ, зокрема й на західному фронті. Тривала оборона бельгійського міста Льеж супроводжувалась карикатурою, де німецькі військові зображувались у вигляді тарганів, які приклеїлись до карти з назвою м. Льеж. Карикатура називалась «Липкий папір для прусаків» [3, с. 2]. Загалом, прийом у пропаганді, де люди зображуються у вигляді неприязних тварин або комах став типовим і в період Другої світової війни. В такий спосіб відбувалась дегуманізація ворога.

Окрім такого прийому активно використовувались сюжети про звірства ворога. Наприклад, використання розривних куль типу «дум-дум» й особливо звірства проти дітей. Так, у додатку до № 211 «Одесского листка» від 10 серпня 1914 р. поміщено інформацію про розстріл німцями французьких хлопчиків-«розвідників»[3, с. 2].

Цілком прогнозованими стали появи таких закликів у газетних матеріалах: «- Їду бити німців! – відчувається ціла гама бадьорості і впевненості в необхідності війни заради знищення війни і в кінцевій перемозі російської зброї» [4, с. 2]. Загальне піднесення в російському суспільстві підтримувалась і думкою про швидку перемогу. Протягом серпня 1914 р., особливо після перших успішних військових дій російської армії, можна спостерігати за матеріалами преси саме такі настрої. Традиційним залишались карикатури. 23 серпня 1914 р. в газеті «Одесский листок» поміщено карикатуру з грою слів про білий прапор: «Німець – О, я ніколи не «выброшу» білого прапора! Росіянин – Так, не раджу «выбрасывать», тому що він тобі дуже скоро знадобиться»[5, с. 2]. В газеті також розміщувались розповіді солдат про війну. 19 серпня 1914 р. в газеті було розміщено повідомлення про дисципліну австрійських військ: «- Дисципліни серед австрійських військ абсолютно немає. При найменшому натискові з нашого боку австрійці рятуються втечею»[6, с. 4].

Наприкінці серпня 1914 р. в газеті з’явилась навіть окрема рубрика «Розповіді поранених». 26 серпня 1914 р. поранений солдат, який прибув в Одесу повідомляв: «...Втрати у нас були дуже не великі, а між тим, ми просувались вперед буквально по трупам австрійців»[7, с. 2].

Антинімецька та антиавстрійська політика в Російській імперії призвела до закриття низки громадських об’єднань. Постановою одеського градоначальника І. Сосновського на час військових дій в Одесі були закриті всі німецькі та австрійські товариства. «Одесський листок» від 19 серпня 1914 р. повідомляв про закриття «...тов-ва св. Климента, німецького гімнастичного товариства «Турнь Ферейнь», тов-ва студентів-німців, Євангельського тов-ва молодих людей «Odessauer Zeitung», австрійсько-угорського благодійного товариства»[8, с. 2].

Ще однією формою підтримки думки про «справедливість» війни стало проведення недільних

історичних лекцій, що довhttp://www.ukr.net/одили «російську приналежність Галичини». Ці події анонсувались та висвітлювались в місцевій пресі. 26 серпня 1914 р. таку лекцію було прочитано в університеті, а зібрані на лекції кошти надійшли на користь поранених та сімей запасних[9, с. 4]. Газети містили заклики: «Допоможіть рідній Червоній Русі»[10, с. 1].

Союзицькі країни, на відміну від Німеччини та Австро-Угорщини, отримали суттєву інформаційну підтримку. Вона виражалась в публікації інформації про країни-союзники. Зокрема, в 1914 р. редакція газети «Одесский листок» для передплатників видала «...особливий додаток. Національні гімни (ноти та текст) Росії, Франції, Англії, Бельгії, Сербії, Чорногорії та Японії»[11, с. 1]. Чисельними закличками на зразок: «Допоможіть жителям Сербії, які стікають кров'ю!»[10, с. 1] рясніли газети цього часу.

Загалом, можна казати що відповідно матеріалів місцевої преси пересічний підданий Російської імперії мав стійке переконання про справедливість та необхідність війни. Саме громадськість була першою хто відгукнувся на актуальні потреби армії. Слід зазначити, що газети виконували значну мотивувальну роль у даному процесі. Не можна не помітити наявність елементів потужної антинімецької та антиавстрійської пропаганди. Основними напрямками такої пропаганди стало формування негативного образу ворога та переваг російської зброї. Ідея необхідності та справедливості війни стала лейтмотивом значної кількості публікацій кінця літа 1914 р. Утвердження цієї ідеї було необхідною умовою залучення громадськості до благодійності на користь армії.

#### Список літератури:

1. Ponsonby A. Falsehood in war-time: Propaganda Lies in the Firt World War. - New York: Dutton, 1929 . [Електронний ресурс] // Режим доступу: <http://www.vlib.us/wwi/resources/archives/texts/t050824i/ponsonby.html#17>
2. Одесский листок. – 1914. – № 190 (20 июля) – С. 2.
3. Одесский листок (приложение). – 1914. – № 211 (10 августа) – С.2.
4. Одесский листок. – 1914. – № 211 (10 августа) – С.2.
5. Одесский листок. – 1914. – № 224 (23 августа) – С. 2.
6. Рассказ участника войны // Одесский листок. – 1914. – № 220 (19 августа) – С. 4.
7. Одесский листок. – 1914. – № 227 (26 августа) – С.2.
8. Одесский листок. – 1914. – № 220 (19 августа) – С. 2.
9. Лекция проф Линниченко // Одесский листок. – 1914. – № 227 (26 августа) – С.4.
10. Одесский листок. – 1914. – № 343 (20 декабря) – С.1.
11. Одесский листок. – 1914. – № 223 (22 августа) – С.1.

УДК 94(477)+372.48  
ДОЯР Л. В.,  
канд. істор. наук, доц.  
ДВНЗ «КНУ»

## НАУКОВО-ТЕХНІЧНЕ ТОВАРИСТВО ЧОРНОЇ МЕТАЛУРГІЇ У КРИВОМУ РОЗІ НА ЕТАПІ ЙОГО ВСЕСОЮЗНОГО СТАНОВЛЕННЯ

### (на матеріалах Музею історії Криворізького національного університету)

*У статті піднято актуальну для сучасної України проблему активізації науки як важливого фактору соціального розвитку. Автором розглянуто історію становлення науково-технічних товариств і досліджено діяльність криворізького міжобласного правління Науково-технічного товариства чорної металургії на початковому етапі його існування. Даною статтею автор продовжує низку своїх попередніх публікацій, присвячених діяльності вітчизняних наукових товариств. У дослідженні наведено імена активних учасників науково-технічного товариства чорної металургії у Кривому Розі. У статті використано архівні періодичні джерела з фондів Музею історії Криворізького гірничорудного інституту.*

Наука, як важливий чинник соціального прогресу, завжди тяжіла до самоорганізації і інституалізації. Поважні наукові товариства у Європі існували вже у XV-XVI ст., спеціалізовані – на початку XVII ст. Процес утворення наукових товариств у Російській імперії набув розмаху у XIX ст.: у 1817 р. виникло мінералогічне товариство, у 1845 р. – географічне, у 1859 р. – ентомологічне, у 1866 р. – технічне, у 1882 р. – Російське палестинське. Імперська наука XIX ст., загалом, пройшла під знаком особливої уваги до проблем розвідки корисних копалин, їх видобутку та переробки. Про це свідчить той факт, що з 1825 р. у Росії почав видаватися «Гірничий журнал».

Видатним діячем, науковцем, винахідником і організатором наукового товариства у Харкові на початку XIX ст. став Василь Назарович Каразін, про що ми писали у одній із наших попередніх публікацій. У XX ст. наукові товариства стали невід'ємною частиною існування соціуму, адже світ почав впевнено крокувати шляхом науково-технічного прогресу, який не тільки засвоювався віками і усвідомлювався історично, але й візуально спостерігався впродовж життя вже одного, а не кількох поколінь.

Розвиток наукових товариств в СРСР становив пріоритетний напрямок у функціонуванні тогочасної вітчизняної науки. Науково-технічні товариства в СРСР являли собою добровільні масові організації інженерно-технічних працівників, новаторів виробництва та вчених, що брали активну участь у вдосконаленні виробничих процесів і, власне, здійснювали науково-технічну революцію у країні. На усіх радянських підприємствах існували первинні організації НТТ. Останні, як правило, виконували функції заводських виробничо-технічних рад. Загалом, незадовго до ліквідації СРСР система радянських науково-технічних товариств нараховувала 24 самостійні організації, які у своєму складі об'єднували близько 1,2 млн осіб.

У процесі становлення всесоюзного науково-технічного товариства чорної металургії спостерігається кілька етапів. Серпневою 1921 р. Постановою Раднаркому Росії було прийнято рішення про сприяння вже існуючим науково-технічним товариствам. Завдяки цьому документу, у Київському університеті, і за радянських часів, продовжувало працювати Імператорське природознавче товариство, членом якого з 1915 р. був професор Криворізького гірничорудного інституту В. П. Смірнов. У 1931 р. в СРСР було утворено інженерно-технічні товариства, які займалися актуальними питаннями розвитку різних промислових галузей, проводили науково-технічні конкурси, огляди з залучення нової техніки, новаторських методів роботи тощо. У 1933 р. було утворено Центральне (всесоюзне) правління науково-технічних товариств чорної металургії, яке до 1955 р. займалося також і проблемами кольорових металів. Постановою ЦК КПРС «Про наукові інженерно-технічні товариства» (1954 р.) усі товариства було реорганізовано у масові галузеві НТТ. Тож, з січня 1955 р. почало діяти Всесоюзне науково-технічне товариство чорної металургії. Головним напрямком його діяльності був розвиток творчої ініціативи науковців, інженерно-технічних працівників, передовиків, новаторів і раціоналізаторів виробництва.

Міське відділення НТТ у Кривому Розі почало діяти у серпні 1934 р.. На той час воно об'єднувало первинні осередки Кривбасу і Нікопольсько-Марганцівського басейну. У 1945-46 рр. було засновано заводські НТТ. У 1946 р. у нашому місті почало діяти Дніпропетровське міжобласне відділення НТТ металургів. Після утворення галузевих НТТ (грудень 1954 р.) у Кривому Розі одночасно функціонувало 22 галузеві секції з 200-ми членами. Станом на 1995 р. у місті нараховувалося 85 первинних організацій НТТ, до яких входило близько 50 тис. членів. Серед активістів наукового руху такі відомі постаті, як Г. М. Малахов, М. М. Панчошний, Я. Л. Кликов, Г. В. Губін, М. І. Дядечкін.

Криворізьке відділення Науково-технічного товариства чорної металургії розпочало свою діяльність у 1955 р., про що свідчать документи музейного архіву Криворізького національного університету. Фактично, вже у перший рік існування всесоюзного НТТ чорної металургії його Криворізьке міжобласне правління розгорнуло активну роботу по впровадженню передового досвіду на виробництві. Достатньо сказати, що календарний план роботи організації був перенасичений різноманітними заходами і, при цьому, він складався щомісяця (!). Так, наприклад, тільки у серпні 1955 р. відбулося 13 наукових лекцій, доповідачами з яких були як відомі в СРСР науковці (ректор Криворізького гірничорудного інституту, доктор технічних наук, професор Г. М. Малахов, провідний геолог Науково-дослідного гірничорудного інституту, кандидат геолого-мінералогічних наук Ю. Г. Гершойг, завідувач лабораторії з техніки безпеки НДГРІ, незабаром (1957 р.) кандидат технічних наук, доцент і завідувач кафедри рудничного транспорту і гірничих машин КГРІ, лауреат Ленінської премії (1966 р.) А. К. Сидоренко), так і виробничники – гірничі інженери, що були знаними у місті і галузі фахівцями (З. М. Іоффе, С. С. Науменко, В. Г. Ільєнко, К. В. Нечипоренко, М. Д. Родіонов, А. А. Портнов [випускник КГРІ 1937 р., отримав диплом з відзнакою – Л.Д.], стахановець, начальник шахти «Комунар», начальник техвідділу і головний інженер рудоуправління ім. Дзержинського, А. Г. Шостак [співавтор Г. М. Малахова у монографії з історії гірничої справи у Кривбасі – Л.Д.], О. Д. Поліщук [ударник перших п'ятирічок, відбудовник шахт Кривбасу, лауреат Державної премії СРСР, відповідальний працівник Держплану СРСР] та ін.). Окрім лекцій і доповідей, проводилися важливі наради і засідання. Зокрема, 20 серпня 1955 р. у літньому театрі парку ім. газети «Правда» відбулася нарада молодих спеціалістів Кривбасу, на якій з доповіддю

виступив управляючий трестом «Дзержинськруд» Д. П. Товстановський [випускник КГРІ 1935 р., у 1965-1971 рр. був заступником міністра чорної металургії УРСР – Л.Д.]

Обов'язковою практикою у діяльності криворізького НТТ було проведення засідань його окремих секцій. Так, у серпні 1955 р. збиралися секції економіки і організації виробництва (голова секції З. М. Іоффе), проектування і будівництва гірничих підприємств (голова секції М. М. Жуков [головний інженер інституту «Кривбаспроект», розробник проектів відбудови 32-ох шахт Кривбасу, науковий керівник студентів КГРІ – Л.Д.]). 17 серпня 1955 р. відбулося засідання редакційно-видавничої комісії правління НТТЧМ – захід проводив голова цієї комісії, вищеназваний А. Г. Шостак. Після відзначення Дня Шахтаря відбулося засідання президії Криворізького міжобласного правління НТТЧМ.

Продуктивною навчально-виховною і просвітницькою формою роботи організації були екскурсії на виробництво. Так, лекції інженера К. В. Нечипоренка, присвячені технології металургійного виробництва, неодмінно супроводжувалися цікавою екскурсією на завод «Криворіжсталь».

Слід зазначити, що теми, які обговорювалися на заходах міського НТТЧМ, носили суто практичний характер і проводилися для загального кола працівників. Нагальні проблеми галузі, адаптовані для робочих і службовців, були позбавлені недоречних абстрагувань. Зокрема, у серпні 1955 р. було проведено доповіді з таких тем: «Геологічна будова покладів на руднику ім. Фрунзе», «Геологічна будова і рудні поклади Кривбасу», «Перспективи розвитку рудника ім. Фрунзе», «Шляхи зниження собівартості у гірничорудній промисловості», «Досвід швидкісної проходки горизонтальних і вертикальних виробіток», «Досвід швидкісної проходки квершлага горизонту 427 на шахті «Північна» рудоуправління ім. Карла Лібкнехта», «Нові форми бурових коронок», «Випуск руди», «Технологія видобутку руди», «Проведення траншей в умовах Єленівського покладу вапняків», «Технологія металургійного виробництва», «Техніка майбутнього у Кривбасі».

Головою Криворізького міжобласного правління НТТ чорної металургії на етапі його становлення був Сергій Павлович Журавльов – відомий організатор гірничої галузі, відбудовник криворізьких шахт, у подальшому керівник Головного управління гірничорудної промисловості УРСР. З його ініціативи впродовж 25 липня – 25 серпня 1955 р. на підприємствах міста було проведено суспільний огляд-конкурс з питань проектування, конструювання і впровадження нових машин і механізмів. Проведенням заходу керувала затверджена правлінням комісія, до складу якої входили: В. П. Герасимов (голова), Г. Г. Петренко, Є. А. Сорокін, В. П. Пятаков, Г. М. Козін, Є. М. Сукочева, Л. Г. Живов.

Згідно із Положенням про проведення огляду перед його учасниками було поставлено цілком конкретні виробничі завдання, а саме: прискорити запровадження на шахтах Кривбасу станків для буріння глибоких свердловин БЕС-2, штовхачів для обміну вагонеток у клітях, транспортерів горизонтальних виробіток «Кривбас-8», ліфтових підйомників для пересування людей між горизонтами, транспортерів для подачі руди, а також, забезпечити автоматизацію водовідливного устаткування. У рамках огляду було заплановано виробничі змагання на краще використання діючих машин і механізмів. Головними показниками в оцінці результатів огляду були:

- 1) кількість залученої нової техніки з розрахунку на 1000 працівників;
- 2) економічний ефект від запровадження нових машин і механізмів з розрахунку на 1000 працюючих;
- 3) кількість поданих раціоналізаторських пропозицій щодо вдосконалення існуючих машин і механізмів і запровадження нової техніки.

Безпосередньою роботою з проведення місячного огляду керували первинні осередки НТТ чорної металургії Кривого Рогу. Для цього на підприємствах міста було утворено комісії у складі 5-7 осіб. Перед комісіями ставилися наступні завдання:

- 1) розробити календарний план заходів, організувати соціалістичне змагання між бригадами;
- 2) здійснити перевірку і розглянути наявні скарги з питань запровадження на їх виробництвах нових машин і механізмів;
- 3) організувати загальнозаводську конференцію для робочих і інженерно-технічних працівників;
- 4) підсумувати результати огляду і надати звіт міській комісії не пізніше 1 вересня 1955 р.;
- 5) обговорити результати проведеного заходу на сторінках міської газети «Червоний гірник» та на розширених засіданнях НТТ.

13 липня 1955 р. відбулося засідання Президії міжобласного правління НТТЧМ, яке затвердило керівників секцій. Для сьогоднішніх гірників список цих лідерів, без перебільшення, є

зірковим. Достатньо назвати такі імена, як Д. З. Гельман – фундатор інституту охорони праці у Кривому Розі, перший завідувач кафедри маркшейдерії Криворізького гірничорудного інституту, кандидат технічних наук – який очолював маркшейдерську секцію НТТЧМ (про цю постать автор писав у своїй попередній публікації [4]); С. І. Жилкінський – організатор і перший керівник криворізької рудорозвідки, перший головний інженер Криворізького геологорозвідувального тресту, засновник кафедри розвідки родовищ корисних копалин у Криворізькому гірничорудному інституті, дослідник родовищ залізистих кварцитів, що стали базою для спорудження криворізьких ГЗК – який очолював геологічну секцію НТТЧМ; М. М. Жуков, видатна постать, про яку вже йшлося у цій публікації, очолював секцію проектування і будівництва гірничих підприємств; керівником гірничої секції НТТЧМ став Р. А. Кадирбаєв – організатор гірничої справи на Криворіжжі, керівник проектів в НДГРІ, керуючий рудоуправлінням ім. Держинського, голова Кустанайського раднаргоспу, представник Казахської РСР у Раді Міністрів СРСР; секцію збагачення очолював В. І. Кармазін – видатний виробничник і вчений, начальник сектору збагачення НДГРІ, доцент кафедри збагачення КГРІ, доктор технічних наук, професор, член Ради збагачення корисних копалин АН СРСР; секцію гірничої електромеханіки очолював О. О. Міняйло – відомий конструктор, лауреат Державної премії СРСР 1948 р., керував механічною службою Кривбасу і розробками нової гірничої техніки, Г. М. Малахов наприкінці 1930-х рр. сконструював буровий верстат високої продуктивності і назвав його на честь Олександра Опанасовича – «Міняйло»; секцію металургійного виробництва очолював Г. М. Козін – інженер бесемерівського цеху «Криворіжсталі», головний інженер і начальник техвідділу «Криворіжсталі», новатор, наставник молоді; секцію економіки і організації виробництва очолював названий вище З. М. Іоффе; секцію коксохімічного виробництва – О. П. Пінчук; головою редакційно-видавничої комісії НТТЧМ став А. Г. Шостак. Окрім того, було затверджено голову комісії з допомоги у підготовці і захисті дисертацій – ним став доктор технічних наук, професор КГРІ Г. К. Татур.

У подальших планах Криворізького міжобласного правління Науково-технічного товариства чорної металургії було передбачено проведення науково-технічної наради з питань виробництва першосортних концентратів з місцевих кварцитів, науково-технічної конференції з питань застосування прогресивних систем виробіток; наради з питання розвитку автоматизації виробничих процесів тощо.

Отже, вже у перший рік свого існування Науково-технічне товариство чорної металургії у Кривому Розі демонструвало високий рівень організаційної і наукової роботи, підтверджувало вагомість кадрового потенціалу Кривбасу, до підготовки якого безпосередню причетність мав Криворізький гірничорудний інститут.

УДК 908+929.52 (477.63) Фукс

ТРОТНЕР В. В. ,

викладач,

Криворізький професійний гірничо-металургійний ліцей

## **НОВІ ФАКТИ З ІСТОРІЇ РОДИНИ ЕДУАРДА ФУКСА**

*В статті подано докладний аналіз літературних та медійних джерел щодо біографії видатного криворізького геолога та гірничого інженера Едуарда Карловича Фукса; проаналізовано наявні в них помилки та неточності; викладено нові факти, зібрані автором під час власних краєзнавчих досліджень та при вивченні матеріалів архіву Музею історії Криворізького національного університету. Визначено напрямки подальших досліджень з цього питання.*

Постать криворізького геолога та гірничого інженера Едуарда Карловича Фукса, двічі репресованого в 1930-ті роки, тривалий час була маловідома широкому загалу й науковій спільноті. Певна кількість журналістських і художніх публікацій та декілька сюжетів, створених криворізькими тележурналістами в останні роки, не розкривали повною мірою біографію цієї видатної людини.

У зв'язку з цим, необхідно зосередити увагу на пошуку нових, раніше невідомих архівних матеріалів і фіксації спогадів небагатьох нащадків Е.К.Фукса та людей, які тим чи іншим чином причетні до родини Фуксів.

Важливим етапом ефективного дослідження є аналіз літературних джерел та наукових публікацій з цього питання. Першою людиною, яка почала збирати матеріали про Едуарда Фукса був колишній співробітник Музею історії Криворізького гірничорудного інституту Валентин Леонідович Золотарьов. Впродовж 1970-х років він збирав експонати, пов'язані з Фуксом – його документи, особисті речі, фотопластилини і геологічні зразки. В. Л. Золотарьов особисто ходив на Жовтневий

рудник, спілкувався з онукою Фукса Кірісною, яка передала кілька альбомів фотографій Фукса та інші раритети до музею інституту [7]. В 1972 році до 100-річчя Едуарда Фукса планували встановити меморіальну дошку на червоному корпусі Гірничо-рудного інституту по вулиці Пушкіна. В зв'язку з цим В. Л. Золотарьов і співробітник музею Г. Г. Михайлюк активно збирали інформацію про Е. К. Фукса.

В загальному доступі перша інформація про Е. Фукса та його трагічну долю з'явилася лише у 1995 році – в книзі художньо-документальних оповідей Григорія Гусейнова «Чаша ювеліра Карла Фаберже» [5, 229-347]. В 1998 році Е.Фукс згадується в монографії дніпропетровського історика, доктора наук, В. В. Ченцова «Трагические судьбы. Политические репрессии против немецкого населения Украины в 1920-1930-е годы» [17,78-80].

У 2005-му коротку біографію Фукса було подано в «Енциклопедії Криворіжжя» В. П. Бухтіярова [3, 655] та статті С. М. Парнака [15, 22]. Згодом розширена біографія Фукса з'явилася 2007 року в «Історичній енциклопедії Криворіжжя» О. О. Мельника [12]

В 2008 році тележурналістка Ольга Чистякова (телерадіокомпанія «Рудана») розповіла про життя Е. Фукса в своїй авторській програмі та написала про неї в газеті «Вестник Кривбасса» [18]. А 2012 року в 7-му томі антології Г. Гусейнова «На землі, на рідній...» були надруковані спогади онуки Кірієни Фукс у викладі полтавської журналістки Віолетти Скрипнікової [16]. На базі цього матеріалу тележурналістка Ольга Хвостова (ТРК «Рудана») створила 4-хвилинний сюжет про Фукса. Того ж року вийшла авторська передача Андрія Власенка «На розі вулиць» (ТРК «Рудана»), присвячена Фуксу, за участі криворізької краєзнавці Людмили Похитун. Їх спільна стаття з'явилася в газеті «Пульс» в січні 2012 року [4]. В цій же газеті, також в січні, була надрукована стаття Святослава Азаркіна «Геолог-фотограф Фукс» [2].

Того ж таки 2012 року з'явилася чи не єдина наразі *наукова публікація*, написана викладачами Криворізького національного університету С. М. Парнаком, Г. Я. Смірноюю та В. Д. Євтеховим до 140-річчя Фукса в «Геолого-мінералогічному віснику». В цій роботі докладно розглянута професійна діяльність Е. К. Фукса як геолога та гірничого інженера [14]. Колишня співробітниця музею історії Криворізького національного університету Ніна Єсіна до цього ювілею надрукувала статтю «Фанат Криворіжжя» в журналі «Геолог України» [8].

А восени 2014 році вона представила свою книжку «Фукс Эдуард Карлович (1872-1938). Свитальский Николай Игнатьевич (1884 -1937)» з серії «Выдающиеся геологи Криворожского национального университета» [9].

В грудні 2015 року автор даної розвідки провела для учнів Криворізького професійного гірничо-металургійного ліцею виховний захід на тему «Відродження забутих імен. Едуард Фукс – геолог і фотограф». Відповідний репортаж про цю подію показала телерадіокомпанія «Рудана».

Протягом 2014-2015 років краєзнавцем І. А. Рукавициним була проведена велика робота з популяризації фотографічної спадщини Е. Фукса. Так, за участі фотохудожника Г. М. Аргунова та за сприяння І. М. Ляшенка в Криворізькій міській виставковій залі було проведено три фотовиставки ретро-робіт Е. Фукса – «Взгляд через столетие», «Криворожский рудничный район в начале XX века» та «Местечковые типажи». Видано 2 фотоальбоми з фотографіями Фукса під назвою «Криворожский альбом» [10-11]. Матеріали для цього видання були отримані з 2 музейних колекцій і 1 приватного зібрання. В роботі над 2-им альбомом, окрім автора, також взяли участь – історик О. О. Мельник та журналістка О. М. Гончар (Хвостова). Під час презентації цього видання, на третій виставці фоторобіт Фукса, криворізький поет Євгеній Пантелло представив відвідувачам свою поему «Кто вы, Мистер Фукс» [13]. Всі ці події в своїх ефірах широко висвітлювали криворізькі телерадіокомпанії – «Рудана», «Криворіжжя» та «Перший міський».

Також 2015 року тележурналісткою Ольгою Хвостовою та краєзнавцем Ігорем Рукавициним були підготовлені – авторська програма «Книжкова полиця», присвячена виходу 1-го випуску «Криворожского альбома» та 50 сюжетів з медійного проекту «Заочна екскурсія». В цьому проекті фахівці з різних галузей знань коментували різні фотографії Е. Фукса. У якості екскурсовода-аматора виступив навіть ректор Криворізького національного університету, доктор технічних наук, професор М. І. Ступнік. Відновлені фотознімки Фукса коментував член Національної спілки краєзнавців України І. А. Рукавицин. Учасником цього проекту була і авторка даної статті. Найбільше фотографій прокоментували: автор проекту І. А. Рукавицин – 11 фото, В. В. Тротнер – 10, М. І. Ступнік – 8 фотографій.

В лютому та березні 2016 р. автором прочитано 2 лекції на тему «Едуард Фукс. Повернення із забуття» для викладачів і студентів Криворізького технічного університету та викладачів і студентів історичних та географічних спеціальностей Криворізького державного педагогічного університету.

Отже, за останні роки в різних виданнях і засобах масової інформації досить широко була представлена інформація про Едуарда Карловича Фукса, яка зазвичай повторює попередні матеріали про його життя і діяльність. Першоджерело, наразі недоступне широкому загалу – це стаття до 100-річного ювілею Е. К. Фукса в науковому виданні «Геологический журнал» № 5 за 1972 рік, на яку посилався в своїй книзі Г. Дж. Гусейнов. Всі подальші публікації повторюють цю статтю. На жаль, інших наукових праць про самого Фукса обмаль, а про родину – і взагалі немає. Змістовно новою є стаття Л. В. Дояр в «Університетських новинах», присвячена випускникові П. М. Торському, у якій наведено спогади про викладацьку діяльність Е. К. Фукса [6].

Тому поле для подальших досліджень фуксознавців наразі надзвичайно широке. Адже, у батька Фукса – Карла Фридриха – було ще 2 братів, доля яких невідома [1, арк.4]. У самого ж Едуарда Карловича було 7 дітей, а ми маємо відомості тільки про Е. К. Фукса та його онуку Кірієну. Як же склалася доля решти членів сім'ї? На даний час чітких відповідей на це запитання немає.

Нажаль, у висвітленні біографії Фукса зустрічається чимало помилок і неточностей, тому метою нашої роботи стало намагання прояснити деякі суперечливі моменти. Поштовхом для нашого дослідження стала публікація Л. В. Дояр про наявні у фондах архіву Музею історії університету документи з біографії Е. К. Фукса [7]. Л. В. Дояр не тільки навела перелік усіх первинних (документальних) джерел, але й вперше оприлюднила раритетне нарративне джерело – біографію Е. К. Фукса, написану його удочиреною онукою К. Е. Фукс. У контексті розробленої попередниками персоналії останнє джерело виглядає більш, ніж резонансно, адже, у ньому наведено зовсім інші обставини смерті видатного криворізького геолога. Ясна річ, що подібна інформація не могла не зацікавити автора даної розвідки. Тож, шануючи принципи всебічності і об'єктивності, авторка попрямувала до Музею історії університету. Директор музею Н. І. Максименко та його наукові співробітники Г. А. Пирогова, Л. В. Дояр надали допомогу в опрацюванні фондової справи Е. К. Фукса. Після ознайомлення з архівними документами Музею історії ДВНЗ «КНУ» автор, м'яко кажучи, була збентежена кількома обставинами.

По-перше, усі попередні дослідники плутаються у назві місця народження Едуарда Фукса. Слід зазначити, що це банальна дослідницька недбалість, адже у Музеї історії Криворізького національного університету зберігається оригінал(!) документу про народження і хрещення Е. К. Фукса.

От зокрема, у Гусейнова [5, 238] ми читаємо, що Е. К. Фукс **народився** 15 серпня 1872 року в селі Карпаткевичі Мозирського уїзду Мінської губернії. У Єсіної Гусейнова [9, 12] читаємо: «...в селе Коноткевичи Ахтырского уезда Харьковской губернии». Мельник [12] подає інформацію «...в м. Константиново Мозирського повіту Мінської губернії». У Парнака [14] – «30 квітня 1872 р. в селі Канаткевичі Мозирського повіту Мінської губернії». Інтернет-джерело дає інформацію – «30 квітня 1872 р. в селі Копаткевичі Мозирського повіту Мінської губернії». В архіві Музею історії КНУ ми читаємо **свідцтво про народження і хрещення Е. К. Фукса**: «1872 года 30 апреля Минской губернии Мозирского уезда в селе Капаткевичи родился и 15 августа 1872 - охрещен в Киевской Евангелическо-лютеранской церкви Эдуард Карлович Фукс законнорожденный. Отец Карл Фридрих Фукс, мать Аделаида Павлина Петри евангелическо-лютеранской веры. Воспрямниками были Эдуард Петри и Конрад Крауз» [текст наводимо мовою оригіналу – В.Т.] [1, арк. 5].

По-друге, в усіх попередніх дослідженнях зазначається, що Е.К. Фукс «народився в **сім'ї вчителя**» і тільки Гусейновспростовує ці версії, зазначаючи що предки Фукса – **священики**. «Не важко зрозуміти, чому пізніше Е. Фукс приховував своє соціальне походження: в радянський час було розгорнуто шабаш проти усіх «попівських» дітей. Отак і став внук вікарія, помічника єпископа, виходцем зі скромної вчительської сім'ї...» [5, 238]. У архіві музею історії університету ми знайшли підтвердження «попівському» походженню Фукса, а саме документ, в якому зазначається, що Христофор Іоанн Фукс – дід Едуарда Карловича Фукса - 23 серпня 1831 року був призначений вікарієм у місто Бартау, а 7 вересня 1835 року - дивізіонним священиком у місто Дінабург [1, арк. 4].

По-третє, попередні дослідники суперечать один одному у визначенні місця навчання Едуарда Фукса. Так, у Єсіної [9, 13] та Мельніка [12] зазначається, що Фукс закінчив Катеринославське реальне училище. Парнак [14] і Гусейнов [5, 239] пишуть, що він закінчив училище в Петербурзі. Між тим, за даними І. О. Кочергіна, кандидата історичних наук, докторанта кафедри історії та політичної теорії Дніпропетровського національного гірничого університету, прізвища Фукс немає в списках випускників Катеринославського реального училища 1870-1890-х років.. Подібної плутанини, за умов сумлінного вивчення першоджерельної бази, звичайно не могло бути, адже в архіві Музею історії КНУ від часів В. Л. Золотарьова і Г. Г. Михайлюка зберігаються **атестат № 404 про закінчення Едуардом Карловичем Фуксом Санкт-Петербурзького реального**



училища та свідоцтво № 481 про закінчення ним додаткового курсу цього ж закладу, де Фукс навчався з 1 травня 1898 року по 19 травня 1890 року [1, арк. 2-3].

Цікавими подробицями для фуксознавців, безумовно, є оцінки, отримані майбутнім видатним геологом Криворіжжя: хімія – 4, фізика – 4, математика – 3, алгебра – 4, геометрія – 4, тригонометрія – 3, малювання – 4, російська мова – 4, німецька мова – 4, географія – 3, історія – 4, природнича історія – 4, нарисна геометрія – 4. Напевне, не всі видатні особистості в дитинстві були відмінниками чи вундеркіндами. А лише одна оцінка 5 балів з предмету «Закон Божий» свідчить про належне релігійне виховання в родині, у якій дід був священником.

Ще б хотілося прояснити питання заможності родини Фуксів. Майже всі джерела повідомляють, що родина Фуксів була **небагатою**, хоча й з «потомствених почетных граждан». Підтвердження знаходимо, знову ж таки, в архівних документах. В заповіті батька Едуарда Карловича від 8 січня 1890 року читаємо: «1. Все мое движимое и недвижимое имущество, считавшееся при моей смерти собственностью завещаю и передаю моей супруге... 2. Ей же завещаю и мой страховой полис... брату Альфонсу Христофоровичу Фуксу одну тысячу рублей и брату Эдуарду Христофоровичу двести рублей серебром. 3. Сыну моему Эдуарду прошу передать карманные мои золотые часы, с цепочкой и мой фамильный перстень. Сыну Владимиру мое ружье...» Зовсім небагато, як для сім'ї з сімома дітьми. А на кишеньковий годинник і перстень навряд чи можна прожити 21-річному студенту та ще допомагати матері рости молодших дітей. Зрозуміло, чому Едуард Карлович покинув навчання в Санкт-Петербурзькому гірничому інституті і почав працювати.

Скільки ж **братів і сестер** було у Фукса? Єсіна пише [9,12]: «родители: Карл Фридрих Фукс (сын лютеранского священника, немец по происхождению) и Адель Юлиевна (урожденная Петри) растили семерых детей. Старшим был Эдуард, за ним шли: Владимир, Эмилия, Альфонс (умер в 13 лет), Евгений и Юлий (близнецы), Николай». В 1-му випуску «Криворізького альбому» [10, 91] ми бачимо матір Едуарда Карловича з дітьми – Емілією, Едуардом, Альфонсом, Володимиром, Євгеном та Юлією і Миколою. Отже, в сім'ї було не шестеро, а п'ятеро синів і не одна, а дві доньки.

Яскраве життя видатного геолога і гірничого інженера Криворіжжя зламала машина сталінських репресій. Досі невідоме місце поховання Фукса. Чим далі хід історії від дати його смерті, тим менше шансів знайти відповідь на це питання. Білих плям в біографії Е. К. Фукса ще достатньо, а це спонукає нас до пошуку нових джерел і фактів з його життя.

Усе викладене в цій статті – лише невелика частка матеріалів, досліджених нами в архіві Музею історії КНУ. Решта – буде розглянута в подальших публікаціях і статтях для науково-практичних конференцій, зокрема, у Других історико-краєзнавчих читаннях, що відбудуться у квітні поточного року.

Отже, ми опрацювали оригінали періодичних видань та наукових статей про Е. К. Фукса, ґрунтовно дослідили його біографію за архівними документами, більшість з яких в науковому обігу досі не перебувала, встановили подробиці життя видатного геолога, спростували суперечливі і помилкові твердження попередніх дослідників. Вважаємо за необхідне продовжити дослідження джерел по Фуксу і в подальшому.

#### Список літератури

1. Архів Музею історії ДВНЗ Криворізький національний університет. – Ф.1 «Персоналії». – Оп.2. – Спр. 233 «Фукс Е.К.». – 49 арк.
2. Азаркін Св. Геолог-фотограф Фукс / Св. Азаркін / Пульс. – 11 января, 2012.– С. 21.
3. Бухтіяров В. П. Фукс Едуард Карлович / В. П. Бухтіяров // Енциклопедія Криворіжжя // Кривий Ріг: Явва. 2005 – Т. 2 – С. 655.
4. Власенко А., Похитун Л. Забытый великий ГРАЖДАНИН / А. Власенко, Л. Похитун // Пульс. – 1 января, 2012. – № 1 – С. 12.
5. Гусейнов Г. Чаша ювелира Карла Фаберже / Г. Гусейнов // Д: Гамалія, 1995. – 402 с.
6. Дояр Л. В. Двічі «наший»: випускник П. М. Торський (КВРТ, 1926 р.), (КГРІ, 1937 р.) / Л. В. Дояр // Університетські новини. – 2016. – березень.
7. Дояр Л.В. Науковець, викладач, фотохудожник. Пам'яті Е. К. Фукса присвячується / Л. В. Дояр // Університетські новини. – 2014. – грудень.
8. Єсіна Ніна. Фанат Криворіжжя. До 140 річниці з дня народження Е. К. Фукса / Ніна Єсіна // Геолог України – № 3, 2012 р. – С. 148-150.
9. Єсіна Н. А. Фукс Едуард Карлович (1872-1938). Свительський Николай Игнатъевич (1884-1937) / Н. А. Єсіна // Кривой Рог: Издательский центр Криворожского национального

університета – 2014. – 61 с.

10. Криворожский альбом. Выпуск 1. По фотографиям Эдуарда Фукса начала XX века. Авт.-сост. И. А. Рукавицин, Киев, 2015. – 111с.
11. Криворожский альбом. Выпуск 2. По фотографиям Эдуарда Фукса начала XX века. Авт.-сост.: И. А. Рукавицин, И. Н. Ляшенко, Киев, 2015. – 113с.
12. Мельник О. О. Исторична енциклопедія Криворіжжя. Фукс Едуард Карлович / О. О. Мельник // Кривий Ріг, 2007. – Т. 2 – С. 496.
13. Пантелло Є. Кто вы, Мистер Фукс (рукопис). – 29.11.2015 р.
14. Парнак С. М., Смірнова Г. Я., Євтехов В. Д. Видатний дослідник залізорудних родовищ криворізького басейну. Едуард Карлович Фукс. 140 років від дня народження / С. М. Парнак, Г. Я. Смірнова, В. Д. Євтехов // Геолого-мінералогічний вісник.– № 2 (28), 2012 р.– С. 96-100.
15. Парнак С. Шукач Криворізьких скарбів / С. Парнак / Червоний гірник. – 14 квітня, 2005. – С. 22.
16. Скрипнікова В. Цей чоловік під землю бачив/ В. Скрипнікова / Гусейнов Г. Д. На землі, на рідній... (Крізь товщу минулого. Кн. 7) // Д.: АРТ-ПРЕС, 2012. – С. 83-96.
17. Ченцов В. В. Трагические судьбы. Политические репрессии против немецкого населения Украины в 1920-1930-е годы / В. В. Ченцов / М.: Готика, 1998. – 208 с.
18. Чистякова О. Незаменимый «вредитель» Эдуард Фукс / О. Чистякова / Вестник Кривбасса. – 29 апреля, 2008.

УДК 001(477.63)  
ФІНІЧЕВА В. А.  
працівник музею історії  
КПІ ДВНЗ «КНУ»

## **ДО ВИТОКІВ НАУКОВИХ ТРАДИЦІЙ КРИВОРІЗЬКОГО ПЕДАГОГІЧНОГО ІНСТИТУТУ**

Криворізький педагогічний інститут (університет) перетнув 85-річний рубіж свого історичного шляху, володіючи значним масивом надбань, в т.ч. і наукових традицій. Історично, основи цих традицій закладалися у перші роки функціонування навчального закладу – 30-ті роки минулого століття. Своєрідним підсумком та презентацією широкому загалу наукових напрацювань викладачів Криворізького педагогічного інституту (КПІ) за перше десятиріччя його роботи стало видання 1-го тому Наукових Записок КПІ.

Саме дати уявлення про напрямки та дійових осіб науково-дослідницької роботи викладачів Криворізького педагогічного інституту на початку його діяльності і є метою даної публікації. Окремі аспекти окресленої проблеми раніше висвітлювались у виданнях Криворізького педагогічного інституту: «Криворізький державний педагогічний університет: 75 років» (Кривий Ріг, 2005) та «Професори Криворізького педагогічного» (Кривий Ріг, 2015). Наша подача зорієнтована на більш ґрунтовне висвітлення питання, де основною джерельною базою виступає безпосередньо змістовна частина 1-го тому Наукових Записок навчального закладу з долученням матеріалів фондів музею історії КПІ.

1-й том Наукових Записок Криворізького педагогічного інституту, що явив собою перше колективне наукове видання викладачів вишу довоєнного періоду, вийшов з друку навесні 1941 р. Редакційну колегію збірника очолив директор інституту у 1939-1941 рр. – С. І. Аладкін. Публікація за його авторством у збірнику відсутня, але відомо, що отримавши фахову освіту викладача історії в Харківському державному університеті, С. І. Аладкін працював над кандидатською дисертацією. Згідно архівних документів у 1939-1940 н. р. ним була запланована здача кандидатських іспитів. [1]

Заслуговує на увагу постать заступника голови редколегії – К. К. Фасулаті, трудова діяльність якого в Криворізькому педагогічному інституті розпочалась з вересня 1937 р. на посаді завідувача кафедри зоології. За визначенням тогочасної дирекції інституту «...його ініціативність виходе за межі очолюваної ним кафедри, задає тон науково-дослідницькій роботі всього інституту». Особливу зацікавленість та задіяність К. К. Фасулаті у справі підготовки та видання 1-го тому Наукових Записок КПІ підтверджує наступний запис у книзі наказів по КПІ, датований 8 грудня 1944 р.: «За сумлінне ставлення відповідального редактора Наукових Записок т. Фасулаті К.К. до зберігання

рукописів та наукових матеріалів, що надійшли до редколегії 1941 р. та його роботу в цьому році пов'язану з випуском II тому Записок висловлюється п о д я к а.» [2]

У 1-му томі було представлено три статті за авторством К. К. Фасулаті, в основу яких був покладений значний обсяг фактичного матеріалу, отриманого дослідником під час експедиції з вивчення біоценозів степу на території природного заповіднику «Асканія-Нова». [3, С. 71-108;137-154;155-186] На думку 96 професора зоології Всесоюзного НДІ «Асканія Нова» А. А. Браунера: «В этих работах автор намечает оригинальное направление в экологии, новую методику и дает ценный материал для познания биоценозов степи...». Ще у серпні 1936 р. професор А. А. Браунер виступив з ініціативою: «К. К. Фасулати, как вполне сформировавшийся самостоятельный научный работник, безусловно заслуживает степени 96канд.наук и звания доцента, в котором он состоит, и является солидным соискателем докторской степени /96професора/ в ближайшие годы.» [4, С. 5]

З відповідним клопотанням до ВАК звернулася і адміністрація КПП, але воно було відхилено з посиланням на Постанову РНК СРСР, де зазначалося, що присудження наукового ступеню без захисту дисертації не відбувається. [4, С. 6]

Згадане вище клопотання, датоване 1938 роком, відбувалося одночасно щодо К. К. Фасулаті та К. С. Леміщенка. Останній працював на кафедрі хімії Криворізького педагогічного інституту і, як свідчать архівні документи, вже на вересень 1940 р. планував захист кандидатської дисертації «Механизм синтеза 96ацето-уксусного эфира и других аналогичных конденсаций» при Дніпропетровському державному університеті. У 1-му томі Наукових записок КПП була представлена наукова стаття К. С. Леміщенка по темі його кандидатського дослідження. [3, С. 35-64]

Також напрямок свого кандидатського дослідження «Функция Грина для операторов высших порядков» презентував у 1-му томі Наукових записок двома статтями викладач кафедри математики Ф. К. Косик. [3, С.3-16;17-24] Біологічний напрямок досліджень у першому науковому виданні Криворізького педінституту був представлений і науковим доробком Г. В. Ткаченка, який на той час вже мав науковий ступінь кандидата біологічних наук за результатами успішного захисту у січні 1935 р. дисертаційної роботи «Влияние КО на процесс обмена углеводов та белков в высших растений» та статтю П. М. Задираки щодо вивчення біоекологічних особливостей окремих представників гризунів Криворіжжя. [3, С. 65-70;109-136]

Стаття В. А. Нікітіна у виданні була присвячена мовознавчій царині досліджень і торкалася проблем лексики німецької мови. [3, С. 187-191]

Цікавими і дещо несподіваними, як для периферійного вишу, є, вміщені у цьому виданні, матеріали досліджень, які були проведені кабінетом астрономії Криворізького педагогічного інституту. Мова іде про статтю В. В. Сакка «Деякі результати спостережень телескопічних метеорів». У вступній частині статті повідомляється: «Кабінет астрономії КДПІ з 10 серпня 1938 року приступив...до систематичних спостережень над телескопічними метеорами. Ця робота проводиться...за загальним планом і Програмою, розробленою Центральною комісією по метеорах...при Академії Наук СРСР.

По кабінету астрономії Криворізького педінституту більшу частину роботи (75% спостережень і керівництво всією роботою) виконано автором, решту спостережень провів лаборант кафедри астрономії, тоді студент інституту М.К.Романець.» Як зазначалося у резюме до статті, дослідження проводились з 10.08.1938 р. до 01.01.1940 р. і «отриманні результати подаються у порівнянні з результатами отриманими і оприлюдненими І. С. Астаповичем.» [3, С. 25-34]

Щодо структури 1-го тому Наукових записок КПП: після кожної статті подавалося «Резюме». Зміст статті викладався українською мовою, «Резюме» - російською та німецькою. На початку збірника був представлений зміст, де всі вміщені статті групувалися за розділами: «Математика», «Астрономія», «Хімія», «Біологія», «Мова». Матеріали збірника були підписані до друку 11 березня 1941 року і надруковані у 7-й Поліграффабриці м.Дніпропетровська накладом 225 примірників.

Отже, як свідчить перше колективне наукове видання Криворізького педагогічного інституту, проблематика перших досліджень викладачів вишу була різноплановою, презентувала гуманітарні, природничі та технічні науки і, в окремих випадках, являла собою складову наукових проєктів державного масштабу. Згадані вище науковці стали фундаторами наукових традицій, що мали продовження і розвиток на всьому історичному шляху навчального закладу.

#### Список літератури

1. Ведомость на сотрудников института, которые в 1939/40 учебном году будут защищать диссертацию на степень кандидата наук. - Музей історії КПП: відділ фондів, б/н.

2. Наказ № 82 по Криворізькому педагогічному інституту від 08.12.1944. – Архів Криворізького педагогічного інституту: Книга наказів по Криворізькому педагогічному інституту за 1944 рік, б/н
3. Наукові Записки: Видання Криворізького державного педагогічного інституту. Том 1. – Кривий Ріг-Дніпропетровськ, 1941. – 192 с.
4. Отзыв профессора зоологии А.А.Браунера о работах доцента К. К. Фасулати. 10 августа 1936 г. - Архів Криворізького педагогічного інституту: Особова справа Фасулаті Кирила Ксенофонтовича, б/н.
5. Письмо Высшей Аттестационной Комиссии. 08.10.1938 г.. - Архів Криворізького педагогічного інституту: Особова справа Фасулаті Кирила Ксенофонтовича, б/н.

УДК 94 (477) 001.32  
ШЛЯХТИЧ Р. П.,  
доц. кафедри історії України та правознавства  
КПІ ДВНЗ «КНУ»  
ШЛЯХТИЧ К. Р.,  
викладач соціально-економічних дисциплін  
Криворізького медичного коледжу

## **УКРАЇНСЬКЕ КОЗАЦТВО ТА ІСТОРИЧНА ПАМ'ЯТЬ**

Кожен народ, накопичуючи історичний досвід, дивиться на світ під власним кутом зору. Хоча, ватро відзначити, що більшість людей здебільшого не усвідомлює існування цього досвіду. Та все ж вони постійно стикаються з ним у повсякденному житті. Історичний досвід або ж історична пам'ять не відносяться до матеріальних категорій, але уявити собі яким чином будь-яка спільнота може існувати без неї доволі важко. Доба українського козацтва є лише невеликою складовою історичної пам'яті українського народу, яка в свою чергу, є складовою української національної ідеї. Тому об'єктивний і неупереджений погляд на історію козацтва дасть змогу наблизитися до національної ідеї – запоруки об'єднання суспільства.

Свого часу Мішель Фуко висунув тезу про наявність «пам'яті» (себто того, що нав'язує держава через офіційний історичний наратив) і «контрпам'яті» (тобто того, що не відповідає офіційній версії історичних подій). Козацтво, як яскравий історичний феномен, теж проходило і проходить через «пам'ять» і «контрпам'ять». Довгий час держава насаджувала один образ козаків, а в суспільстві ці люди сприймалися по іншому. «Лотарами і розбійниками» на сеймах і в сенаті називали козаків польські шляхтичі. «Гніздо своєвольства» - писала цариця Катерина II у своєму маніфесті 1775 року про зруйнування Запорізької Січі. В той час, як в українському суспільстві про козаків згадували, як про «славетних лицарів», «захисників України», тощо.

Неоднозначними були погляди на українське козацтво і істориків. Так, Д. Яворницький відзначав, що «запорізькі козаки ...прославились безсмертними подвигами в боротьбі за віру, народність і вітчизну». М. І. Костомаров звеличував українське козацтво як вираз суто «національного духу» українського народу, втілення його «винятковості», «безкласовості». На думку М. І. Костомарова, ця своєрідна роль козацтва зумовлювала й провідне становище української нації в майбутній федерації слов'янських народів. М. С. Грушевський по новому підійшов до оцінки козацтва. Він, розглядаючи цю проблему в історичному розвитку, не заперечуючи демократизму і безкласовості козацтва, трактував його на першому етапі існування як руйнівну, стихійну силу і лише згодом воно стало втіленням національних прагнень українського народу, його державницьких змагань. Російські історики С. М. Соловйов, К. Д. Кавелін, ідеалізуючи роль держави в російській історії, розглядали козацтво в Росії та на Україні виключно як руйнівну, антиісторичну силу. Радянські історики М. Н. Петровський, В. О. Голубицький та ін. вказуючи на визначну роль козацтва в історії українського народу, вважали, що воно виникло внаслідок розвитку антифеодальної боротьби селянства і міщанства в Україні, як форма протесту проти соціального та національно-релігійного гноблення. Сучасні українські історики намагаються виробити об'єктивний погляд на українське козацтво. Для вітчизняної історичної науки сьогодні українське козацтво – це не лише військова формація, це, перш за все, політичний стан суспільства, який зіграв визначну роль в процесі національної ідентифікації українців. Тому що саме з козацтвом пов'язується досвід українського націо- та державотворення XVII-XVIII ст. Отже, українське козацтво, як явище, є

багатогранним та неоднозначним і вироблення та закріплення саме українського погляду на історію козацтва є нагальною потребою.

Між тим, образи українського козацтва дуже широко використовувались різними політичними формаціями з метою підкреслення їх патріотизму та національно-свідомої позиції. Так, М. Міхновській в своїй праці «Самостійна Україна» постійно апелює до історії козацького державотворення і відзначає, що «...українська держава в тій формі, у якій вона сформована і уконституйована Хмельницьким, є справді державою з погляду міжнаціонального права». Проте, найбільш виразно українське козацтво, як чинник формування національної свідомості, представляли ідеологи Організації українських націоналістів. Традиції козацтва визнавались ними необхідною складовою для вироблення власної української ментальності, були взірцем для виховання молодого покоління і важливою ланкою духовності. Українські націоналісти плекали і сьогодні плекають провідні козацькі цінності, як от: самопожертву; любов до Батьківщини; повагу до старших; суворе дотримання законів; відвагу і кмітливість тощо. Саме ці цінності, на думку пропагандистів ОУН, повинні виховуватись у молоді і сприяти її самоідентифікації як українців, як нації. В свою чергу, формування української нації не можливе без вироблення об'єктивної історичної пам'яті, яка є колективним усвідомленням народом свого минулого.

Формування адекватної та аутентичної історичної пам'яті є одним з пріоритетів внутрішньої політики держави. Вироблення історичної пам'яті вимагає масштабних заходів при чому не одиничних на кшталт святкування у 2008 році 300-ліття союзу короля шведського Карла XII та гетьмана України І.Мазепи, а систематичних. З 2006 року в Україні діє Інститут національної пам'яті і лише останнім часом ця структура почала діяти у відповідності до свого основного завдання. Адже, довгий час увага суспільства приверталась до подій, які аж ніяк не викликали позитивних емоцій і прагнення до творення нової національної ідеї: Голодомор 1932-1933 років, сталінські репресії, трагедія Чорнобиля тощо. Створювати націю довкола трагедій, смертей і військових поразок – щонайменше дивно. Про катастрофи необхідно пам'ятати, жертви потрібно шанувати, але не варто влаштовувати з цього приводи для свят. Нація формується довкола перемог і досягнень тобто для формування нації необхідно навчитися писати «позитивну» історію. І такий «позитивний» матеріал можна знайти саме в історії козащини.

Для того, щоб історія козацтва зайняла належне місце у свідомості суспільства необхідна поперше уніфікація та стандартизація шкільних та вузівських підручників з історії. Як відзначає Наталя Яковенко, в сучасних підручниках історії зі «славою українського козацтва» усе гаразд, набагато гірше там, на жаль, з історією. Дуже часто з метою звеличення та героїзації українського козацтва автори шкільних та вузівських підручників вдаються до «мегаломанії». Наприклад: «у ті часи ще жоден народ не мав такої демократичної республіки, якою була Україна, не мав такого рівноправного і міцного військового устрою, який мала Запорозька Січ. Це був лицарський український орден, що не мав собі рівних у Європі...». Надмірна героїзація призводить до формування міфів, які врешті стають дестабілізуючими факторами при створенні національної ідеї. Необхідно зосереджуватись справді на досягненнях (Конституція Пилипа Орлика, переможна тактика ведення війни, плекання власної української ідентичності, сучасні традиції українського козацтва тощо.)

По-друге, необхідно виправити жахливу ситуацію з так званими історичними місцями. Це пам'ятники, музеї, заповідники тощо. В Україні одночасно існують пам'ятники видатним українським гетьманам та особам, які безпосередньо були причетні до ліквідації Гетьманщини і Запорізької Січі (пам'ятник Катерині II в Одесі, Петру I в Полтаві тощо), одночасно відбудовується Батурич та реставрується пам'ятник Полтавській битві. В той же час з літа 2015 року почалась робота по наведенню ладу в історичних топонімах. Козацькі назви повертаються до географічної карти України, в багатьох містах перейменовуються вулиці та парки на честь визначних козацьких діячів.

По-третє у нас і досі немає свого системного погляду на історію козацтва через художні фільми. Лише один показ фільму «Хоробре серце» призвів до того, що британській уряд надав шотландцям право обирати власний парламент. Уявімо, який вплив на суспільство мала б поява бодай десяти яскравих історичних кінострічок з українським змістом. Останнім часом такі фільми почали з'являтися, що дає надію на позитивні результати в галузі популяризації історії козацтва серед українського загалу.

По-четверте потрібно відійти від практики ідеологізації історичних дат пов'язаних з козацтвом. Приміром дати необхідно наповнити не політичним змістом, а історичним і ввести їх до українського календаря. Щоправда, сьогодні ми вже відзначаємо 14 жовтня не тільки як день українського козацтва, а й як свято Захисника Вітчизни, що є надзвичайно важливим в сучасних умовах боротьби з агресором.

Отже, перед Інститутом національної пам'яті, українськими істориками та суспільством стоїть ще багато проблем. За два останні роки зроблено вже багато для аутентичності історичної пам'яті українців (прийняті закони про декомунізацію, вводиться нове бачення Другої світової війни, відкриваються архіви спецслужб, що дає можливість досліджувати раніше заборонені теми). Ці реформи необхідно продовжувати адже це потрібно для того, щоб Україна перестала бути державою із непередбачуваним минулим, а стала країною з перспективним майбутнім. А історія українського козацтва зайняла б належне місце в історичній пам'яті українського народу.

НИКОЛАЙЧЕНКО Г. М.

к. юр. н., доц.  
КПІ ДВНЗ «КНУ»

## **ПЕРСПЕКТИВИ ТА ПРАВОВІ НАСЛІДКИ ПІДПИСАННЯ УГОДИ ПРО АСОЦІАЦІЮ, ЇЇ ВПЛИВ НА ОКРЕМІ ГАЛУЗІ.**

*В статті визначені перспективи та правові наслідки підписання Угоди про Асоціацію між Україною та Європейським Союзом, її вплив на окремі галузі.*

ЄС являється пріоритетним об'єднанням для України на протязі усєї її незалежної історії. Європейське співтовариство зацікавлює громадян України своїм економічним прогресом, політичним устроєм та високими соціальними стандартами.

Протягом усєї своєї незалежної історії Україна намагалася наблизитися до європейської спільноти, підписавши спочатку Угоду про партнерство та співробітництво яка була підкріплена ретроспективною програмою «План дій Україна-ЄС», та невдовзі ратифікуючи Порядок денний асоціації який трансформувався в Угоду про Асоціацію.

На відміну від попередніх рамкових угод, Асоціація України – це перший етап та реальний крок до вступу в ЄС.

Метою статті є визначення перспектив та правових наслідків підписання Угоди про Асоціацію, її вплив на окремі галузі, адже ця тема актуальна як для практичного застосування, так і для її теоретичного дослідження.

Підписання Угоди про асоціацію між Україною та Європейським Союзом (далі УА або Угода) є, безперечно, важливою подією як для внутрішньополітичного розвитку, так і у відносинах з ЄС. Швидкість підписання підкреслює значну підтримку України з боку Європейського Союзу та його солідарність з нашою державою.

Водночас слід реально оцінювати обсяги та значення підписаного, а також чітко визначити подальші кроки, насамперед, у процесі імплементації Угоди.

На засіданні Європейської Ради (Саміті ЄС) заключним актом були визначені як підписані наступні політичні положення Угоди про асоціацію: Преамбула, Стаття 1 та Розділи I, II, VII. При цьому Угода (Преамбула) не містить перспективи членства для України, а лише посиляється на визнання Євросоюзом «європейських прагнень України», який вітає її європейський вибір. У заключному акті щодо підписання інших розділів угоди зазначене наступне: «Підписанти підтверджують своє зобов'язання здійснити підписання й укладання розділів III, IV, V і VI Угоди, які разом з іншими розділами становлять єдиний документ».

Власне рішення про розділення Угоди викликало хвилю дискусій і запитань. З боку ЄС така нагальність була обґрунтована тривалістю процесу ратифікації Угоди всіма державами-членами Європейського Союзу: процес ратифікації Угоди про партнерство та співробітництво між Україною та ЄС тривав з 1994 по 1998 рр. (при цьому ЄС нараховував на той час 15 держав-членів). Рішення було обґрунтоване побоюваннями спровокувати Росію та 2 економічними інтересами деяких держав-членів ЄС у стосунках з Російською Федерацією.

Підписання ж політичної частини не несе потенційних загроз у відносинах з Росією. Із підписанням політичної частини Україна та держави-члени ЄС розпочали процес ратифікації. Що стосується частини Угоди щодо створення глибокої та всеохоплюючої зони вільної торгівлі, то у висновках Європейської Ради по Україні (21/03/2014) зазначено, що «Європейський Союз та його країни-члени налаштовані підписати решту Угоди про асоціацію та угоди про створення глибокої і всеохоплюючої зони вільної торгівлі, що разом із політичними положеннями складають єдиний механізм». На відміну від політичної частини, яка набуде чинності лише після ратифікації, рішення щодо тимчасового застосування більшої частини економічних положень Угоди ще до набуття нею

чинності було погоджено наприкінці вересня 2013 р. Тоді ж Комітет постійних представників держав-членів ЄС погодив і обсяги тимчасового застосування Угоди.

Напередодні підписання Угоди політичний дискурс в Україні був переважаний спекуляціями, насамперед, навколо термінів підписання Угоди та її розділення на дві частини. Відмова попереднього уряду від підписання УА під час Саміту Східного партнерства у Вільнюсі 28-29 листопада 2013 р. стала основною причиною суспільного вибуху у державі.

Отже, пріоритетність співробітництва України з Європейським Союзом та його окремими державами-членами пов'язана з тим, що це угруповання буде визначати напрями економічного прогресу та політичну стабільність в регіоні у довгостроковій перспективі.

Ця Угода про асоціацію України та Європейського Союзу повинна стати головним інструментом загальної стратегії на шляху наближення України до ЄС за всім спектром співробітництва - політичним, соціальним, фінансовим, економічним, торговельним, науковим, освітнім, культурним тощо. Інші програми та плани політичного, соціально-економічного спрямування, що розробляються або підлягають розробленню органами виконавчої влади, повинні ґрунтуватися на цілях даної Угоди.

Відносини між Україною та Європейським Союзом були започатковані у червні 1994, коли була підписана Угода про партнерство та співробітництво (УПС). Україна, тим самим, поставила питання про започаткування відповідного переговорного процесу з ЄС.

Значний позитивний політичний вплив на розвиток відносин між Україною та ЄС мало розширення ЄС у 2004 році, завдяки якому у складі Євросоюзу з'явилася так звана "група друзів України" – низка центральноєвропейських країн з традиційними партнерськими зв'язками з нашою державою. Яскраве підтвердження вибору України на користь демократичного шляху розвитку сприяло ґрунтовній переоцінці ЄС своєї політики щодо України, пошуку нових, нестандартних інструментів та механізмів. Певну позитивну роль у цьому зв'язку відіграла також поява у 2003 р. нової зовнішньополітичної концепції ЄС стосовно відносин з колом своїх сусідів – Європейської політики сусідства.

21 лютого 2005 року, під час засідання Ради з питань співробітництва, Україна та ЄС підписали трирічний План дій – двосторонній політичний документ, який містить заходи по розширенню політичної співпраці та поглибленню економічної інтеграції України до ЄС.

План дій покликаний вивести на якісно вищий рівень відносини України та ЄС порівняно з існуючими рамками УПС. Водночас, існує певний дисбаланс дій та зобов'язань сторін в рамках Плану дій, згідно з яким на Україну припадає переважна кількість зобов'язань, у сфері внутрішніх демократичних перетворень, економічних реформ та адаптації національного законодавства до норм та стандартів ЄС в низці секторів економіки.

На позачерговому саміті «Україна-ЄС» було підписано політичну частину Угоди про асоціацію. Зокрема, були підписані преамбула і три розділи, а саме розділ 1 (загальні принципи), розділ 2 (політичний діалог, реформи, політична асоціація, співробітництво й конвергенція у сфері зовнішньої й внутрішньої політики) і розділ 7 (інституційні, загальні й заключні положення).

УА за своїм обсягом і тематичним охопленням є найбільшим міжнародно-правовим документом за всю історію України та найбільшим міжнародним договором з третьою країною, коли-небудь укладеним Європейським Союзом. УА забезпечує створення зовнішнього (тобто європейського) каркасу для розвитку української політики та економіки, фіксує зовнішні зобов'язання щодо життєво необхідних реформ. Така зовнішня мотивація є необхідною в умовах постійного дефіциту внутрішньої політичної волі та організаційної здатності до здійснення політики в інтересах суспільного блага (а не вибраних груп еліт). УА як міжнародно-зобов'язуючий документ створює кращі передумови для того, щоб постійно декларовані українською владою пріоритети щодо верховенства права, демократії та ринкової економіки дійсно реалізовувалися на практиці.

Обсяг правового доробку (acquis) ЄС, який міститься в додатках до УА (передусім у розділі про Поглиблену і всеосяжну зону вільної торгівлі – ПВЗВТ) і має бути інкорпорований у законодавство України, стане безпрецедентним для угод про асоціацію. Він наблизитиметься до обсягу, який зазвичай зобов'язуються виконати країни – кандидати на вступ до ЄС.

Імплементация УА сприятиме зближенню регуляторного середовища України та ЄС, а відтак – усуненню не лише митних зборів, але і нетарифних торговельних бар'єрів, що сприятиме інтеграції України до європейського економічного та правового простору загалом, зокрема до внутрішнього ринку ЄС та Європейського економічного простору.

Наслідки імплементации УА будуть комплексними. Спроби обрахувати точні показники вигод чи втрат для національного ВВП від імплементации УА є спрощеними, оскільки переважно не

враховують середньострокової економічної динаміки та перспектив розвитку ринків (насамперед зовнішніх, від яких залежать базові експортоорієнтовані галузі). Крім того, такі прогнози як правило спираються лише на аналіз динаміки прибутків/збитків виробників та надавачів послуг, тоді як найбільшим бенефіціаром УА виступають широкі верстви українських споживачів, що отримують, внаслідок запровадження УА, доступ до кращих товарів/послуг за нижчу ціну.

Серед безпосередніх вигод, що зачіпають найширші верстви населення, є доступ до ширшого асортименту продукції та підвищення безпеки товарів, які пропонуються на внутрішньому ринку, завдяки гармонізації вимог до безпеки продукції та послуг з міжнародними стандартами.

Серед найважливіших соціально значущих результатів імплементації УА, внаслідок запровадження екологічних стандартів ЄС та стандартів праці прогнозується покращення стану екологічного середовища та умов праці. Як наслідок, слід очікувати зростання безпеки праці, зниження техногенних ризиків громадського здоров'я та підвищення середньої тривалості життя. Угода про асоціацію ЄС чітко визнає європейський вибір та європейські устремління України як європейської країни, що поділяє з ЄС спільну історію і спільні цінності.

Підписання політичної частини Угоди про асоціацію раз і назавжди мусить покласти кінець питанням щодо участі України у інтеграційних об'єднаннях. Цим кроком Україна чітко продемонструвала, що Україна – це Європа, а Європа, в свою чергу, підтримала нас в цьому. Підписання Угоди про асоціацію демонструє, що Україна чітко визначилась зі своїм цивілізаційним вибором. Разом з тим, потрібно розуміти, що наявна Угода про асоціацію не передбачає автоматичний вступ в ЄС. Більше того, немає жодного положення в цій Угоді, яке б передбачало такий вступ. Але незважаючи на це, Угода про асоціацію слугує першим кроком в доволі складному і довгому процесі по майбутньому набуттю членства в ЄС.

Політична частина Угоди про асоціацію зобов'язує Україну ратифікувати Римський статут Міжнародного кримінального суду (МКС) 1998 року. Проте не все так просто. Відповідно до висновку Конституційного Суду України від 11 липня 2001 року № 3-в/2001, ратифікація Римського статуту можлива лише після внесення відповідних змін до Конституції України. Це зумовлено тим, що МКС, відповідно до Римського статуту, доповнює національні органи кримінальної юстиції. В свою ж чергу, част. 3 ст. 124 Конституції України передбачає, що «Судочинство здійснюється Конституційним Судом України та судами загальної юрисдикції». З огляду на це, в.о президента України О. Турчинов у своєму розпорядженні № 230/2014-рп від 19 березня 2014 року зазначив, що «зобов'язання України, які випливають зі статті 8 Угоди, щодо ратифікації Римського статуту Міжнародного кримінального суду 1998 року будуть виконані після внесення відповідних змін до Конституції України».

Політична частина Угоди про асоціацію передбачає поглиблення діалогу і співробітництва у сфері зовнішньої та безпекової політики, а також співпрацю з метою мирного врегулювання регіональних конфліктів.

Таким чином, підписання політичної частини Угоди про асоціацію – це крок до майбутніх модернізацій. Інше питання, чи готові ми втілювати в життя ці модернізації? Чи готова влада до проєвропейських змін? Отже, не потрібно сподіватись, що Угода про асоціацію одразу ж призведе до швидкого покращення ситуації в Україні. Але потрібно розуміти, що її підписання дає нам шанс на європейське майбутнє.

#### Список літератури

1. Конституція України від 1996 р. // Режим доступу: <http://zakon4.rada.gov.ua/laws/show/254%D0%BA/96-%D0%B2%D1%80>
2. Кодекс цивільного захисту України від 02.10.2012 р. // Режим доступу: <http://zakon4.rada.gov.ua/laws/show/5403-17>
3. Господарський процесуальний кодекс від 06.11.1991 р. // Режим доступу: <http://zakon4.rada.gov.ua/laws/show/1798-12>
4. Закон України «Про засади внутрішньої і зовнішньої політики» від 01.07.2010 р. // Режим доступу: <http://zakon4.rada.gov.ua/laws/show/2411-17>
5. Закон України «Про здійснення державних закупівель» від 10.04.2014 р. // Режим доступу: <http://zakon4.rada.gov.ua/laws/show/1197-18>
6. Закон України «Про міжнародні договори України» від 29.06.2004 р. // Режим доступу: <http://zakon4.rada.gov.ua/laws/show/1906-15>



7. Закон України «Про ратифікацію Угоди про партнерство і співробітництва між Україною і Європейськими Співтовариствами та її державами – членами» від 10 листопада 2004 р. // Відомості Верховної Ради України, 1994р., № 46, ст.415.

УДК 342.95  
ШУСТРОВА К. В.,  
к.ю.н.,  
доц. кафедри історії України та правознавства  
КПІ ДВНЗ «КНУ»

## **СПІВВІДНОШЕННЯ ПОНЯТЬ СПРОСТУВАННЯ НЕДОСТОВІРНОЇ ІНФОРМАЦІЇ ТА ПРАВА НА ВІДПОВІДЬ В ЗАКОНОДАВСТВІ УКРАЇНИ**

В Україні на сьогоднішній день залишається не вирішеним питання однакового тлумачення юридичних термінів у сфері захисту честі, гідності фізичних осіб та ділової репутації юридичних осіб. Зокрема, відповідно до статті 275 ЦК захист особистого немайнового права здійснюється у спосіб, встановлений Цивільним кодексом України, а також іншими способами відповідно до змісту цього права, способу його поширення та наслідків, що їх спричинило це порушення. До таких спеціальних способів захисту відносяться, наприклад, спростування недостовірної інформації та/або право на відповідь (стаття 277 ЦК), заборона поширення інформації, якою порушуються особисті немайнові права. В одних нормативно-правових актах дані способи закріплені в повному обсязі, в інших ототожнюються такі поняття як спростування недостовірної інформації та право на відповідь, тому розмежування категорійного апарату актуально для практичного застосування цих термінів.

Дослідженню даної проблематики присвячені наукові доробки таких вчених як А. В. Білявський, О. С. Іоффе, О. В. Кохановська, Д. Д. Луспеник, М. М. Малєїна, К. В. Можаровська, В. М. Підгородинський, Р. О. Стефанчук та інші.

Цивільний кодекс України, передбачає, що фізична особа, особисті немайнові права якої порушено внаслідок поширення про неї та (або) членів її сім'ї недостовірної інформації, має право на відповідь, а також на спростування цієї інформації [1]. В даній конкретній статті Цивільного кодексу України, термін «спростування» та «відповідь» має досить чітке правове розмежування, а не ототожнюються. Але якщо звернутись до аналізу окремих законодавчих актів, то способи захисту гідності, честі та ділової репутації не завжди передбачають всі ці види, більш того іноді підлягають неоднаковому застосуванню такі поняття як «спростування» та «відповідь».

Так, в Законі України «Про друковані засоби масової інформації (пресу) в Україні» від 16 листопада 1992 року N 2782-ХІІ, передбачено що, громадяни, юридичні особи і державні органи, а також їх законні представники мають право вимагати від редакції друкованого засобу масової інформації опублікування ним спростування поширених про них відомостей, що не відповідають дійсності або принижують їх честь та гідність. Спростування може бути підготовленим у формі відповіді, обсяг якої не перевищує спростовуваного матеріалу[2]. Тому поняття «спростування» та «відповідь» збігаються у цьому законі. Ст. 30 Закону України «Про інформацію» від 2 жовтня 1992 року визначає, що якщо особа вважає, що оціночні судження або думки принижують її гідність, честь чи ділову репутацію, а також інші особисті немайнові права, вона вправі скористатися наданим їй законодавством правом на відповідь, а також на власне тлумачення справи у тому самому засобі масової інформації з метою обґрунтування безпідставності поширених суджень, надавши їм іншу оцінку [3]. В даному випадку право на власне тлумачення справи відокремлюється від права на відповідь. У Законі України «Про телебачення та радіомовлення» від 21.12.1993 № 3759-ХІІ встановлюється, що громадянин або юридична особа мають право вимагати від телерадіоорганізації спростування поширених у її програмі чи передачі відомостей, які не відповідають дійсності та/або принижують честь і гідність особи [4], а також право на відповідь (коментар чи власне тлумачення обставин справи) у програмах та передачах даної телерадіоорганізації незалежно від того, було подано заяву з вимогою спростування чи ні. [4]. Таким чином, у законі України «Про телебачення та радіомовлення» право на відповідь вміщує у собі тлумачення обставин справи, а спростування виступає окремим видом захисту честі та гідності фізичної особи, ділової репутації юридичної особи.

Доречним є аналіз нормативно-правових актів у сфері правового регулювання виборчого процесу в Україні, які можна віднести до спеціального законодавства, відмінного від цивільно-

правової практики. У п. 5 ст. 64 Закону України «Про вибори Президента України» від 05.03.1999 № 474-XIV визначено, що засіб масової інформації, що оприлюднив інформацію, яку кандидат на пост Президента України вважає явно недостовірною, не пізніше як через три дні після дня оприлюднення таких матеріалів, але не пізніше як за два дні до дня виборів зобов'язаний надати кандидату на пост Президента України, партії, щодо яких поширено недостовірні відомості, на їх вимогу можливість спростувати такі матеріали. Тоді не зрозуміло, чому законодавець в подальшому приймаючи закон України «Про вибори народних депутатів» та «Про місцеві вибори», використовує вже право на відповідь, а не за аналогією з законом України «Про вибори Президента України» право на спростування. Так, п. 13 ст. 72 закону України «Про вибори народних депутатів» від 17.11.2011 № 4061-VI наголошує, що партія - суб'єкт виборчого процесу, кандидат у депутати мають право звернутися до засобу масової інформації, що оприлюднив інформацію, яку партія або кандидат вважають недостовірною, з вимогою опублікувати їх відповідь. [6]. Теж саме зазначено і в Законі України «Про місцеві вибори» від 14.07.2015 № 595-VIII [7]. Таким чином, законодавець використовує такі категорії як «спростування», «відповідь» та «тлумачення», при цьому якщо відмінність між спростуванням та правом на відповідь більш менш чітка, то тлумачення і відповідь іноді ототожнюються.

Що стосується науковців, які вивчали дане питання, то О. В. Кохановська, зазначає що відмінність між поняттями «спростування» та «відповідь» істотна: спростування є, по суті, добровільним визнанням факту поширення такої інформації (в цьому разі фізична особа, права якої порушено, отримує право вимагати відшкодування збитків та компенсацію моральної шкоди), тоді як відповідь таких правових наслідків не має [8]. К. В. Можаровська наголошує, що спростування поширеної інформації полягає у публічному сповіщенні про недостовірність поширеної про особу негативної інформації, тоді як право на відповідь реалізується шляхом надання пояснення відносно поширеної інформації [9, с.284].

Остаточну крапку в даному питанні, поставив Верховний суд України, який визначив принципову відмінність між відповіддю та спростуванням, а саме вона полягає в тому, що: а) відповідь передбачає внесення пояснення щодо поширених відомостей, тоді, як спростування зводиться до визнання попередньо поширених відомостей неправдивими; б) відповідь здійснюється особою, стосовно якої були поширені відомості, або членами її сім'ї, тоді як спростування — особою, яка поширила ці неправдиві відомості [10].

Узагальнюючи все вищевикладене, можна зробити висновок, що поняття «відповідь» та «спростування» не тотожні, більш того таке їх тлумачення потребує уніфікації на законодавчому рівні і однакового застосування на практиці.

#### Список літератури:

1. Цивільний кодекс України від 16.01.2003 № 435-IV [Електронний ресурс]. - Режим доступу :<http://zakon4.rada.gov.ua/laws/show/435-15>
2. Про друковані засоби масової інформації (пресу) в Україні: Закон України від 16 листопада 1992 року N 2782-XII // Відомості Верховної Ради України (ВВР).- 1993.- N 1.- С. 1
3. Про інформацію : Закон України від 2 жовтня 1992 року N 2657-XII Відомості Верховної Ради України (ВВР).- 1992.- N 48.- С.650
4. Про телебачення і радіомовлення : Закон України від 21.12.1993 № 3759-XII // Відомості Верховної Ради України (ВВР).- 1994.- N 10.- С. 43
5. Про вибори Президента України : Закон України від 05.03.1999 № 474-XIV [Електронний ресурс]. - Режим доступу: <http://zakon5.rada.gov.ua/laws/show/474-14>
6. Про вибори народних депутатів : Закон України від 17.11.2011 № 4061-VI [Електронний ресурс]. - Режим доступу: <http://zakon3.rada.gov.ua/laws/show/4061-17>
7. Про місцеві вибори : Закон України від 14.07.2015 № 595-VIII [Електронний ресурс]. - Режим доступу: <http://zakon3.rada.gov.ua/laws/show/595-19>
8. Кохановська О. В. Проблеми захисту честі, гідності й ділової репутації особи в Цивільному кодексі України / О.В. Кохановська // Вісник Верховного Суду України. – 2005. – N 6. [Електронний ресурс]. - Режим доступу:<http://www.scourt.gov.ua/clients/vs.nsf/0/C31366E8AB1A22C6C2257045004D0477?OpenDocument>
9. Можаровська К. В. Право на відповідь як спосіб захисту честі, гідності та ділової репутації публічної особи / К.В. Можаровська // Наукові записки Таврического національного університету ім. В. І. Вернадського. - Серія «Юридические науки». -Том 26 (65).- 2013. -No 2-1 (Ч. 1).- С. 282-287.

10. Про судову практику у справах про захист гідності та честі фізичної особи, а також ділової репутації фізичної та юридичної особи: Пленум Верховного Суду України, Постанова від 27.02.2009 N 1 [Електронний ресурс]. - Режим доступу: [http://zakon5.rada.gov.ua/laws/show/v\\_001700-09](http://zakon5.rada.gov.ua/laws/show/v_001700-09)

УДК 93: 006.95 (07)  
ЗАДОРЖНА Л. В.,  
к. п. н., доц.  
КПІ ДВНЗ «КНУ»

## ДО ПРОБЛЕМИ РЕАЛІЗАЦІЇ ЗМІСТОВИХ ПРИНЦИПІВ ІСТОРИЧНОЇ ОСВІТИ ЗАСОБАМИ ІННОВАЦІЙНОГО НАВЧАННЯ

*У статті розглянуто методичні аспекти впровадження сучасними дослідниками альтернативно-проблемного підходу як змістового принципу історичної освіти засобами інноваційного навчання.*

Усі зусилля науковців та педагогів сьогодні направлені на «підготовку людини, здатної діяти у ситуації, що швидко змінюється, навченої критично зіставляти інформацію з рідних джерел, реалізувати себе у полікультурному та багатоетнічному середовищі, шанувати загальнолюдські цінності й розуміти виклики часу [1, с. 2]». У даному контексті актуалізується проблема змісту історичної освіти як реалізації зазначених завдань.

**Метою статті** є аналіз методичних аспектів впровадження змістових принципів історичної освіти, що спираються на використання різноманітних історичних джерел та ознайомлення учнів з різними інтерпретаціями історичних подій і явищ. За свідченнями сучасних істориків та методистів такий підхід дає можливість по-новому оцінити історичний шлях кожної країни, побачити невикористані можливості, винести уроки на майбутнє.

Варто зазначити, що писемне історичне джерело як засіб навчання історії якнайкраще вписується у сучасну освітню парадигму: по - перше, документ відображає реальну, а не вигадану ситуацію; по - друге, він дає уявлення про відносність історичного знання. Третя перевага зумовлена безмежним розмаїттям джерел: кожен історичний документ здатний продемонструвати, з одного боку, подібність між нами та людьми з дуже давніх епох, а з іншого – відмінність близьких поколінь. Нарешті, писемне історичне джерело здатне переконливо продемонструвати, наскільки та як можна спотворити інформацію, причому як свідомо, так і несвідомо [2, с. 4]. Узагальнюючи якості, що зумовлюють приналежність джерел для сучасного уроку історії, відомий європейський методист Роберт Страдлінг, зокрема, зазначає: «Документальні свідчення допомагають показати процес ухвалення рішення в реальному часі – під тиском, за наявності неповної чи суперечливої інформації тощо. Перевагою роботи з джерелами є також те, що учні мають застосовувати основні історичні поняття, ставити запитання, аналізувати й пояснювати зміст інформації, робити висновки й власні умовиводи, які вони потім можуть порівняти з іншими оцінками. Виняткову роль джерел у навчанні історії визначає також їх здатність демонструвати учням різні погляди на певну історичну подію чи на процес. Діти мають можливість порівняти тексти, написані в той самий час учасниками, очевидцями й коментаторами подій, з текстами, складеними істориками згодом [3, с. 228]».

Отже, з огляду на вищесказане, у процесі навчання історії сучасний вчитель не може обійтись без широкого використання різноманітних писемних джерел. При цьому необхідно, як попереджає Ю.Комаров, враховувати їхню самоцінність і відійти від непродуктивної традиції застосовувати джерела лише як ілюстрації до наративного тексту [4, с. 10]. Джерела повинні: бути реально застосовуваними, а не просто ілюстративними; максимально повно висвітлювати різноманітні аспекти теми; бути контрверсійними, тобто репрезентувати одночасно різні позиції, офіційні й неофіційні; репрезентувати в достатній мірі більшість позицію; бути різноманітними; бути доступними і зрозумілими за змістом. Важливо враховувати вікові особливості учнів, враховуючи адаптацію документів, що цілком виправдано при використанні їх з освітньою метою; бути досить короткими; сприяти з'ясуванню важливих понять; давати можливість ставити питання і давати відповіді на них; компенсувати відсутність інформації в інших видах документів, доповнювати або протистояти один одному; не потребувати додаткового опрацювання; створювати можливість для різних інтерпретацій, зокрема для зіставлення реальності й офіційної позиції; надавати можливість порівняння [4, с. 12].

Експерти Ради Європи вважають, що вивчення історії – це активний процес, який стимулює самостійну дослідницьку діяльність школярів, спонукає їх до аналізу власних висновків та умовиводів, розвиває здатність висловлювати думки. Такий підхід передбачає використання

історичних документів на засадах мультиперспективності (багаторакурсності). Цей процес передбачає розуміння того, що ми теж маємо точку зору, яка сформувалася під впливом нашого власного культурного контексту, відображає нашу власну позицію і тлумачення того, що відбувалось і чому, наш власний погляд на те, що є доречним і недоречним, і може також відображати інші хибні та упереджені погляди. У цьому відношенні багаторакурсність є не просто процесом або стратегією, вона означає схильність, «спроможність і бажання розглядати ситуацію в іншому ракурсі [5, с. 12]». Відомий європейський фахівець з проблем змісту викладання історії Р.Страдлінг використовує поняття багаторакурсності, яке тотожне багатоперспективності. Він пов'язує з багаторакурсністю три основні характеристики (виміри): а) різні позиції спостереження; б) різні точки зору; в) різні джерела інформації [5]. Мова йде про такий спосіб передачі інформації, коли історичну подію розглядають як мінімум з двох точок зору тих свідків, які беруть у ній участь або зазнають її впливу, обстоюють різні соціальні інтереси чи дотримуються різних соціальних позицій. Такі позиції нескладно побачити через аналіз джерел, оскільки історичний документ має практично невичерпний потенціал для реалізації принципу багатоперспективності.

Також дослідниками береться до уваги багатоперспективність інтерпретації. Термін «інтерпретація» застосовується як тотожне поняттю «тлумачення», «трактування», певна версія історичних подій. В цьому випадку робиться спроба повернути увагу учнів до різних оцінок історичного факту, які формувалися науковцями з протилежними поглядами, в різні часи, з різною метою і для різних категорій людей (студентів, школярів, виборців, фахівців тощо). У зв'язку з цим важливо звертати увагу на схожість і розбіжність в інтерпретації, тлумаченнях, що є в джерелах, якими ми користуємося. У процесі пізнання історії учні мають справу лише з відображенням фактів дійсності, яке відбувається принаймні двічі: відображення дійсності у джерелі та відображення інформації джерела у свідомості дослідника. Методисти вважають, що успішність навчання у таких умовах буде залежати від рівня сформованості у школярів уявлень як про теоретичне співвідношення історичного факту та його інтерпретації, так і про типи історичних інтерпретацій. У навчанні історії дослідники пропонують розрізняти наступні типи інтерпретацій: науково-історична (археологічна): книги, статті, наукові доповіді, написані професійними істориками; художня – це романи, художні фільми, драматургія; популярна історія – фольклорні твори про минуле, нариси, розповіді тощо; персональна – мемуари, спогади [8, с. 8].

Аналіз учнями інтерпретацій вважається ефективний тільки за умови, коли він є органічною частиною більш широкого вивчення теми, розділу матеріалу. Іншими словами, учні потребують достатньо глибокого знання загального історичного контексту, історичних фактів і подій перед тим, як вони почнуть працювати з інтерпретаціями. Очікуваним результатом навчання при цьому має бути поступове формування та розвиток таких вмінь, як розрізняти історичний факт та його інтерпретацію → усвідомлювати логіку різних інтерпретацій, розуміти причини їх виникнення та виявляти ступінь їх адекватності → самостійно інтерпретувати історичні факти. Таким чином в учнів виникає «світ власної історії», що формується індивідуальними особливостями, інтересами, попереднім досвідом, з'являється потреба в діалозі і пошуку відповіді на питання про своє призначення і місце в історії. Тобто, важливим аспектом багатоперспективності є усвідомлення учнями суб'єктивного характеру історичних оцінок.

#### Список літератури

1. Концепція та програми викладання історії України в школі (проекти): матеріали IV та V наради з моніторингу шкільних підручників історії України / Упорядкування та редакція Н. Яковенко, Л. Відмідь. – К.: ВД «Стилос», 2009. – 90 с.
2. Власов В. Історичне джерело в арсеналі дидактичних засобів: чи здатна методика подолати втому від історії? / В. Власов // Історія в школах України. – 2009. – № 4. – С. 3 – 8.
3. Страдлінг Р. Викладання історії Європи ХХ століття. Видавництво Ради Європи. – 277 с.
4. Комаров Ю. Використання історичних джерел у викладанні історії / Ю. Комаров // Історія України. – 2004. - № 36. – С. 10 – 16.
5. Страдлінг Р. Багаторакурсність у викладанні історії. Посібник для вчителя [Електронний ресурс] / Р. Страдлінг. – Режим доступу: [www.coe.int/.../MultiperspectivityUkrainian.pdf](http://www.coe.int/.../MultiperspectivityUkrainian.pdf)

## ПРИНЦИПИ ПОБУДОВИ ТА ТЕХНОЛОГІЯ ВИКОРИСТАННЯ ІНТЕЛЕКТ – КАРТ НА УРОКАХ ІСТОРІЇ

*У статті наведено методи побудови інтелектуальних карт та їх застосування у загальноосвітніх навчальних закладах для супроводу навчального процесу. Проаналізовано доцільність використання інтелектуальних карт на уроках історії з метою покращення розуміння навчального матеріалу.*

**Вступ.** Інтеграція Українського суспільства у світовий освітній простір потребують удосконалення змісту, форм і методів навчального процесу. У зв'язку з чим сучасна історична освіта направлена на реалізацію завдання сформувати громадянина демократичного суспільства, який володіє навичками критичного мислення. На даний момент «інтелектуальна карта», чи «ментальна карта», «карта пам'яті», карта думок (на українську мову термін «mind map» перекладають по-різному, але його суть від цього не змінюється) вважається хорошим інструментом для організації думок і навіть для покращення інтелекту, є інструментом у процесі формування нових знань, виступає в ролі «каталізатора» для більш інтенсивного навчання.

**Мета :** Метою нашої статті є наведення переваг практичного використання «інтелект - карт» на уроках історії.

**Аналіз останніх досліджень та публікацій.** В сучасній українській та світовій методичній літературі проблема застосування «інтелект-карт» на практиці в шкільних умовах набуває все ширшого значення. Серед світових дослідників, які зацікавилися розробкою та впровадженням цієї методики у процес навчання є Т. Бюзен [1], Х. Мюллер[5] тощо. Помітну роль у запровадженні інтелект - карт в освітній простір України відіграли вітчизняні дослідники А. Качанова [3], А. Й. Гордєєва [2], Н. В. Терещенко [6] та О. Л. Ліханська [4] та ін.

**Виклад основного матеріалу.** Техніку створення та практичного використання «майдмепінг» (ментальної карти, карти розуму або інтелект карти) в ХХ столітті запропонували англійські дослідники письменник і психолог Т. Бюзен та професор факультету міжнародних досліджень Вестмінстерського університету Б. Бюзен. У своїй праці «Супермислення» вони фактично дали світу нову методику засвоєння нових знань. Свого часу, Тоні Бюзен «майдмепінг» влучно прозвав «швейцарським армійським ножом нашого мозку» [1, с. 6]. Підкреслюючи, що «інтелект карти» є інструментом нового мислення і, одночасно, акцентуючи увагу на тому, що сучасні методи конспектування інформації є застарілими і не ефективними, дослідники надали наступні аргументи недоліків стандартного засвоєння знань:

1. Втрачаються ключові слова, тобто під час конспектування основна інформація губиться у масі менш важливого матеріалу.
2. Інформація важко запам'ятовується і ще важче відновлюється у пам'яті, коли в тексті існують одноманітні слова, літери, абзаци.
3. У великому конспекті важко виділити щось головне.
4. Витрачається великий об'єм часу на конспектування та визначення з непотрібної інформації найголовнішого.
5. Крім того, це не забезпечує стимулювання розвитку творчих сил мозку [1, с. 49-50]. Отже, як наслідок, це приводить до зниження використання потенціалу нашого мозку, а також, до нераціонального використання дорогоцінного часу на одноманітні конспектування, де із усієї інформації лише 10 % матимуть вагоме значення для відтворення всього матеріалу. І це, у свою чергу, приведе до втрати впевненості у власних ментальних можливостях, втрати тяги до знань, розчарування у навчанні і, безпосередньо, припинення реалізації власного потенціалу [1, с. 50-51].

Отже, Т. і Б. Бюзени показали недоліки дотримання у ХХ та ХХІ століттях застарілих, традиційних методів засвоєння нових знань. Тому і не дивно, що молоде покоління сьогодні стикається із конкретними проблемами у засвоєнні нового матеріалу.

Згідно з Т. і Б. Бюзенами «інтелект-карти» - це графічно виражені процеси, які є продуктом діяльності людського мозку. «Це є потужний графічний метод, приставлений універсальним ключем, який звільняє потенціал, скритий» в людині [1, с. 58]. На думку М. Чернія інтелект-карти (карта розуму, карта пам'яті, думок; ментальна карта) це «... діаграма, на якій відображають слова, ідеї, завдання, або інші елементи, розташовані радіально навколо основного слова або ідеї і, які

використовуються для генерування, відображення, структурування та класифікації ... певної інформації [7, с. 88]». Згідно трактовки А. Качана «...інтелектуальна карта – це метод який дозволяє людині справитися з інформаційним потоком, керувати ним та вміти його структурувати. Він підкреслює, що застосовуючи цей метод в навчальному процесі, людина позбувається страху, щось забути або втратити певні відомості, чи бути втраченим у морі інформації» [3, с. 109-110]. О. Л. Ліханська підкреслює, що «інтелектуальні карти» («mind maps» «mind - розум», «maps - карта»), допомагають людині краще запам'ятати складний матеріал для його відтворення у майбутньому. Завдяки ним вчителі мають можливість на основі схематичних зображень сформувати в учнів системне мислення. «Карти знань» дозволяють учням поліпшити пам'ять, нагадати факти, слова і образи, генерувати ідеї. Крім цього, вони можуть надихнути учнів на пошук рішення проблемної ситуації та допомогти краще і ґрунтовно дати аналіз цим подіям. А також, вказати на позитивні та негативні наслідки, які супроводжувалися діяльністю людини чи групи людей для суспільства, народу чи держави взагалі [4]. «Mind maps» - це є графічне вираження процесів багатовимірного мислення із універсальним ключем, який розкриває інтелектуальний потенціал дитини [6, с. 141].

Спектр використання цього методу є дуже широким. Зокрема, їх застосовують у вихованні дітей, освіті, у творчій діяльності, бізнесі, вивчені іноземної мови, при підготовці наукових проєктів тощо [2, с. 51]. Як бачимо інтелектуальні-карти застосовують у різних сферах життя людини і суспільства загалом. Особливо, як зазначає Н. В. Терещенко, «...де потрібно розвивати та удосконалювати інтелектуальні здібності особистості, вирішувати різноманітні завдання та проблеми, які ставить перед нами життя [6, с. 141]». Інтелект-карти допомагають ефективному зберіганню необхідного обсягу інформації в пам'яті людини, належно її засвоїти та з користю застосувати вивчений матеріал. Цілі створення «інтелект-карт» залежатимуть від ситуації і можуть бути різними. В основному їх використовують в тих сферах діяльності людини де необхідно вивчати, аналізувати, вчитися і думати.

На сьогодні дослідники виокремлюють декілька різновидів інтелект-карт. У залежності від об'єму і використання інтелект-карти бувають:

1. Стандартні (standard maps), спрямовані на засвоєння знань, запису ідей і розкриття власної індивідуальності.

2. Швидкісні карти або карти блискавки (speed map). Ці карти спрямовані на стимулювання розумових процесів (що я знаю з цієї теми; що я скажу на уроці) тощо.

3. Майстер-карти (master map). Ці карти опрацьовують цілу галузь знань, тому мають об'ємний характер.

4. Мега-карти (mega maps). Це декілька карт, які структурно пов'язані між собою [5, с. 47-48].

Інтелект-карти бувають наступних видів:

1. У формі діаграми «Риб'ячого скелету». Цей варіант відрізняється в першу чергу, прямими лініями у вигляді промінів. Однак, використання цієї карти має свої труднощі у прочитанні. Це пов'язано з тим, що деякі слова перебувають у вертикальному або перевернутому положенні [5, с. 48].

2. «Вили» - це інтелект-карта, яка будується у формі вил, де лінії не виходять із одного вузла, а розташовані під невеликим кутом один під одним. Така модель зустрічається на кінцевих лініях карти, коли не хватає місця для створення нового вузла.

3. «Концепт-карти» відображають мережу понять (концептів), оглядів, які не прив'язані строго до однієї центральної теми, вона впорядковує поняття відносно один одного. «Концепт-карти» використовуються в більшості випадків в науці і навчанні [5, с. 47-49].

4. Художні інтелект-карти надають, людині можливість розвивати координації рук і очей і вдосконалювати свій творчий потенціал [1, с. 118].

При побудові інтелект-карт варто дотримуватися певних законів та правил, які на сьогодні нам пропонують у своїх працях Т. і Б. Бюзени та М. Черній:

1. По-перше, потрібно спиратися на «закони змісту і оформлення», тобто, завжди необхідно використовувати центральний образ. Він має бути виділений різними кольорами та мати об'єм. Крім того, при складанні карти необхідно застосовувати метод «асоціацій», де приділено увагу залученню різноманітного графічного матеріалу. А також, прагнути до ясного викладу думки і постійного вдосконалювання власного стилю складання «карт розуму».

2. По-друге, слід не уникати «закону структури» інтелект-карти, де потрібно дотримуватися ієрархічності та цифрової послідовності викладу інформації [1, с. 93-94].

Варто також відмітити основні правила складання «карт розуму»:

1. В першу чергу, потрібно виключно сконцентруватися на ключових поняттях. Вони є основним блоком нашої карти. Крім того, потрібно пам'ятати, що головна тема (ядро карти) зосереджено обов'язково у центрі, всі інші асоціативні зв'язки або «лінії знань» виступають у якості розгалужень від основних понять.

2. Для кожної гілки записується споріднені поняття, які позначаються ключовими образами» [7, с. 88].

3. Блок-схема повинна бути завершена – усі блоки повинні бути пов'язані між собою з іншими блоками та обов'язково мати присвоєні асоціації у вигляді графічних образів.

4. Карта знань складається у вигляді дерева, де менш вагомі ідеї та поняття відгалужуються від центральних гілок [7, с. 89].

**Висновки.** Отже, при складання «інтелект - карти» нам потрібно пам'ятати, що ключова тема обов'язково виступає центральним ядром усіх подальших зв'язків. Також, необхідно концентрувати увагу на ключових поняттях проблемної теми, які паралельно мають супроводжуватися певними асоціативно-графічними об'єктами, ієрархічністю та цифровою послідовністю викладу власної ідеї. Таким чином, перевагами практичного використання «інтелект - карт» на уроках історії можна вважати, передусім, ефективне формування в учнів розумових і мовленевих вмінь та навичок, творчого мислення, інтелектуальних здібностей, направлених на розгляд проблем, які вивчає історія, повністю та враховуючи всі особливості.

#### Список літератури

1. Бьюзен Т. Суперермишление/ Тони Бьюзен, Барри Бьюзен [пер. с англ. Е. А. Самсонов; худ. обл. М. В. Драко]. – Мн.: ООО Попурри, 2003. – 304 с.

2. Гордєєва, А. Й. Інтелектуальні карти як засіб формування іншомовної комунікативної компетентності майбутніх філологів / А. Й. Гордєєва // Іноземні мови . – 10/2012. – № 4. – С. 51-58.

3. Качан А. Використання інтелектуальних карт (Mind Maps) в супроводі навчального процесу / Соломія Качан, Анатолій Катренко // Інноваційні комп'ютерні технології у вищій школі : матеріали 5-ої Науково-практичної конференції, 19–21 листопада 2013 року, Львів / Міністерство освіти і науки України, Національний університет «Львівська політехніка» ; відповідальний за випуск Л. Д. Озірковський. - Львів : Видавництво Національного університету "Львівська політехніка", 2013. – С. 109-112.

4. Ліханська О. Л. Українська мова та література «Використання інноваційних технологій на уроках української мови і літератури: метод інтелект - карт». Методичний посібник [Електронний ресурс] / О. Л. Ліханська Режим доступу до ресурсу: [nkz23.at.ua/DOIPPO/katalog\\_dnipropetrovshhini.docx](http://nkz23.at.ua/DOIPPO/katalog_dnipropetrovshhini.docx)

5. Мюллер Х. Составление ментальных карт: метод генерации и структурирования идей / Хорст Мюллер [пер. с нем. В. В. Мартиновой, М. М. Дремина]. – М. : изд. Омега-Л, 2007. – 126 с.

6. Терещенко Н. В. Інтелект-карти - сучасні інноваційні соціальні технології навчання в системі освіти / Н. В. Терещенко // Вчені записки: зб. наук. праць / М-во освіти і науки України, ДВНЗ "Київ. нац. екон. ун-т ім. Вадима Гетьмана" ; відп. ред. А. Ф. Павленко. – 2012. – Вип. 14. – Ч. 1. – С. 139-145.

7. Черній М. Карти знань як засіб збільшення ефективності засвоєння навчального матеріалу учнями та їх застосування за допомогою веб-сервісів/ Милославль Черній // Збірник наукових праць. УДПУ ім. П.Тичини. - Умань : ПП Жовтий О.О. - 2012. № 6. - Частина 1 – С. 87 – 94.

УДК 94(477) «1941/1944»  
ГАНДРАБУРА Н. Я.,  
здобувач, КПП ДВНЗ«КНУ»

## **ПРОПАГАНДИСТСЬКА ПОЛІТИКА НАЦИСТСЬКОЇ ОКУПАЦІЙНОЇ ВЛАДИ НА ШПАЛЬТАХ МІСЦЕВОЇ ПРЕСИ ГЕНЕРАЛЬНОЇ ОКРУГИ «ДНІПРОПЕТРОВСЬК» (1941-1944 РР.)**

*В статті досліджуються україномовні окупаційні видання «Дзвін», «Дніпропетровська газета», «Промінь» та «Нове Запоріжжя». Розглянуто пропагандистську політику нацистів по відношенню до місцевого сільського населення. Розкривається зміст агітаційно-пропагандистської роботи окупаційної влади.*

**Проблема та її зв'язок з науковими та практичними завданнями.** В сучасній українській історичній науці сьогодні існує потреба подальшого осмислення змісту та наслідків діяльності нацистської окупаційної політики в українському селі у роки Другої світової війни. На сучасному

етапі дослідити пропагандистську кампанію окупантів, направлену на перепрограмування свідомості місцевого населення та встановлення повного контролю над усіма сферами його життя, допомагають масиви раніше не досліджуваних історичних джерел. До них відноситься і місцева окупаційна періодична преса.

**Аналіз досліджень та публікацій.** Сучасні українські історики вже досліджували це джерело, зокрема виділимо праці Д. М. Титаренка [1], М. В. Михайлюк [2], В. М. Яременко [3], К. М. Курилишина [4] та інших. Науковці аналізують як публіцистичний жанр, так і офіційну інформацію, яка виходила друком на шпальтах окупаційних видань, визначають ступінь ефективності агітаційно-пропагандистських зусиль німецької окупаційної влади, виявляють специфіку функціонування видавничо-друкарської системи тощо.

**Постановка завдання.** Автор ставить за мету дослідити зміст україномовних окупаційних видань «Дзвін», «Дніпропетровська газета», «Промінь» та «Нове Запоріжжя» і на основі цих джерел проаналізувати вплив нацистської пропагандистської політики на селян генеральної округи «Дніпропетровськ».

**Викладення матеріалу та результати.** Як показує історія, в умовах війни пропагандистська зброя – доволі непередбачуваний інструмент в руках воюючих сторін. Наслідком пропаганди може стати, як успіх, так і запуск механізму зворотної дії, тобто, абсолютної поразки. Проте в роки Другої світової війни рейхсміністр Східних окупованих територій А. Розенберг пропаганді надавав великого значення. Вже у початковий період війни проти радянського союзу він видав політичні директиви для управління завойованим Східним простором, до якого ввійшов і новостворений рейхскомісаріат «Україна». Покладаючись на пропаганду рейхсміністр вважав, що з її допомогою «будуть пробудженні великі надії» в місцевого населення [5, арк.42].

В разі ж перемоги нацисти не тільки не планували покращувати життя місцевого населення, а навпаки – збиралися переважну його більшість «прибрати» з окупованих територій. Зокрема, британський історик Р. Еванс зазначає, що А. Гітлер ще в липні 1941 р. (у перший місяць радянсько-німецької війни. – *авт.*) під час однієї «застольної бесіди» заявив своїм соратникам, що із завоюванням східних територій, зокрема, Південна Україна стане «виключно німецькою колонією, а місцевих жителів вони «приберуть звідти» [6, с.190-191]. А імперський керівник пропаганди Й. Геббельс, даючи настанови своїм підлеглим дав ясно зрозуміти, що всі обіцянки, які вони надавали місцевому населенню, яке проживало на окупованій території – тимчасові і виконувати їх в подальшому нацисти не збиралися. Тож окупанти, як і переважна більшість завойовників, діяли за принципом: «переможців не судять». І тому Й. Геббельс був впевнений, що «...після перемоги не важко буде знайти формулу, яка узаконить домагання на панування ...» [7, с.15].

Захоплюючи територію України окупанти планували отримати якнайбільший зиск від праці місцевого селянства та вивезти до Німеччини значну кількість сільськогосподарської продукції. З допомогою ж пропагандистських засобів місцеве населення повинне було повірити, що німецька армія – не ворог, а визволитель поневоленого більшовиками українського народу, який, в свою чергу, повинен був за «визволення» віддячити працею. Так, окупаційна преса і в їх числі газета «Дзвін» від 8 жовтня 1941 р. закликала місцеве населення до праці, на кшталт: «Жвавіше відбудуймо наш край... Непереможна Німецька Армія навіки проганяє з України московсько-большевицьких загарбників ... Ці святі слова повинен пам'ятати кожен українець, кожен наш селянин ...» [8].

Тож і в наступні роки окупаційна преса зі своїх шпальт також заохочувала селян працювати на користь Вермахту та рейху. Наприклад, газета «Дзвін» від 14 серпня 1942 р., аж рясніла скажімо такими сентенціями: «...В цю відповідальну добу, коли вирішується доля всього людства, а також на довгі часи вирішується і доля нашого народу, урожай з наших ланів повинен забезпечувати потреби визвольних військ, що б'ються за наше майбутнє ...» [9]. Остеронь не залишилася і «Дніпропетровська газета», яка в одному з номерів від 29 жовтня 1942 р., опублікувала заклик: «Багато синів німецького народу вирушили на поле бою проти більшовиків, а українці у подяку за своє визволення повинні замінити вояків біля верстатів і біля плуга» [10]. А газета «Промінь» від 27 січня 1943 р. підкреслювала: «... Ми тепер маємо можливість працювати не тільки для перемоги, але також для кращого нашого майбутнього...» [11].

Якщо ж заклики про добровільну працю не допомагали, тоді окупаційна адміністрація генеральної округи «Дніпропетровськ» вдавалася до погроз, які теж, зокрема, розповсюджувала через періодичну пресу. Наприклад, виконуючи настанови окупантів, місцева газета, як от «Нове Запоріжжя» від 24 жовтня 1942 р., доносила до населення накази окупаційної цивільної адміністрації у вигляді оголошення: «Якщо хто-небудь залишає місце роботи без причин і дозволу, він цим порушує трудовий договір та підлягає відправці в концентраційний табір і, крім того, строгому



покаранню... Поліція та Управління праці будуть постійно контролювати місто і сільську місцевість і виявлять тих, хто ухиляється від роботи» [12].

**Висновки та напрямок подальших досліджень.** Отже, прагнучи «виліпити» з селян слухняних маріонеток і безликих рабів нацистська пропаганда систематично впливала на свідомість місцевого населення генеральної округи «Дніпропетровськ». Взявши на себе функцію розповсюджувача антирадянської ідеології окупанти переконували місцеве населення в тому, що німці були носіями «європейської визвольної боротьби». Потребою часу є подальше комплексне дослідження впливу нацистської пропаганди на свідомість місцевих селян .

#### Список літератури

1. Титаренко Д. М. Преса Східної України періоду німецько-фашистської окупації як історичне джерело (1941 – 1943 рр.) .): автор. дис. канд. іст. наук 07.00.06 /Д.М. Титаренко; Дніпропетровський національний університет. – Дніпропетровськ, 2002. – 20 с.

2. Михайлюк М. В. Агітаційно-пропагандистська діяльність органів німецької окупаційної влади серед населення України (1941-1944рр.) : автореф. дис. на здобуття наук. ступеня канд. іст. наук : спец. 07.00.01 "Історія України" / Марина Володимирівна Михайлюк; Націон. ун-т "Києво-Могилянська академія". – Київ, 2006. – 20 с.

3. Яременко В. М. Політика німецького окупаційного режиму щодо преси в рейхскомісаріаті "Україна" (1941-1944 рр.) : автореф. дис. на здобуття наук. ступеня канд. іст. наук : спец.07.00.02 "Всесвітня історія" / Вікторія Миколаївна Яременко; Київ. нац. ун-т ім. Т.Г. Шевченка. – Київ, 2008. – 19 с.

4. Курилишин К. М. Українське життя в умовах німецької окупації (1939-1944 рр.): за матеріалами україномовної легальної преси: монографія /Костянтин Курилишин. – Львів: Львівська національна наукова бібліотека імені В. Стефаника, 2010. – 328 с.

5. Центральний державний архів громадських об'єднань України. – Ф.166, Оп.3, Од.з.142.

6. Эванс Р. Третий рейх. Дни войны. 1939-1945 / Ричард Эванс; перевод с англ. А. Л. Уткина. – Екатеринбург: У-Фактория, М.: Астрель, 2011. – 942 с.

7. Анатомия агрессии: новые документы о роли германского монополистического капитала во второй мировой войне: перевод с нем. Л.Л. Зактрегер, Г.В. Кычакова, А.Л. Ларионов / Под. редакцией В. В. Размерова. – М.: Прогресс, 1975. – 332 с.

8. Дзвін. – 1941. – 8 жовтня.

9. Дзвін. – 1942. – 14 серпня.

10. Дніпропетровська газета. – 1942 р. – 29 жовтня.

11. Промінь. – 1943. – 27 січня.

12. Нове Запоріжжя. – 1942. – 24 жовтня.

Рукопис подано до редакції 17.03.16

## Секція 17 ФІЛОЛОГІЯ

УДК 821.161.2'42  
О. Ю. АРЕШЕНКОВА, асистент,  
КПІ ДВНЗ «КНУ»,

### МЕТОДОЛОГІЧНІ АСПЕКТИ ДОСЛІДЖЕННЯ РЕКЛАМИ

*У публікації обґрунтовано теоретико-методологічні засади дослідження реклами; названо комплекс базових методів дослідження текстів комерційної реклами.*

*Ключові слова: реклама, рекламний текст, метод, аналіз.*

**Проблема та її зв'язок з науковими та практичними завданнями.** Однією з ознак сучасності є реклама, основне завдання якої полягає в тому, аби змусити споживача виконати певні дії, запропоновані в повідомленні. Психологам удалося чітко описати механізм впливу реклами на людину: привернути увагу → викликати інтерес → збудити бажання → аргументувати на користь товару / послуги → привести до рішення зробити покупку / скористатися послугою. Аби досягти суто прагматичної мети – забезпечити попит на певні товари / послуги та максимально розширити кількість потенційних покупців, – копірайтери використовують найсучасніші знання з мовознавства та психології: вони цілеспрямовано застосовують увесь арсенал мовних засобів, насамперед здатних впливати на потенційного споживача.

Реклама є предметом багатьох вітчизняних та зарубіжних досліджень, зокрема з маркетингу, психології, соціології, політології, журналістики тощо. Учені-лінгвісти активно вивчають сьогодні мовностилістичні особливості реклами, комунікативно-прагматичні параметри рекламних текстів, вербальний вплив на адресата та ін. Ґрунтовний аналіз таких текстів передбачає й низку релевантних методів дослідження реклами (зокрема з метою виявлення комунікативно-прагматичних та стилістичних параметрів текстів комерційної реклами).

**Аналіз досліджень та публікацій; постановка завдання.** Багато років поспіль проблема універсальних методів дослідження текстів реклами залишається повністю нерозв'язаною. Частково цим питанням займалися маркетологи (Л. Антонова, Д. Денісон, Л. Тобі), рекламисти (Ф. Джефкінс, Д. Огілві, Ч. Сендідж), лінгвісти (Т. Декшна, Т. Джига, Д. Теркулова). Проте у сучасному мовознавстві поки не існує єдиної системи базових методів дослідження рекламних текстів. Тим самими, завданням публікації є виявлення такого комплексу.

**Викладення матеріалу та результати.** У період становлення реклами як форми діяльності, визнання її як складової підприємництва та торгівлі (XIX–XX ст.) психологи, соціологи, економісти, рекламисти використовували методи, які сьогодні зараховують до маркетингових (В. Ільїн, І. Імшинецька, О. Мюллерова, Т. Примак, Є. Ромат та ін.). Цією системою методів активно продовжують користуватися сучасні мерчендайзери, промоутери, копірайтери, рекламні агенти і т. д. Маркетингові методи є досить ефективними для просування товару на комерційний ринок та дозволяють:

- вимірювати / контролювати ефективність рекламних різних заходів;
- визначати характеристики аудиторії носіїв реклами задля вибору найбільш відповідних стратегій просування;
- тестувати сценарій (ідеї, концепції, розробки, варіанти тощо) з продажу продукту;
- планувати роботу торговельного персоналу та торговельних повідомлень (топ-реклами).

Крім цього, за ступенем формалізації процесу дослідження реклами зазвичай виділяють кількісний (із чітко формалізованою процедурою, що дає статистично вагомі кількісні дані) та якісний (із менш формалізованою процедурою, що дає детальне, якісне розуміння суті проблеми) аналізи.

Кількісне дослідження дає відповіді на питання «хто?», «скільки?». На відміну від якісного, такий тип аналізу дозволяє отримати кількісно виражену інформацію обмеженого

кола проблем від великої аудиторії. Названий метод допомагає оцінити рівень популярності фірми / марки, визначити основні групи споживачів, масштаби комерційного ринку. Основними методиками кількісного дослідження є різні види опитувань та аудит роздрібною торгівлі. Такі методики дозволяють визначити тип цільової аудиторії; проаналізувати демографічні, психологічні, особистісні характеристики покупців.

Якісне дослідження дає відповіді на питання «як?», «чому?». Такий тип аналізу дозволяє отримати інформацію про поведінку, думки, погляди, ставлення споживачів до рекламованої продукції. Якісне дослідження необхідне під час опрацювання запитів на нові товари, під час розробки рекламних кампаній, під час вивчення іміджу фірми / торговельної марки. Основні методи якісного дослідження – фокус-групи, глибинні інтерв'ю, аналіз протоколу. Їхньою метою є визначення оптимальної цільової аудиторії для реклами; виявлення функціональних цілей при виборі об'єкта рекламування; побудова моделі поведінки покупців; аналіз мети комунікації та позиції бренду; пошук стимулів, мотивів рекламних повідомлень, що відповідають цілям комунікації.

Найчастіше в маркетинг-аналізі функціонують рекламні дослідження обох типів або вони доповнюють один одного, забезпечуючи надійність та вагомість отриманої інформації.

Наприкінці ХХ – початку ХХІ ст. активний інтерес до рекламних текстів проявляють лінгвісти (науковці вивчають ефективність реклами через мовні засоби). Так, стають актуальними методи лінгвістичного аналізу, які виявляють базові властивості та характеристики тексту реклами на різних мовних рівнях: лексичному, синтагматичному, стилістичному, соціолінгвістичному (Л. Білоконенко, Л. Конюхова, І. Морозова та ін.).

Метод контент-аналізу базується на статистичних підрахунках спеціально вибраних текстових одиниць (В. Зірка, Н. Коваленко, Н. Фурманкевич); метод дискурсивного аналізу дозволяє визначити взаємозв'язок між мовним та екстралінгвальним аспектом рекламного тексту (І. Вікентьєв, Г. Ніколайшвілі, С. Тюріна); метод когнітивного аналізу ґрунтується на вивченні концептуальної складової тексту реклами (В. Бугрим, Ю. Булик, Т. Печончик); метод лінгвокультурологічного аналізу виявляє культурно значущі компоненти рекламних текстів (С. Гузенко, Т. Гулак, Н. Клушина).

Проаналізований матеріал дає змогу назвати комплекс базових методів дослідження комерційних рекламних текстів, а саме: дискурс-аналіз, описовий, функціональний, метод лінгвокультурологічного аналізу, кількісно-статистичний метод.

Зокрема, через *аналіз словникових дефініцій* можна визначати і вивчати основні лінгвістичні терміни й поняття, як-от: «реклама», «комунікація», «масова комунікація», «рекламна комунікація», «комунікативний акт», «стиль», «функціональний стиль», «інформаційний стиль», «рекламний текст», «прямий вплив», «маніпулятивний вплив», «мовний вплив», «адресація», «акцентуація», «оцінка», «концепт» та ін.; за допомогою *дискурс-аналізу* – схарактеризувати рекламне повідомлення як комунікативний акт, у якому зосереджені комунікативні настанови проєктувальника. Спостерігати, інтерпретувати, класифікувати досліджувані лінгвістичні явища допоможе *описовий метод*; *функціональний метод* виявить мовні засоби впливу та їхнє комунікативно-прагматичне призначення (текстові категорії адресації, акцентуації, оцінки тощо); *метод лінгвокультурологічного аналізу* визначить культурно значущі компоненти текстів реклами (мегаконцепти, концепти та под.); а *кількісно-статистичний метод* – продемонструвати частотність реалізації комунікативно-прагматичних категорій у рекламних текстах.

**Висновки та напрямок подальших досліджень.** Названі методи дозволять окреслити основні комунікативно-прагматичні та стилістичні параметри рекламних текстів і визначити конструктивні функціонально-семантичні категорії реалізації комерційної настанови рекламного повідомлення. Перспективою подальшого дослідження вбачаємо у виявленні релевантних методів дослідження політичної реклами.

## КОНФЕСІЙНА ЛЕКСИКА В РОМАНІ М. МАТІОС «НАЦІЯ. ОДКРОВЕННЯ»

*У статті висвітлюються семантико-стилістичні особливості реалізації конфесійної лексики в романі Марії Матіос «Нація. Одкровення». Визначено денотативно-номінативну та художньо-образну функції конфесіоналізмів у художньому тексті. Доведено, що в моделюванні семантичних структур більшості конфесійних лексем відіграє оцінний компонент. Зроблено акцент на тому, що конфесіоналізми утворюють синонімічні ряди, вступають в антонімічні відношення, що забезпечує глибину художнього зображення.*

*Ключові слова:* конфесійна лексика, конфесіоналізм, синоніми-конфесіоналізми, антоніми-конфесіоналізми.

Останнім часом у лінгвостилістиці активно порушується проблема взаємозв'язків художнього і конфесійного стилів української літературної мови. У зв'язку з цим особливості функціонування конфесійної лексики в художніх текстах вивчали Ю. Браїлко, О. Бірюкова, Л. Бондаренко, К. Гриньків, І. Дубровська, Н. Журавльова, Н. Каторж, Н. Піддубна, О. Тележкіна тощо. Грунтовним дослідженням лінгвістичної природи конфесійної лексики, її компонентного складу, парадигматики стала дисертаційна праця Ю. Браїлко «Конфесійна лексика у творчості українських поетів 60–80-х років ХХ століття (семантико-стилістичний аспект)» [1]. Однак семантико-стилістичні особливості реалізації конфесійної лексики в художньому тексті ще потребують вивчення із залученням нового матеріалу.

**Мета** нашої розвідки: дослідити функціонально-стилістичні особливості конфесійної лексики в контексті роману сучасної української письменниці Марії Матіос «Нація. Одкровення».

Як відомо, використання релігійної лексики є цілеспрямованим літературним прийомом, спрямованим на досягнення певного ефекту. Важливу роль у моделюванні семантичних структур більшості конфесійних лексем, які ми виявили в згаданому романі, відіграє оцінний компонент. Наприклад: *Ти мудра як Соломон. Чула про Соломона?* (3, с. 30). У наведеному контексті лексема *Соломон* є елементом образного порівняння, адже містить у собі конотації «мудрість», «розум» і спонукає читача провести паралель з великим мудрецем Соломоном. Героїня роману Юр'яна через непересічний розум має прізвисько Соломон.

Особливим експресивно-емоційним потенціалом відзначаються конфесіоналізми, інгерентно виражене оцінне значення яких посилюють словотвірні засоби. Наприклад: *То дідик мій лежав у труночці, як ангелик файний. А що був сухонький. А личко гладеньке... Е-е-е, Господи, най легко спочиває, а нам його згадувати* (3, с. 236). Використання таких стилістичних одиниць надає тексту колориту розмовності, передає особливості дитячого сприйняття ситуації.

У негативному плані характеризують персонажів роману лексеми Іскаріот, Ірод, сатана, відьма, чортиця тощо. Наприклад: *Певно, що знав, але знущається, Іскаріот!* (3, с. 27); *І чого він мовчав, як знав, Ірод проклятий?* (3, с. 27); *Та відколи сам панотець служить теперішній сатані, а Корнильо став розсильним у сільраді, вони мусили строго дотримуватися закону* (3, с. 69).

Дослідження мови роману Марії Матіос «Нація. Одкровення» дозволяє зробити висновок, що конфесійна лексика є органічною складовою мовної картини світу нашого народу, як і християнство – частиною етнокультури. Так, частина конфесіоналізмів функціонують як вигуківі емоційно-оцінні слова, що виражають психічний стан людини, наприклад, захоплення: **Боже**, яка пишна була Анна (3, с. 190) чи здивування: **Але, Боже!** Як вона те витримує на собі? То ж можна провалитися під коня від такої ваги вбрання! (3, с. 200).

У романі фіксуємо чимало традиційних формул мовного етикету, які утворилися на основі конфесійної лексики відповідно до християнських традицій. Так, герої роману, як заведено в християн Прикарпаття, найчастіше послуговуються вітальною формулою «*Слава Ісусу Христу!*», на яку відповідають: «*Слава навіки*. Наприклад: "**СЛАВА ЙСУ!**" - сказав Корнильо всім Шандрам (3, с. 68); Далі Корнильо сказав: «*Навіки слава Богу*» (3, с. 68).

У період від Різдва до Стрітіння (від 7 січня до 15 лютого) християни вітаються, використовуючи інші формули: – *Щастя-здоров'я! Христос народився! Колядники кволо відповіли «Славімо його» й уже млявіше пішли наздоганяти Грицькову скрипку* (3, с. 10). Традиційною є формула вітання-відповідь християн у великодній період, обрамлений великими святами Воскресіння та Вознесіння: – *Христос воскрес!* (с. 68); *Тато Василь, чомусь відповів не до ладу:*

«*Воістину воскрес*» (с. 68). Функцію хронологізації подій виконують у досліджуваному романі назви церковних свят. Наприклад: *Так що Юр'яна злягала би на Різдво й на Миколая, аби лиш ніхто чужий не навертався до їхньої з Уласієм і тими дітьми, що лишилися, господарки* (3, с. 7); *Під Покрову чи візьмуть музику трембітарів* (3, с. 188). Додаткові конотації виділених лексем мають нерозривний зв'язок з національно-культурною інформацією: життя героїв твору співвідноситься з церковним календарем.

Відтворюючи багатовіковий досвід українців у міжнаціональній і навіть міжконфесійній комунікації, Марія Матіос використовує і найменування єврейських свят та елементів богослужіння: *Мама Естер просила вас усіх приходити до нас на Пурім* (3, с. 45), де *Пурім* – єврейське свято, установлене на згадку порятунку перських євреїв від винищення їх Аманом, улюбленцем перського царя Ахашвероша [2, с. 209].

*Марія радше була би подумала, що Естер запрошує чоловічу частину Сандулякової фамілії на Кадіш* (3, с. 45), де *Кадіш* – єврейська молитва, що прославляє святість Бога [2, с. 155].

*Хіба що впродовж одинадцяти місяців та щороку в йорцайт - роковини смерті – читають поминальний Кадіш в синагозі* (3, с. 46).

Не порушуючи канонічного значення, деякі конфесіоналізми в досліджуваному романі утворюють синонімічні ряди, розкриваючи таким чином широкі виражальні можливості. Наприклад, назви *Бог – Господь – Всевишній* в контексті сприймаються як синонімічні. Зауважимо, що основою віри християнства є поняття *Бог-Отець, Бог-Син, Бог-Дух (Свята Трійця (Свята Трійця), три іпостасі, триєдиність Бога)*. За християнським віровченням, *Спаситель* – засновник християнства, що врятував людство, спокутувавши його гріхи; Ісус Христос або ікона з зображенням Ісуса Христа. У контексті досліджуваного роману назви *Бог – Господь – Спаситель* вживаються як синонімічні, як у прикладах: *Далі, зрозумілими для Марії словами, він казав про віру у Всевишнього, спокуту й порятунок, а ще далі – прославляв святість Бога* (3, с. 48); *Варварка хрестилася, голосно приказуючи: «Господи, прости нас, грішних, помилуй нас, грішних...»* (3, с. 77); *Дякувати Богові, що в світ не вивезли, як лиш всунулися в наші гори* (3, с. 7). Уводячи в певний контекст конфесійні синоніми, автор таким чином відтворює морально-етичні традиції народу.

У романі М. Матіос «Нація. Одкровення» виразно постає ще один ряд конфесійних синонімів: *сатана, чортиця, чорт, нечисть, нечиста сила*. Це кількісно обмежена група слів, яка розкриває християнське уявлення про зло. Наприклад: *Жодна відьма, ані чортиця, ані упирниця, ні інша нечисть не залізуть уночі до корови й не зіп'ють її молоко, коли у дворі є осиковий прут* (3, с. 145). Лексеми цього синонімічного ряду вступають в антонімічні відношення з лексемами синонімічного ряду: *Бог – Господь – Всевишній*. Конфесіоналізми-антоніми, витворюючи яскраві контрастні картини, вичерпно розкривають зміст різноманітних понять – основи діалектики життя, що є постійною боротьбою протилежностей.

У романі наявні поодинокі випадки вживання оказіональних форм конфесіоналізмів. Так, героїня роману Марія, православна християнка, після того, як єврейка Естер запросила її на Пурім, говорить: *У жидів своїх Отченашів, своїх Кадішів також багато* (3, с. 45). Використання оказіональної форми множини є засобом узагальнення у сприйнятті

Конфесійна лексика виконує у досліджуваному творі певні стилістичні функції. Марія Матіос використовує у романі конфесіоналізми з метою характеристики персонажів за їх моральними якостями. У художньому тексті конфесіоналізми зазнають семантичної трансформації: до денотативного позначення понять, пов'язаних з релігійними віруваннями християн, додаються конотативні значення. Зазначені лексеми утворюють синонімічні ряди, вступають в антонімічні відношення, що забезпечує глибину художнього зображення. Отже, у дослідженому тексті конфесіоналізми виконують як денотативно-номінативну, так і художньо-образну функції.

#### Література

1. Браїлко Ю.І. Конфесійна лексика у творчості українських поетів 60–80-х років ХХ століття (семантико-стилістичний аспект): дисертація на здобуття наукового ступеня кандидата філологічних наук: 10.02.01 – українська мова / Браїлко Юлія Іванівна. – К., 2005. – 245 с.
2. Івченко А. О. Тлумачний словник української мови / А. О. Івченко. – Х.: Фоліо, – 2003. – 540 с.
3. Матіос Марія. Нація. Одкровення : [роман] / Марія Матіос. – Львів: ЛА «ПРАМІДА», 2006. – 204 с.

## КОНСТРУКЦІЇ З ЧУЖОЮ МОВОЮ В НАУКОВОМУ ТЕКСТІ

*У статті йдеться про один із аспектів формування мовної культури дослідника, акцентовано на конструкціях із чужою мовою в науковому тексті. Подано різні витлумачення відповідного лінгвістичного явища, окреслено проблемні моменти, пов'язані з потрактуванням тих чи тих його різновидів, засвідчених у науковому тексті. Основну увагу зосереджено на дослівному / трансформованому відтворенні чужих висловлень чи думок (прямій / непрямої цитації). Окреслено їхнє функційне призначення.*

*Ключові слова: науковий текст, пряма мова, цитата, непряма мова, чуже висловлення.*

**Проблема та її зв'язок з науковими та практичними завданнями.** На сучасному етапі розвитку лінгвістичної науки спостерігається зацікавлення вивченням проблем наукового тексту. Це значною мірою зумовлено як зростанням ролі науки в житті суспільства, так пошуками нових підходів до формування професійної компетентності. У такому разі наголошують не лише на методологічній, але й на мовній культурі дослідника, адже, як справедливо зауважують вітчизняні вчені, мовна якість наукової продукції суттєво впливає на її теоретичну і практичну цінність. Щоправда, сучасний рівень наукової мовної культури перебуває далеко не на високому (а подекуди й не на належному) рівні. Попри значні зусилля щодо підвищення культури наукової української мови, попри появу великої кількості відповідних праць, що репрезентують ті чи ті аспекти наукового дискурсу, чимало питань висвітлюється лише принагідно. З-поміж них, гадаємо, на окрему увагу лінгвістів заслуговує категорія конструкцій із чужою мовою (чужим мовленням). Україністика потребує комплексного дослідження таких конструкцій, їх ґрунтового та всебічного вивчення загалом та в різних зразках наукових текстів зокрема.

**Аналіз досліджень та публікацій; постановка завдання.** Назване явище свого часу неодноразово привертало увагу як вітчизняних, так і зарубіжних науковців (Б. Ардентов, М. Бахтін, Т. Вавринюк, В. Волошинов, В. Виноградов, Є. Отін, В. Рінберг, Г. Рустамова, Н. Сахарова, В. Топоров, Л. Шитик, К. Шульжук та ін.). Лінгвістичний аналіз конструкцій із чужою мовою (чужим мовленням) здійснювали на прикладі різних функційних стилів, передовсім художнього та публіцистичного. Деінде натрапляємо на праці, у яких представлено функційний аспект «чужої мови» в науковому тексті. Однак такі дослідження, по-перше, виконані не на українськомовному матеріалі, по-друге, репрезентують вибіркочну царину наукових знань, скажімо, лінгвістичну (С. Малихіна), по-третє, зосереджують увагу на окремих різновидах, наприклад, цитуванні (Ю. Алейникова).

Завдання запропонованої публікації – окреслити проблемні моменти у витлумаченні певних різновидів конструкцій із чужою мовою (чужим мовленням), використовуваних у науковому тексті, з'ясувати особливості прямої / непрямої цитації.

**Викладення матеріалу та результати.** Конструкції з чужою мовою (А. Багмут), або чужим мовленням (К. Шульжук), витлумачують переважно як різні способи передачі висловлень чи думок якоїсь особи, уведених в авторський текст.

План вираження та план змісту таких конструкцій залежать від ситуації спілкування: з одного боку, чужа мова має характер прямої цитації, коли автор новоствореного тексту дослівно повторює чужі слова чи думки, тобто повністю зберігає зміст і форму першоджерела; з іншого, – вона, проголошуючи ту чи ту «чужу ідею», передає план змісту, модифікуючи форму. У першому разі зазвичай говорять про форми прямої передачі чийхось висловлень чи думок (пряма мова), у другому – про форми непрямої передачі (непряма мова).

У підходах до трактування прямої / непрямої мови науковці здебільшого є одностайними. Проте форми передачі чужої мови не обмежуються згаданими різновидами. До того ж саме з науковими текстами пов'язують специфічні конструкції, кваліфіковані цитатами. Твердження про те, що цитати вводять у текст, зокрема науковий, для підтвердження думки автора авторитетним джерелом, не викликає жодних сумнівів. Але потрактування прямої мови та цитати як різновидів конструкцій із чужою мовою є дещо суперечливим. Якщо пряма мова є дослівно, точно відтвореним чужим висловленням зі збереженням змісту і всіх мовних особливостей (лексичних, граматичних, стилістичних), то чим тоді вона відрізняється від цитати? (пор.: цитата – дослівно переданий уривок із якогось твору, що наводиться іншим

автором для підтвердження чи пояснення своєї думки). Цілком очевидно: поняття «пряма мова» і «цитата», не будучи абсолютно тотожними, у межах наукового дискурсу є взаємозамінними, синонімічними, хоч, згідно з традицією, перевагу щодо використання надають останньому, що, власне, зумовлено особливостями його потрактування. І пряму мову, і цитату можна кваліфікувати як точне, дослівне відтворення чужого висловлення, яке здебільшого супроводжується так званими словами автора, що містять інформацію про адресанта прямої мови (прямої цитації), іноді про обставини чи джерело фіксації. Таке витлумачення містить і інші суперечності та спонукає до розмірковувань стосовно пошуків нових підходів до окреслення диференційних ознак аналізованих різновидів конструкцій із чужою мовою, насамперед цитати, або цитування. Відштовхуючись від лексичного значення слова дослівний – «який слово в слово відповідає першоджерелу; абсолютно точний, буквальний», – важко погодитися з думкою, що цитати з іншомовних джерел можна наводити як мовою оригіналу, так і в перекладі. Адже, як відомо, одиниці кожної мови вирізняються своєю національною специфікою, тому, перекладаючи текст, не можна «слово в слово» зберегти його форму. Звідси, відповідно, варто було б говорити не тільки про дослівне, а й про трансформоване відтворення чужих висловлень чи думок (останнє засвідчує використання змісту чужого висловлення чи думки зі суттєвою модифікацією форми). Причому трансформацію чужої мови можна ілюструвати як іншомовними, так і українськомовними зразками (наприклад, українськомовний фрагмент авторитетного висловлення чи думки зазнає лексичних чи граматичних модифікацій).

Відтак у науковому тексті актуалізується ще один різновид конструкцій із чужою мовою, кваліфікований як непряма мова – уведене в авторський текст чиєсь висловлення, що характеризується модифікованим планом вираження і збереженим планом змісту. Зазвичай при непрямій мові послуговуються формою з'ясувальної підрядної частини, супроводжуваної головною, у структурі якої наявний предикат, що йому належить організовувальна роль (наприклад, *вказує, наголошує, переконує, зауважує, акцентує, пояснює* і т. ін.). На відміну від дослівного відтворення фрагмента того чи того тексту, маркованого зазвичай лапками та покликанням на автора й відповідне джерело, трансформоване чуже висловлення в різних наукових жанрах супроводжується лише покликанням на авторитетне джерело та його автора.

Наявність / відсутність графічних засобів виокремлення дає змогу диференціювати цитування як експліцитне (виражене) та імпліцитне (приховане).

Конструкції з чужою мовою в наукових текстах зорієнтовані на максимально точну та об'єктивну репрезентацію й популяризацію наукової інформації. Будучи структурним елементом композиційної організації будь-якого наукового тексту, забезпечують його формально-змістову зв'язність (когерентність). Від вмотивованої, дозованої, поданої в логічній послідовності прямої / непрямой цитації великою мірою залежить і цінність тієї чи тієї авторської праці, оскільки відповідні конструкції демонструють ставлення суб'єкта наукового пізнання до знань, отриманих попередниками у відповідній науковій царині.

Конструкції з чужою мовою використовуються на різних етапах створення наукового тексту й у різних його структурних компонентах: їх присутність уможливорює маніфестацію наявних теорій, ідей, гіпотез, методів і методик, напрямків, позицій і т. ін., сприяє окресленню проблемних ситуацій та пошуку шляхів їх розв'язання, експлікує ключові поняття, критично оцінюючи їх, конкретизує зміст і т. ін. Особливості функціонування конструкцій із чужою мовою в науковому українськомовному тексті потребують скрупульозного вивчення.

**Висновки та напрямки подальших досліджень.** Сучасні наукові тексти характеризуються потужним інформаційним потенціалом, що вимагає високого рівня наукової підготовки. Якість виконання наукової праці залежить не лише від методологічної, але й мовної культури. Культура української наукової мови повинна стати об'єктом різних лінгвістичних студій (передовсім дисертаційних праць). У зв'язку з цим на окрему увагу заслуговують конструкції із чужою мовою, яким в організації наукового тексту належить досить суттєва роль. Попри принагідне їх опрацювання залишається чимало недосліджених аспектів. На основі розмаїтого фактичного матеріалу слід комплексно і системно дослідити всі функції й особливості конструкцій із чужою мовою в різних жанрах наукового тексту.

## РЕАЛІЗАЦІЯ КОМУНІКАТИВНОГО ПІДХОДУ У НАВЧАННІ АНГЛІЙСЬКОЇ МОВИ В УМОВАХ ПЕДАГОГІЧНОГО ІНСТИТУТУ

*У статті розкривається сутність комунікативного підходу в навчанні англійської мови та зміст методичних принципів його реалізації в умовах педагогічного інституту, визначаються основні форми організації навчання та шляхи застосування комунікативного підходу.*

*Ключові слова: англійська мова, комунікативний підхід, методичні принципи, форми організації навчання, прийоми.*

**Проблема та її зв'язок з науковими та практичними завданнями.** Оскільки англійська мова є мовою міжнародної політики, торгівлі, бізнесу, інтернету, науки, вона стає інструментом, що формує інтелектуальний потенціал нашої держави, ядром якого стають висококваліфіковані професіонали, що здобули вищу освіту. Держава висуває до змісту і рівня підготовки випускників ВНЗ, зокрема випускників педагогічного інституту, нові вимоги, серед яких – практично вільне володіння усною і писемною англійською мовою, специфіка якої визначається подальшою професійною діяльністю. Уміння спілкуватися англійською мовою в межах майбутньої професії успішно формується на заняттях з використанням комунікативного підходу у процесі вільного обміну думками.

Психологічні основи теорії мовленнєвої діяльності досліджували такі вчені, як-от: Л. Виготський, О. Залевська, О. Леонтьєв, С. Рубінштейн. Експериментально-психологічну теорію вивчення іноземної мови розробляв В. Артемов, психолого-методичну – Б. Беляєв, особистісно-діяльнісну – І. Зимня. Теоретичні основи активізації резервних можливостей особистості у спілкуванні стали предметом дослідження таких психологів і методистів: І. Верещагіна, Н. Гальскова, П. Гурвич, Є. Ніколаєва, Г. Рогова. Питання, пов'язані з підвищенням рівня іншомовної освіти студентів немовних ВНЗ вивчали А. Андрієнко, І. Бім, Т. Костюкова, В. Макеєва, Р. Мільруд, А. Морозова, П. Образцов. Особливості професійного спілкування в діяльності спеціаліста стали предметом дослідження А. Андрієнко, І. Бім, Б. Ломова, Б. Паригіна, Г. Суходольського, Ю. Тимофєєва та ін.

Аналіз опрацьованої літератури й вивчення досвіду роботи викладачів іноземної мови педагогічного інституту дає змогу говорити про те, що комунікативний підхід на заняттях англійської мови використовується, але не завжди враховуються принципи застосування комунікативного методу й особливості професійної підготовки студентів педагогічного університету. У зв'язку з цим наявні суперечності між вимогами, що висуваються до рівня знань студентів з англійської мови, умінь їх використовувати у професійній діяльності, та наявним рівнем. Завдання запропонованої праці: розкрити сутність комунікативного підходу та шляхи його реалізації в навчанні англійської мови в умовах педагогічного навчального закладу.

**Викладення матеріалу та результати.** Комунікативний підхід у навчанні англійської мови не єдиний, наявні й інші, зокрема: The Silent Way, Total Physical Response (TPR), Audiolingualism, Task-based learning (TBL), Suggestopedia, The Lexical Approach, але останнім часом саме Communicative language teaching – комунікативному підходу надають переваги як у середній, так і у вищій школі. Уперше він виник у 70-их роках минулого століття як результат роботи експертів Ради Європи і з того часу став найпопулярнішим.

Комунікативний підхід у навчанні іноземних мов – це підхід, спрямований на формування смислового сприймання і розуміння іноземної мови, а також оволодіння мовним матеріалом для побудови мовних висловлювань. Комунікативний підхід у навчанні іноземних мов покликаний насамперед навчити студентів вільно орієнтуватися в іншомовному середовищі, адекватно реагувати в різних мовних ситуаціях (Вікіпедія). Особливості навчання англійської мови в педагогічному інституті полягають в її інтеграції зі спеціальними фаховими дисциплінами задля отримання додаткових професійних знань студентів та формування професійно значущих якостей їх особистості, у формуванні в студентів комунікативних умінь, які дали б їм змогу здійснювати професійні контакти іноземною мовою в різних сферах і ситуаціях.



Відомий лінгвіст та методист Ю. Пассов ґрунтовно дослідив комунікативний підхід у навчанні іноземної мови, ототожнюючи при цьому поняття «комунікативний підхід» та «комунікативний метод». Він розкрив методичний зміст принципів комунікативного методу: *мовленнєва спрямованість* (практична орієнтація занять через спілкування як у повсякденному житті, так і у професійній сфері, використання вправ, які максимально наближені до реального спілкування); *принцип функціональності* (урахування всіх трьох сторін спілкування: лексична, граматична, фонетична); *принцип ситуативності* (рольова організація навчання на основі проблем і ситуацій спілкування, що зачіпають студентів і викликають бажання говорити); *принцип новизни* (новизна і мовленнєвих ситуацій, і навчального матеріалу, і способів організації заняття, і різноманітність прийомів); *особистісна орієнтація спілкування* (урахування індивідуальних особливостей студентів); *колективна взаємодія* (організація активного спілкування студентів, коли умовою успіху кожного стають успіхи всіх); *моделювання* (такий відбір обсягу знань, який дасть змогу зробити представлення культури країни і системи мови в концентрованому, модельному вигляді).

Комунікативному навчанню сприяє атмосфера заняття; різноманітні форми роботи (групова, парна, індивідуальна); способи і прийоми управління навчальною діяльністю. Комунікативна методика передбачає сприймання матеріалу трьома формами організації рецептивної діяльності студентів: 1) навчальною діяльністю, що випереджає слухове сприйняття або читання тексту англійською мовою (pre-listening or pre-reading activities). Завдання студентам: спростіть або скоротіть текст; складіть свій текст; заповніть пропуски запропонованими словами; 2) навчальною діяльністю у процесі аудіювання або читання (while-listening or while reading activities), наприклад: питально-відповідні вправи, рекогносцирувальні, на встановлення відповідності, завершення розповіді або історії); 3) навчальною діяльністю після слухового сприйняття або читання (post-listening or post-reading activities), як-от: висловіть своє ставлення до теми тексту, драматизуйте текст, уявіть інтерв'ю з письменником чи вченим, напишіть резюме тощо.

Що стосується говоріння як виду мовленнєвої діяльності, то в навчанні діалогічного мовлення краще використовувати такі прийоми, як спілкування в межах певного контексту, складання діалогу з розрізнених реплік (jumbled dialogue), наповнення і завершення діалогу (dialogue completing), покрокове складання діалогу (discourse chains), важливе місце відводиться іграм. Оволодіння студентами комунікативними вміннями неможливе без моделювання професійно-контекстних ситуацій проблемного характеру, що максимально пов'язані з майбутньою професійною діяльністю і саме тому частіш за все використовуються ділові ігри. Ділові ігри впливають передовсім на засвоєння професійно значущої лексики студентів та її використання у нестандартних ситуаціях.

Навчання монологічного мовлення відбувається головним чином в системі діалогічного. Студенти в рольових та ділових іграх виголошують монологи в діалогах, використовуючи при цьому нову термінологію. Письмо і писемна мова в комунікативній методиці набуває вигляду вправлянь студентів у плануванні, роздумах, висловлюванні своїх міркувань, редагуванні та виправленні власного тексту. Письмо і писемна мова вдосконалюються через такі вправи, як-от: обмін листами, короткими повідомленнями, складання колективних листів, звернень, складання рекламних оголошень, корисних порад, рецептів, інструкцій щодо використання побутових приладів, складання віршів по ланцюжку (chain poems).

**Висновки.** Комунікативний підхід у навчанні англійської мови в умовах педагогічного інституту не єдиний, тому слід використовувати й інші підходи. Комунікативний підхід дає широкі можливості для організації й вдосконалення спілкування між студентами на професійному рівні за таких умов: дотримання методичних принципів; урізноманітнення форм і способів організації навчання з використанням всіх видів рецептивної діяльності студентів; спрямування навчання різним видам мовної діяльності на спілкування студентів між собою; інтеграція зі спеціальними фаховими дисциплінами задля отримання додаткових професійних знань студентів та формування професійно значущих якостей їх особистості.

## БУДОВА МОВЛЕННЕВОГО АКТУ. ПРЯМІ ТА НЕПРЯМІ МОВЛЕННЕВІ АКТИ

*У публікації окреслені різні погляди на структуру мовленнєвого акту. Звертається увага на можливість функціонування речення як непрямого мовленнєвого акту, зокрема внаслідок прагматичного транспонування речення. Розглядаються особливості імплікатур дискурсу, з урахуванням яких можна вивести смисл непрямого мовленнєвого акту.*

*Ключові слова: мовленнєвий акт, прагматична ситуація, експліцитний зміст, імпліцитний зміст.*

**Проблема та її зв'язок з науковими та практичними завданнями.** Теорія мовленнєвих актів перебуває на стадії становлення. У різних дослідників спостерігаємо неоднакову кількість класів мовленнєвих актів, однією з причин чого є різний ступінь абстракції при виокремленні тієї або тієї групи мовленнєвих дій. Різні таксономії та різні підходи до структури мовленнєвого акту демонструють широкий інтерес до теорії мовленнєвих актів, зацікавлення наукової громади групами мовленнєвих дій, перспективність пошуку оптимальних мовленнєвих актів для забезпечення взаєморозуміння учасників комунікації.

**Аналіз досліджень і публікацій; постановка завдання.** Проблемі класифікації мовленнєвих актів, з'ясуванню будови актів приділили увагу науковці Т. Баллмер, Д. Вандерквекен, Д. Вундерліх, Дж. Серль й ін. Так, лінгвісти Дж. Остін, З. Вендлер, Ю. Апресян класифікували іллокутивні акти на підставі різних типів дієслів-перформативів. Г. Почепцов, спираючись на ідеї Дж. Остіна та Дж. Серля, вибудував свою класифікацію мовленнєвих актів у межах лінгвістичної теорії речення, розрізняючи в реченні тісно пов'язані структурний (конструктивний), семантичний і прагматичний аспекти. Неоднакові підходи до класифікацій обумовлюють різні погляди на структуру мовленнєвого акту, окреслити які є завданням нашої публікації.

**Викладення матеріалу та результати.** Мовленнєвим актом є цілеспрямована мовленнєва дія, що здійснюється згідно з принципами та правилами мовленнєвої поведінки певного суспільства; мінімальна одиниця нормативної соціомовленнєвої поведінки, що розглядається в межах прагматичної ситуації (1, с. 170). Складовими мовленнєвого акту, за Дж. Остіном, є локуція (локутивний акт), іллокуція (іллокутивний акт) і перлокуція (перлокутивний акт) (1962 р.) (1, с. 170-171; 5, с. 109-112).

Локутивний акт – побудова фонетично та граматично правильного висловлювання з певним смислом і референцією (1, с. 171, 330), вимовлення висловлювання, що має фонетичну, лексико-граматичну й семантичну структури. Реалізація звукової структури припадає на долю фонетичного акту, лексико-граматична структура реалізується у фатичному акті, а семантична структура – у ретичному акті (5, с. 110).

Іллокутивний акт – утілення у висловлюванні, породжуваному в процесі мовленнєвого акту, певної комунікативної інтенції, комунікативної мети, що надає висловлюванню спрямованості. За Дж. Остіном, іллокуція – це те, заради чого створюється мовленнєвий акт, тому мовленнєвий акт часто ототожнюється з його іллокутивною складовою (1, с. 171, 326).

Перлокутивний акт – результат впливу іллокутивного акту на конкретного адресата чи аудиторію (1, с. 171, 333). Це частина мовленнєвого акту мовця, а не посткомунікативна дія адресата. Перлокуція полягає у впливові на інформаційний стан адресата, на його настрої, плани, бажання та волю; слугує досягненню певного результату (5, с. 110-112).

Дж. Серль на основі структури мовленнєвого акту Дж. Остіна запропонував модифіковану модель структури мовленнєвого акту (1965 р.): 1) акт висловлювання (локуції) без семантичної складової; 2) пропозиційний акт (пропозиція), що повідомляє про стан речей у світі в минулому, сьогодні та майбутньому; поділяється на акт референції, засобами якого вказується на особу чи предмет, і акт предикації, що повідомляє про те, якою ознакою володіє референт (речення є предикацією); 3) іллокутивний акт; 4) перлокутивний акт (5, с. 112).

У мовленні використовуються і так звані непрямі мовленнєві акти, у яких немає відповідної іллокутивної сили спеціальних мовних маркерів (2, с. 86). На відміну від прямих, непрямі мовленнєві акти реалізуються зазвичай за допомогою не стільки потенційно, скільки

синхронно прагматично багатозначних речень, яким властиві мінімум два ієрархічно впорядковані прагматичні значення (дві іллокутивні сили), тобто речень, здатних до прагматичного варіювання. Прагматичне варіювання речення, що зумовлює його функціонування як способу реалізації непрямого мовленнєвого акту, може відбуватися внаслідок його прагматичного транспонування, тобто переносного вживання, пов'язаного з реалізацією функції, яка не є первинною з погляду його формально-синтаксичної організації (3, с. 12).

Деякі мовленнєві акти конвенційні, тобто регулярно вживаються для вираження певної іллокутивної сили попри те, що містять мовні маркери, характерні для інших типів іллокуцій. Так, питання *Пробачте, у Вас немає годинника?* регулярно використовується як прохання повідомити, котра година. Питання *Не могли б Ви передати мені сіль?* постає насправді проханням передати сіль, а не питанням про фізичні можливості співрозмовника. Висловлення *Я хочу привітати тебе з Днем народження*, швидше, постає привітанням, а не повідомленням про власні бажання (2, с. 86).

Тобто комунікативний смисл непрямих мовленнєвих актів виводиться не зі змісту (значення) пропозиції, а із засобів мовленнєвого коду, ужитих у певній конситуації, з певними мовцями, тематикою спілкування. Непрямий мовленнєвий акт, за Ф. Бацевичем, це мовленнєва дія адресанта (автора), смисл якої виводиться з урахуванням імплікатур дискурсу.

Імплікурам дискурсу властиві такі особливості: 1) мовні одиниці в комунікації можуть бути носіями різних значень; 2) зміщення цих значень стосовно одних і тих самих мовленнєвих актів регулярні; 3) зміщення, пов'язані з різними типами пропозитивних установок і модальностей (можливість, бажаність, необхідність, причинність тощо); 4) мовні засоби в непрямих мовленнєвих актах часто конвенціоналізуються, стають прагматичними кліше (наприклад, за питанням іде прохання *Ви не скажете, котра година?*); 5) мовні засоби непрямих мовленнєвих актів «відсилають» до сфери немовних знань учасників комунікації (пресупозицій, знань принципів спілкування, ознак успішності комунікації); 6) мовні одиниці непрямих мовленнєвих актів ніби свідчать про «порушення» мовцем одного чи кількох постулатів комунікативного кодексу й ін.

Загалом непрямий мовленнєвий акт «розпізнається» в межах певного комунікативного акту з урахуванням усіх без винятку його складових. Особливе значення при цьому має рівень комунікативної компетентності учасників спілкування, контекст і ситуація, у межах яких це спілкування відбувається (1, с. 179-181).

Розмежування прямих і непрямих мовленнєвих актів сприяє визначенню в мовленні інформації (експліцитний зміст) і субінформації (термін за: (4, с. 74); імпліцитний зміст).

**Висновки та напрямок подальших досліджень.** Мінімальна одиниця нормативної соціомовленнєвої поведінки в межах прагматичної ситуації є мовленнєвим актом. Складовими мовленнєвого акту є локуція, іллокуція та перлокуція (Дж. Остін). Модифікована модель структури мовленнєвого акту Дж. Серля має додатковий компонент «пропозиція». У мовленні використовуються так звані непрямі мовленнєві акти, що реалізуються зазвичай за допомогою прагматично багатозначних речень, тобто речень, здатних прагматично варіювати. Розмежування прямих і непрямих мовленнєвих актів є перспективним напрямом дослідження мовленнєвих актів, сприяє визначенню експліцитного й імпліцитного змісту в мовленні.

#### Література

1. Бацевич Ф. С. Основи комунікативної лінгвістики : підруч. [для студентів вищих навч. закладів] / Флорій Сергійович Бацевич. – К. : ВЦ «Академія», 2004. – 344 с. – (Альма-матер).
2. Загнітко А. П. Сучасні лінгвістичні теорії : монографія / Анатолій Панасович Загнітко. – Донецьк : ДонНУ, 2006. – 338 с.
3. Медведєва Л. М. До типології мовленнєвих актів / Л. М. Медведєва // Мовознавство. – 1989. – № 3. – С. 8–19.
4. Партико З. В. Теорія масової інформації та комунікації : навч. пос. [для студентів, аспірантів і викладачів] / Зіновій Васильович Партико. – Львів : Афіша, 2008. – 292 с.
5. Сусов І. П. Лингвистическая прагматика : монографія / Иван Павлович Сусов. – Винница : Нова Книга, 2009. – 272 с.

Секція 18  
**ПРИРОДНИЧІ НАУКИ**

УДК 581.553+574.4  
Е.О.ЄВТУШЕНКО,  
завідувач кафедри ботаніки та екології КПІ ДВНЗ «КНУ», к.б.н., доцент  
Ю. М. ОРЕХАНОВА,  
аспірант кафедри ботаніки та екології  
Л. Г. КОВАЛЕНКО,  
аспірант кафедри ботаніки та екології

**ЕКОТОПІЧНА ОБУМОВЛЕНІСТЬ ТАКСОНОМІЧНОГО СКЛАДУ  
РОСЛИННИХ УГРУПОВАНЬ ТЕХНОГЕННИХ ЛАНДШАФТІВ  
КРИВОРІЖЖЯ**

*Показано, що в екотопах техногенних ландшафтів формуються рослинні угруповання з різним таксономічним складом, обумовленим дією природних і антропогенних чинників.*

**Проблема та її зв'язок з науковими та практичними завданнями.** Територія Криворіжжя розташована в межах природних степових ландшафтів, які з 1881 року внаслідок видобутку залізних руд та активної розбудови міста зазнали масштабних змін, що призвели до антропогенної трансформації цих природних систем і виникнення нової системи – антропогенного ландшафту.

В урбоекосистемі Кривого Рогу антропогенні ландшафти знаходяться в умовах посиленого антропогенного преса, обумовленого не тільки гірничо-видобувним виробництвом, але й високою щільністю промислових, побутових підприємств, міської забудови, який виявляється у руйнації екокаркасу території, порушенні континуальності рослинного покриву, його де вегетації внаслідок трансформації, деградації або повного знищення ґрунтового покриву. Сформовані техногенні та урболандшафти мають значну територіальну поширеність і сприяють процесу синантропізації рослинного покриву. Для оцінки масштабів і наслідків трансформації рослинних угруповань та складання прогнозу подальших змін необхідний моніторинг цього процесу на основі вивчення рослинності як основного біотичного компоненту міських ландшафтів, який може слугувати інтегральним біоіндикатором таких змін.

Диференційованість екотопічних умов сформована природним і антропогенним шляхом, найбільш деталізовано простежується в умовах техногенних екотопів за наявності ділянок, різної експозиції, походження, віку, властивості субстратів, яка істотно впливає на формування ґрунтового і рослинного покриву, екологічних пристосувань рослин, на вибір можливого напрямку біологічної рекультивациі, її ефективність.

**Аналіз досліджень та публікацій.** Антропогенні ландшафти – це як заново створені, так і ті природні комплекси, в яких корінних змін зазнав будь-який з його компонентів. Ступінь змінності, трансформованості компонентів залежить від величини, виду, інтенсивності, направленості, характеру впливу господарської діяльності [2, 5, 6].

Класифікація антропогенних ландшафтів є достатньо розробленою і включає наступні типи - сільськогосподарські, лісогосподарські, селітебні, водні, промислові (або гірничопромислові), лінійно-дорожні, рекреаційні, белігеративні, тафальні і сакральні, які належать до культурних (конструктивні ландшафти) – постійно регульованих і контрольованих людиною комплексів і акультурних - покинутих земель, що виникли при нераціональному веденні господарської діяльності (постпромислові, постселітебні смітникові, постсільсько-господарські) [2, 5, 6].

На території Криворіжжя антропогенні ландшафти представлені такими типами антропогенних місцезростань: 1. Техногенні (переважно зі зміною хімізму ґрунтів): відвали і осипи; залізородні, гравійні та інші кар'єри; траси трубопроводів, лінії тепло-водокомунікації, електропередач; промислові майданчики; відстійники стічних вод; техногенно засолені місцезростання. 2. Лісогосподарські: полезахисні лісосмуги; санітарно-захисні зони підприємств. 3. Сільськогосподарські: палісадники, городи, сади, дачні ділянки; ділянки вздовж парканів, огорож. 4. Селітебні: міські та сільські вулиці, двори; будмайданчики; пустирі; звалища (купи сміття); склади та інші місця надходження вантажів. 5. Напівприродні та рекреаційні селітебні: парки, сквери, алеї; газони, клумби і квітники; кладовища; ботанічні сади, дендрарії. 6. Дорожні: укуси автодоріг, ґрунтові дороги, стоянки машин, зупинки; міжрейковий простір і схили залізниць, вокзали, станції. 7. Витоптані (переуцільнені): двори, узбіччя доріг, стежки, спортмайданчики, стадіони, полігони, в

т.ч. військові. 8. Водогосподарські: береги ставків, канав, водосховищ; земляні дамби водосховищ, відстійників [8].

Різноманітність місцезростань має складну, сіткоподібну, взаємообумовлену і взаємопов'язану просторову конфігурацію в межах містак і формує складну систему рослинних угруповань, їх перехідних зон, з відповідними таксономічним, екоморфічним складом, структурою, ярусністю, іншими кількісними та якісними ознаками. Як окремі види, так і їхні угруповання, складають убуваючі ряди синантропності, рудеральності, технотолерантності, тератності, життєвості, на фоні віддаленості, сили, періодичності, тривалості дії джерел антропо-, техногенного впливу або специфіки урбо-, техноземів чи субстратів гірських порід, винесених на земну поверхню при відкритій розробці корисних копалин. Такі ряди є індикаторними для оцінки ступеня антропогенного (техногенного) навантаження або техногенного стресу [3].

**Постановка завдання.** Завданням дослідження є виявлення екоотічної обумовленості таксономічного складу рослинних угруповань техногенних ландшафтів Криворіжжя

**Викладення матеріалу та результати.** Рослинні угруповання техногенних ландшафтів досліджували на відвалі № 2-3 НКГЗК «Степовий» розташованому в Інгулецькому районі міста Кривого Рогу та у Жовтокам'янському кар'єрі з видобутку вапняку та глини, який знаходиться в Апостоловському районі. За висотою відвал є середнім ( $h=50$  м), за площею дуже великим ( $S=473,4$  га), за об'ємом великим ( $V=155,4$  млн.м<sup>3</sup>). Форма відвалу «Степовий» видовжена, складна, трьохярусна, платоподібна. За гідрологічними характеристиками відвал є сухопородним, складеним зі змішаних гірських порід, суглинків і глин з домішками вапняків, піску та скельних порід [4,7].

Кар'єр знаходиться на полого хвилястій поверхні лесової рівнини з нахилом на Південь та Схід. Глибина кар'єру обмежена гранітними породами і становить 10-15 м. Днище кар'єру має форму витягнутого півмісяця з максимальною шириною 25-30 м. Ширина берм становить 5-8 м, що обумовлено технологічними вимогами. Вертикальна організація території кар'єру має такі просторові характеристики: від днища до III берми висота становить 4-4,5 м, від III до II берми 2,5-3,5 м, від II до I 2,5-3,5 м. Відносна висота берм частково змінюється на всій їх протяжності. Площа кар'єру складає 82 га з них 40% території в активному видобутку, а 60% у процесі рекультивації та самозаростання [4].

Досліджувані об'єкти знаходяться у помірній кліматичній зоні з чітко вираженими порами року. Пересічна температура січня – 5,1 °С, липня + 22,5 °С. Період з температурою +10 °С становить 179 днів. Опадів 400 мм на рік, переважно в літній період. Висота снігового покриву 10 см [1].

Різноманітність орографії, експозиції берм, літологічного складу обумовлює варіабельність екоотічних умов відвалу.

Відсутність чітко сформованого рослинного покриву на схилах кар'єру призводить до активного розвитку ерозійних процесів. Територія II берми зазнає впливу процесів акумуляції рихлих осадкових порід, які змиваються з поверхні I берми, в наслідок цього формуються сприятливі умови для розвитку рослин в порівнянні з I і III бермами. Формування рослинного покриву кар'єру відбувається на основі відмінностей екоотічних умов, пов'язаних з особливостями клімату, рельєфу та характеру субстрату.

Таксономічний склад рослинних угруповань кар'єру налічує 69 видів, які належать до 59 родів та 31 родини. Рослинні угруповання I берми складаються з 15 видів з 11 родин. На II бермі виявлено 44 вида з 19 родин. У складі рослинних угруповань III берми налічується 11 видів з 7 родин. Фітоценози днища кар'єру мають високі показники – 33 вида з 19 родин. Найбільша кількість видів спостерігається на II бермі та на дні кар'єру, що пояснюється акумуляцією рихлих порід з більшою вологоємністю і як наслідок сприятливими екологічними умовами для рослин [4].

На території відвалу описи рослинних угруповань проводили на плато, I, II і III бермах. Виявили, що рослині угруповання на пробних площадках представлені 40 видами, які належать до 17 родин. Серед родин найчисельнішими за кількістю видів є: *Asteraceae*, *Brassicaceae* *Fabaceae*. Плато відвалу складене скельними породами, за відсутності рекультивації. Ділянки розміщені на плато мають найменшу кількість видів. Тераси берм рекультивовані і складені суглинистими породами та дрібноземом, на них виявлено найбільшу кількість видів. Кількість видів змінюється залежно від ступеня рекультивації. Чим більше рекультивована поверхня відвалу, тим більша чисельність видів спостерігається на пробних ділянках.

Родина *Asteraceae* представлена найбільшою кількістю видів на всіх геоморфологічних елементах відвалу і на всіх площадках [7].

**Висновки та напрямок подальших досліджень.** Таким чином, антропогенні ландшафти території Криворіжжя представлені високою різноманітністю типів; в межах антропогенних

ландшафтів формуються екотопи та місцезростання з різним ступенем антропогенного впливу на рослини і рослинність серед яких найпоширенішими є техногенні екотопи, представлені відвалами, залізородними, гравійними та інші кар'єрами, трасами трубопроводів, лініями тепло-водокомунікацій, електропередач, промисловими майданчиками, відстійниками стічних вод. В межах досліджених техногенних екотопів, представлених різноманітними, за екологічними умовами, ділянками берм і плато кар'єру і відвалу спостерігаються зміни таксономічного складу. Найвища кількість видів і родин спостерігається на рекультивованих ділянках і територіях з наявністю знесених, внаслідок водної ерозії, акумульованих рихлих порід. Такі місцезростання характеризуються підвищеними, в порівнянні з іншими територіями, показниками вологості і трофності, які забезпечують сприятливі умови для розвитку рослин, як в умовах кар'єру, так і в умовах відвалу. Характеристики таксономічного складу віддзеркалюють всю варіабельність екологічних умов техногенних екотопів, обумовлену складністю їх геоморфологічних елементів (берм, днища, плато) та відповідних їм гірським породам, субстратам, зволоженню, історії формування.

Для оцінки масштабів і наслідків трансформації рослинних угруповань та складання прогнозу подальших змін необхідний моніторинг цього процесу на основі вивчення рослинності як основного біотичного компоненту антропогенних ландшафтів, який може слугувати інтегральним біоіндикатором таких змін.

#### Література

1. Булава Л. Н. Физико-географический очерк Криворожского горнопромышленного района / Леонід Миколайович Булава. – Кривой Рог: КГПИ, 1990. – 125 с.
2. Денисик Г. І. Антропогенні ландшафти Правобережної України/ Григорій Іванович Денисик. – Вінниця: Арбат, 1998. – 292 с.
3. Євтушенко Е. О. Природне відновлення рослинних угруповань в урболандшафтах/ Е. О. Євтушенко, Л. Г. Коваленко // Рослини та урбанізація: Матеріали п'ятої Міжнародної науково-практичної конференції „Рослини та урбанізація”. – Дніпропетровськ, 2016. – С. 27-28.
4. Євтушенко Е. О. Екологічна обумовленість фіторізноманіття Жовтокам'янського кар'єру / Е. О. Євтушенко, Ю. М. Попович // Екологічний вісник. – Кривий Ріг: КП ДВНЗ «КНУ» – вип.10. – 2014. – С. 12-18.
5. Казаков В. Л. Антропогенні ландшафти Кривбасу /Володимир Леонідович Казаков// Різноманіття ландшафтних комплексів України та шляхи їх раціонального використання і збереження: методологічні і прикладні аспекти. Зб. наук. праць наук. конф. - Київ, 2000. - С. 41-46.
6. Мильков Ф. Н. Антропогенное ландшафтоведение: предмет изучения, современное состояние / Федор Николаевич Мильков // Вопросы географии: влияние человека на ландшафты. – 1977. – Вып. 106. – С. 11-27.
7. Ореханова Ю. М. Таксономічний склад рослинних угруповань відвалу № 2-3 НКГЗК «Степовий» / Юлія Миколаївна Ореханова // Екологічний вісник Криворіжжя. – Кривий Ріг: КП ДВНЗ «КНУ» – вип.1. – 2015. – С. 63-65.
8. Протопопова В. В. Синантропная флора Украины и пути ее развития/ Віра Василівна Протопова.- Киев: Наукова думка, 1991. - 202 с.

УДК 581.5: 502.3

Е. О. ЄВТУШЕНКО

к.б.н., доцент, завідувач кафедри ботаніки та екології, КП ДВНЗ «КНУ»

І. О. КОМАРОВА

асистент кафедри ботаніки та екології, КП ДВНЗ «КНУ»

## ВПЛИВ ДІЯЛЬНОСТІ ПІДПРИЄМСТВ ГІРНИЧО–МЕТАЛУРГІЙНОГО КОМПЛЕКСУ НА РЕПРОДУКТИВНУ СФЕРУ РОСЛИН

*Вивчали вплив шкідливих викидів підприємств гірничо-металургійного комплексу на життєздатність пилку *Robinia pseudoacacia*. Гаметоцидний вплив забруднення проявляється у збільшенні нежиттєздатного пилку за високого рівня забруднення. Найбільшу кількість фертильних зерен спостерігали на моніторинговій ділянці № 1 (сквер поблизу дитячої лікарні № 4) та № 4 (зупинка «Жовтень»). Отримані дані, в результаті переведення в єдину безрозмірну систему умовних показників ушкодженості (УПУ) біосистем, відповідають низькому рівню ушкодженості біосистеми, що знаходиться в межах безпечної категорії за токсико–мутагенним фоном класифікації територій.*

Забруднення будь-якого середовища життя шкідливими викидами підприємств гірничо-металургійного комплексу (ГМК) має критичний вплив на всю біоту не тільки на території промислових міст, а й за їх межами. Не виключенням є м. Кривий Ріг та прилеглі до нього території, на які поллютанти поширюються внаслідок переміщення повітряних і водних мас.

Рослини першими зазнають морфологічних і генетичних змін на фоні забруднення, що обумовлює необхідність дослідження цих змін як одного з важливих напрямів біо- та екомоніторингу стану навколишнього середовища. Дослідження морфологічних змін вегетативних, генеративних органів трав'янистих та деревних рослин потребує особливої уваги в сучасній біологічній науці. Найефективнішим і репрезентативним є аналіз репродуктивних структур рослин, а саме пилкових зерен. Пилок є найбільш чутливим до атмосферного забруднення і реагує зміною співвідношення стерильних і фертильних пилкових зерен. Саме тому, метою нашої роботи є індикація стану навколишнього середовища за реакцією деревних порід на території Криворізької урбоєкосистеми. В якості тест-об'єкта ми обрали акацію білу (*Robinia pseudoacacia*). Ця рослина входить в четверту групу стійкості до дії несприятливих екологічних факторів. Дослідження було проведене на території двох районів міста (Жовтневий, Саксаганський), в межах яких було закладено 4 моніторингові ділянки: сквер поблизу дитячої лікарні № 4 (ділянка № 1), зупинка шахта «Північна» (ділянка № 2), санітарно-захисна зона ЦГЗК (ділянка № 3), зупинка «Жовтень» (ділянка № 4). Для визначення загальної токсичності повітряного басейну використовували тест «Стерильність пилку індикаторних рослин». Кількість фертильних та стерильних пилкових зерен визначали на тимчасових препаратах. Крім підрахунку стерильних пилкових зерен фіксували кількість і характер аномалій у вигляді морфологічних змін. У кожному препараті переглядали до 2500 пилкових. Отримані показники були переведені в єдину безрозмірну систему умовних показників ушкодження (УПУ) біосистем.

В результаті дослідження у всіх зразках було зафіксовано клітини із різноманітними аномаліями, а саме утворення зморщень, гігантських або мініатюрних стерильних зерен; відходження вмісту пилкового зерна від оболонки. Аналізуючи отримані дані, необхідно відмітити, що найбільшу кількість морфологічно змінених пилкових зерен 32 шт. зафіксовано на ділянці № 2, що знаходиться безпосередньо біля автошляху, а найменшу – 4 шт. на ділянці № 3. На ділянках № 1 та № 4 спостерігали найбільшу кількість фертильних зерен 915шт. та 934шт. відповідно. Згідно отриманих результатів був розрахований відсоток стерильних пилкових зерен: для ділянки № 1 – 3,09%; № 2 – 1,73%; № 3 – 1,85%; № 4 – 4,26%. Умовний показник ушкодження знаходиться в межах від 0,01 для ділянки № 2 та № 3 до 0,07 для ділянок № 1 та № 4. Дані показники відповідають низькому рівню ушкодження біосистеми, що знаходиться в межах безпечної категорії за токсико-мутагенним фоном класифікації територій. Таким чином, екологічним наслідком діяльності підприємств ГМК у Кривому Розі є зниження фертильності пилку як реакція на забруднення атмосферного повітря і відповідно зниження репродуктивного потенціалу у рослин. Використання пилку, як фітоіндикатора дає можливість діагностувати рівень мутагенного фону на моніторингових точках з різним рівнем урботехногенного забруднення. У ході дослідження виявили, що гаметофіт *Robinia pseudoacacia* є чутливим до дії екотоксикантів і може бути використаний для діагностики ранніх генетичних порушень, спричинених техногенними впливами. В умовах міста показник репродуктивного потенціалу є суттєво важливим елементом екологічного моніторингу, що дозволяє без застосування інструментальних методів визначати стан навколишнього середовища. Тому для подальшого вивчення інтенсивності мутагенної дії на урбанізованих територіях необхідно розробити систему біоіндикаторів та біомаркерів.

УДК 581.524.3

Я. В. МАЛЕНКО

канд. біол. наук, доц., КПІ ДВНЗ «КНУ»

## ПОТЕНЦІЙНІ МОЖЛИВОСТІ ВІДНОВЛЕННЯ РОСЛИННОГО ПОКРИВУ ТЕХНОГЕННИХ УРОЧИЩ

Викладені результати досліджень насінного фонду субстратів відвалів південно-західної зони Кривбасу. Проаналізовані таксономічний склад насінного банку субстратів відвалів, способи поширення насіння та їх потенційні запаси у субстратах цих техногенних новоутворень.

**Проблема та її зв'язок з науковими та практичними завданнями.** З'ясування характеру розвитку та складу рослинного покриву, що формується в межах техногенних екотопів вимагає дослідження не лише реалізованих можливостей угруповань, а й всебічного і досконалого аналізу потенційних можливостей самозаростання. Саме такий підхід дозволяє аналізувати, оцінювати,

корегувати, прогнозувати та оптимізувати розвиток рослинності промислових ландшафтів в ретро- та перспективах.

**Аналіз досліджень та публікацій.** Необхідність урахування потенційних можливостей природного відновлення рослинності відзначена в працях В. І. Вернадського, Г. М. Зозуліна, О. О. Корчагіна, С. О. Котта, М. В. Маркова, Т. О. Работнова, І. В. Сирокомської, А. В. Фісюнова, Н. Є. Воробйова, Л. О. Матюхи, М. С. Шалит, Б. М. Міркіна та інших. Для з'ясування потенційних можливостей природного відновлення рослинного покриву техногенних екотопів використовуються загальноприйняті геоботанічні методи досліджень насінневих банків, банків проростків та зачатків, котрі деталізовано описали в своїх наукових працях І. Шевельов, С. О. Котт, Т. О. Работнов, А. Ф. Фісюнов, Н. Є. Воробьов, Л. О. Матюха та інші [1, 2, 3, 4]. Вивчення банків насіння, проростків та зачатків – це тривалий процес з використанням методів трансект, пробних ділянок, довготривалого спостереження, картографування, екетування особин, визначення їх вікових станів та життєвості.

**Викладення матеріалу та результати.** Потенційні можливості самозаростання є відбитком прихованої (латентної) здатності рослинності до відновлення, що може виявитися (реалізуватися) завдяки наявності, розвитку і поширенню діаспор у специфічних умовах техногенних екотопів. Їх вивчення передбачає визначення: 1) складу насінного фонду; 2) потенційних запасів насіння рослинних видів у субстратах; 3) запасів життєздатного насіння; 4) запасів підземних та надземних вегетативних органів рослин, їх життєздатності, здатності до поновлення тощо. Когорти насіння та проростків (квзасинильні особини, у розумінні Т. О. Работнова [4]) – це резерв відновлення популяцій та угруповань, що залишається незадіяним при відсутності порушень. Особливу цікавість має вивчення когорт насіння, котрі залишаються у спокої і формують насінневий банк. Насінневі банки є важливими складовими життєвих стратегій рудералів (експлерентів) і майже на характерні для віолентів та патієнтів. Схожість складу банків насіння та реально існуючого (вегетуючого) угруповання варіює у широких межах і тим нижче, чим вище доля видів, що представляє первинні (основні) типи стратегії патієнтів та віолентів або вторинних типів з домінуванням властивостей патієнтності чи віолентності. Відповідність складу банку насіння та угруповання падає в ході сукцесії, коли на зміну експлерентам приходять види К- і S – стратегів. В умовах техногенних екотопів процес відновлення рослинності відбувається переважно за рахунок “насінневого дощу” ззовні, тобто з сусідніх ділянок, з яких насіння можуть потрапляти з вітром, водою, тваринами, людиною. У справжніх рудералів насіння при захороненні зберігає схожість сотні років. Важливим елементом стратегії віолентів є банки проростків. Особливу групу, достатньо важливу для багатьох угруповань, що формуються у степових умовах, уявляють клональні рослини, що розмножуються вегетативно. У цих видів основну роль при захопленні простору (як фізичного, так й ніш) відіграють не особини насінневого походження (генети), а більш чи менш автономні від материнської рослини вегетативні пагони (рамети). Клональні рослини мають важливе значення в сукцесіях рослинності, так як вегетативне розмноження дозволяє їм тривалий час утримуватися у складі сукцесійних фаз при загальних змінах таксономічного складу. Види, котрі здатні до сполучення насінневого та вегетативного розмноження, мають більш широкі ареали. Елементом стратегії клональних рослин є банк вегетативних зачатків (бруньок на кореневищах, бульбах, цибулинах тощо). Загалом, особливості видів та популяцій різних еколого-фітоценотичних стратегій наступним чином впливають на формування потенційних можливостей угруповання: 1) експлеренти мають ємні насінневі банки (чи фонди); 2) віолентам властиві ємні банки (чи фонди) проростків; 3) віоленти виявляють високу здатність до формування банків зачатків, патієнти – низьку, а експлеренти здатні утворювати банки зачатків, тільки якщо вони належать до багаторічників.

Важливий показник потенційних можливостей природного відновлення рослинного покриву промислових відвалів - фонд насіння субстратів, аналіз якого є відправним етапом розробки науковообґрунтованих, ефективних, економічних заходів прискорення процесів самозаростання та усунення небажаних тенденцій розвитку рослинності відвальних урочищ. Узагальнення результатів досліджень насінного банку субстратів промислових відвалів південно-західної зони Кривбасу (ГП НкГЗК ПАО “АрселорМіттал Кривий Ріг”, ПАО “ПдГЗК”) дозволяє визначити: 1) в таксономічних спектрах насінних фондів субстратів відвалів ведучими за кількістю видів є представники айстрових (складноцвітих), капустяних (хрестоцвітих), бобових, губоцвітих, лободових, шорстколистих, зонтичних; 2) насіння багатьох видів рослин поширюються завдяки поліхорії; 3) переважна кількість насіння субстратів відвалів належить рослинам, що відіграють найбільш суттєве значення у формуванні складу угруповань початкових стадій природного заростання; 4) серед факторів (агентів) природного поширення насіння найважливіше значення має вітер (анемохорія); 5) субстрати схилів відвалів характеризуються найвищим вмістом насіння антропохорних видів; 6) більшість видів насінного



фонду субстратів належать синантропним рослинам; 7) основу насінного фонду складають насіння широкоареальних синантропних видів; 8) серед синантропних рослин, насіння яких знайдені у субстратах відвалів, численні вихідці ксеротермічних угруповань; 9) синантропні види утворюють кількісно великі потенційні запаси насіння у субстратах відвалів (*Grindelia squarrosa* (Pursh.)Dun., *Polygonum aviculare* L., *Amaranthus albus* L., *Amaranthus blitoides* S.Wats., *Cyclachaena xanthifolia* (Nutt.) Fresen., *Kochia scoparia* (L.)Schrad., *Ambrosia artemisifolia* L., *Reseda lutea* L., *Salsola iberica* Sennen et Pau., *Lactuca tatarica* (L.)C.A.Mey., *Lactuca serriola* Torner., *Lepidium ruderales* L., *Lathyrus pratensis* L., *Chenopodium album* L., *Achillea nobilis* L., *Rumex confertus* Will.тощо); 10) основу насінного фонду субстратів відвалів району дослідження складають рудерали.

**Висновки та напрямок подальших досліджень.** Визначення складу насінного фонду, банків проростків, зачатків, вивчення запасів насіння у субстратах та їх кількісних змін є хоч й важким, кропітким, трудомістким завданням, але необхідним для глибокого розуміння потенційних можливостей природного заростання техногенних новоутворень. Недостатня, на наш погляд, вивченість потенційних можливостей природного самозаростання, і зокрема, насінного фонду субстратів відвалів Криворіжжя, обумовлює теоретичну значущість та прикладний інтерес проведення поглиблених досліджень надалі. Порівняння потенційних та реалізованих можливостей самозаростання техногенних екотопів дозволяє: 1) спостерігати відновлення рослинного покриву від проникнення, вселення рослин до формування початкових (піонерних) бур'янових угруповань і згодом серійних угруповань кореневищних злаків; 2) оцінювати екологічні умови техногенних екотопів; 3) характеризувати екологічні потенції видів, родів, родин; 4) прогнозувати напрями розвитку рослинності; 5) коректувати швидкість та підвищувати ефективність природного самозаростання спеціальними рекультиваційними заходами; 6) планувати заходи охорони аборигенної флори; 7) передбачати поширення небажаних видів та створювати сприятливі умови для реалізації потенційних можливостей рослин, що мають важливе господарське значення тощо.

#### Список літератури

1. Маленко Я. В. Насінневий фонд субстратів як показник потенційних можливостей природного заростання відвалів Кривбасу/ Яна Вячеславівна Маленко // Питання степового лісознавства та лісової рекультивації земель. – Дніпропетровськ: ДДУ. – 2000. – вип. 4. – С. 159-166.
2. Миркин Б. М. Современная наука о растительности / Борис Михайлович Миркин, Лениза Гумеровна Наумова, Айзик Израйлевич Соломещ. – М.: Логос, 2001. – 264с.
3. Методические рекомендации по учету и картированию засоренности посевов / Фисюнов А. Ф., Воробьев Н. Е., Матюха Л. А. и др. - Днепрпетровск: НИИ кукурузы, 1974. – 71 с.
4. Работнов Т.А. Определение возрастного состава популяций видов в сообществе / Тихон Александрович Работнов // Полевая геоботаника. – 1964. – т. 3. – С. 132-145.

УДК 598.2(477)

В. І. СТРИГУНОВ

канд. біол. наук, завідувач кафедри зоології, фізіології та валеології

КПІ ДВНЗ «КНУ»

І. С. ЯНЧУК

вчитель-методист Криворізького ГТЛ

## ЗИМУЮЧІ ПТАХИ ДЗЕРЖИНСЬКОГО ЛІСНИЦТВА М. КРИВОГО РОГУ

*Результати дослідження зимуючих видів птахів у осінньо-зимовий період 2015-2016 рр. на території третього обходу Дзержинського лісництва. Проведено 12 відносних обліків на 2,5 км маршруті. Встановлено перебування 41 вида 6 рядів птахів: Соколоподібні – 5, Куроподібні – 1, Голубоподібні – 2, Сови – 1, Дятли – 4 і Горобцеподібні – 28 видів. Чисельність коливалась від 131 до 314, в середньому – 217 особин. Явні домінанти Горобцеподібні: грак, польовий і хатний горобці, чикотень, сорока, в'юрок, щиглик, костогриз зеленак, велика і блакитна синиці. Довгинцевські захисні лісонасадження зберігають біорізноманіття і виконують важливу рекреаційну функцію в Кривому Розі.*

Перші дані з видового складу зимуючих птахів опубліковані в науково-популярній книжці І. С. Янчука (2005), але в ній мало уваги приділено питанням чисельності і динаміки авіафауни, що і обумовило актуальність нашого дослідження.

Довгинцівські захисні насадження розташовані на схід від центральної частини міста й відіграють захисну та рекреаційну роль. Загальна площа Довгинцівських лісонасаджень 328 га, їх вік – бл. 65 років.

Обхід № 3 Дзержинського лісництва – штучне лісонасадження рекреаційного типу, розташоване вздовж Дніпропетровського шосе. Його довжина складає близько 3,5 км, ширина коливаються в межах від 120 до 800 м, відповідно площа насадження – близько 1,5 км<sup>2</sup>. Основними лісоутворюючими породами насадження є: в першому ярусі – дуб черешковий (*Quercus robur*), клен гостролистий (*Acer platanoides*), в'яз звичайний (*Fraxinus excelsior*), берест гладенький (*Ulmus laevis*), біла акація (*Robinia pseudoacacia*). Основною породою є дуб черешковий.

Другий ярус утворений грушею звичайною (*Pyrus communis*) та глодом (*Crataegus sp.*). Підлісок складається з чагарників, таких як скупія (*Cotinus coggygria*), жимолость татарська та лісова (*Lonicera tatarica, L. sylvatica*), жовта акація (*Caragana frutex*), чорноклен (*Acer tataricum*), бруслина європейська (*Evonymus europaeus*), жостір (*Rhamnus cathartica*), гордовина (*Viburnum lantana*), бузина чорна (*Sambucus nigra*), подекуди зустрічається магонія падуболиста (*Magonia aquillifolia*).

Таким чином обхід № 3 Дзержинського лісництва є типовим штучним лісонасадженням рекреаційного призначення, при створенні якого враховувались усі особливості степового лісоводства.

Дослідження проводились по стандартним методикам відносного обліку птахів на лінійних маршрутах (Новіков, 1949) Маршрут, загальною довжиною 2,5 км, складався з 3-х ділянок і пролягав від Дніпропетровського шосе через онкодиспансер – край лісу – управління лісництвом – шосе. Для спостережень використовувались біноклі x8, x10.

Протягом зимового сезону (24.X. 2015 – 21.II. 2016) було проведено 12 обліків, під час яких зафіксовано 41 вид птахів. Українські назви птахів дані за Г.В. Фесенко, А.А. Бокотей (2002).

Погодні умови загалом характеризувалися денними температурами вище 0<sup>0</sup>С, лише у січні денна температура досягала -14<sup>0</sup>, найвищий показник склав +6<sup>0</sup>С [3].

Зареєстровано перебування 41 вида 6 рядів птахів: Соколоподібні (Falconiformes) - яструб малий (*Accipiter nisus*), зимняк (*Buteo lagopus*), Канюк звичайний (*B. buteo*) Сапсан (*Falco peregrinus*) Боривітер звичайний (*F. tinnunculus*); Куроподібні (Galliformes) - фазан (*Phasianus colchicus*); Голубоподібні (Columbiformes) - голуб сизий (*Columba livia, f. domestica*), горлиця садова (*Streptopelia decaocto*); Совоподібні (Strigiformes) - сова вухата (*Asio otus*); Дятлоподібні (Piciformes) - жовна сива (*Picus canus*) дятел звичайний (*Dendrocopos major*), дятел сирійський (*D. syriacus*), дятел малий (*D. minor*); Горобцеподібні (Passeriformes) - сойка (*Garrulus glandarius*), сорока (*P. pica*), грак (*Corvus frugilegus*), ворона сіра (*C. cornix*), крук (*C. corax*), волове очко (*T. troglodytes*), золотомушка жовточуба (*R. regulus*), вільшанка (*Erithacus rubecula*), чикотень (*Turdus pilaris*), дрізд чорний (*T. merula*), дрізд білобровий (*T. iliacus*), дрізд співочий (*T. philomelos*), синиця блакитна (*Parus caeruleus*), синиця чорна (*P. ater*), синиця велика (*P. major*), підкоришник звичайний (*Certhia familiaris*), горобець хатній (*Passer domesticus*), горобець польовий (*P. montanus*), зяблик (*Fringilla coelebs*), в'юрок (*F. montifringilla*), чиж (*S. spinus*), зеленяк (*C. chloris*), щиглик (*C. carduelis*), коноплянка (*Acanthis cannabina*), снігур (*P. pyrrhula*), костогриз (*C. coccothraustes*), вівсянка звичайна (*Emberiza citrinella*).



Рис. Динаміка видів та чисельність зимуючих птахів лісництва

Перші північні гості – снігурі, були відмічені вже 24 жовтня. Аналіз динаміки видового складу і

чисельності зимуючих птахів (рис.) вказує на поступове зростання кількості видів – від 30 наприкінці жовтня до 35 в січні. Січневі снігопади і морози сприяли появі північних популяцій різних видів.

Чисельність зимуючих видів, навпаки, знижується майже в два рази. В жовтні вона була найбільша і сягала 270 особи на 2,5 км маршруту, цьому сприяла тепла погода і затримка кочово-мігруючих зграй деяких видів. В січні чисельність мінімальна – 159 ос. Сніг і морози змушують частину зграй відлітати південніше.

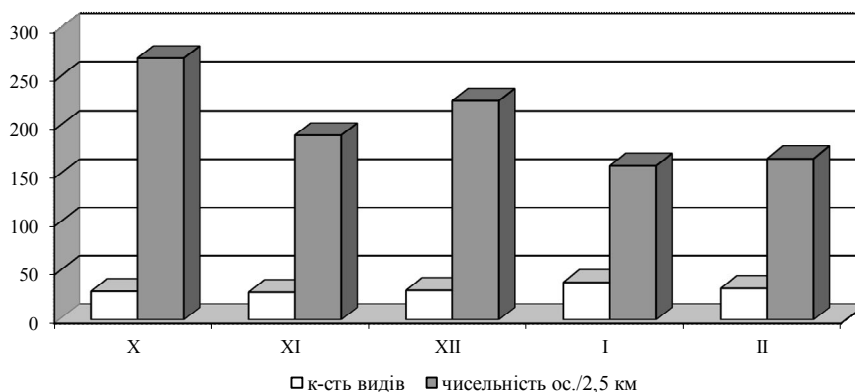
Видовий та віковий склад деревних і чагарникових рослин Дзержинського лісництва здатен задовольнити харчові потреби представників різних трофічних груп птахів: насінніодних, плодоїдних, кісточкових, комахоїдних, хижих, всеїдних. Але площа лісу невелика і загальні ресурси обмежені.

#### Список літератури

1. Новиков Г.А.. Полевые исследования экологии наземных позвоночных животных – М.: Сов. Наука, 1949. – 602 с.
2. Фесенко Г. В., Бокотей А. А. Птахи фауни України (польовий визначник) – К., 2002.-416 с.
3. Янчук І.С. Птахи Дзержинського лісництва м. Кривого Рогу. – Кривий Ріг.: «R-Студія», 2005. – 116 с.
4. <https://sinoptik.ua/погода-кривой-рог>

УДК 373.5.016:575

О. В. КОМАРОВА

кандидат педагогічних наук

кафедра зоології, фізіології та валеології,

КПІ ДВНЗ «КНУ»

## ПОТІК ГЕНІВ ЯК ФАКТОР ГЕНЕТИЧНОЇ ДИНАМІКИ ПОПУЛЯЦІЇ В УМОВАХ ШКІЛЬНОГО МОДЕЛЬНОГО ЕКСПЕРИМЕНТУ

*Анотація.* У тезах розглянуто методику шкільного модельного експерименту з вивчення потоку генів як фактору генетичної динаміки популяції. Стверджується, що зміни в генетичній структурі популяції при потоку генів (злитті цілих популяцій) полягають у встановленні нового співвідношення генів у змішаній популяції та його збереженні в поколіннях при відсутності подальшої дії факторів генетичної динаміки.

*Ключові слова:* модельний експеримент, генетична структура популяції, потік генів, закон рівноваги генних концентрацій.

*Потік генів* – обмін генами між популяціями, що здійснюється у формі нерегулярних спарювань між особинами, проникнення в дану популяцію тварини, яка народилась в іншому місці, або ж внесення чужого насіння або пилку [2, 130]. *Потоком генів* називають переміщення алелів з однієї популяції в іншу в результаті схрещувань між членами цих двох популяцій [1, 288]. Вважається, що потік генів підсилює генетичну мінливість у популяціях, але на процес еволюції виду його дія є консервативною. Це пояснюється тим, що, поширюючи мутантні алелі серед популяцій, потік генів призводить до зменшення відмінностей між ними.

Перед проведенням експерименту з моделювання потоку генів вчитель формулює завдання: «Уявіть, що існує дві популяції тварин – популяція А чисельністю 30 особин і популяція В чисельністю 15 особин. Частота домінантного алеля у першій популяції – 0,8, у другій – 0,4. Змоделюйте в ході експерименту генетичну структуру першого покоління популяції С, що утвориться в результаті злиття популяцій А та В». У процесі обговорення етапів експерименту, насамперед, визначається необхідна кількість червоних та білих фішок Нагадаємо, що червоні фішки – домінантні алелі, білі фішки – рецесивні алелі. Вчитель: Скільки домінантних алелів досліджуваного гена в популяції А? Яка частота рецесивного алеля та скільки рецесивних алелів досліджуваного гена в популяції А? Учні розмірковують приблизно так: якщо у популяції А 30 особин, а досліджуваний ген двохалельний, значить кількість алелів цього гена дорівнює 60. Оскільки за умовою завдання частота домінантного алеля 0,8, значить кількість домінантних алелів дорівнює  $60 \times 0,8 = 48$ . Далі розраховується частота рецесивного алеля  $q = 1 - p$ ,  $q = 1 - 0,8 = 0,2$  та кількість рецесивних алелів  $60 - 48 = 12$ . Відповідь: у популяції А кількість домінантних алелів 48, рецесивних – 12. Необхідно взяти 48 червоних та 12 білих фішок. Аналогічно розраховується кількість фішок для популяції В. Для неї треба взяти 12 червоних та 18 білих фішок.

Експеримент. Моделювання впливу потоку генів на генетичну структуру популяції\*.

Мета. З'ясувати вплив потоку генів на генетичну структуру популяції в наступних поколіннях, спрогнозувати можливий напрямок еволюційних змін в популяції.

Матеріали: 48 червоних та 12 білих фішок для популяції А, 12 червоних та 18 білих фішок для популяції В, 2 непрозорі пакети.

\*Примітка - одна особина утворює 2 гамети.

Хід роботи:

1. Розкладіть фішки для обох популяцій в окремі пакети. Перемішайте фішки в кожному з них.
2. Не зазираючи у перший пакет, діставайте по 2 фішки і кладіть їх до однієї з трьох куп: до першої – пари червоних фішок, до другої – пари з червоної та білої, до третьої – пари білих фішок. Робіть так доти, доки не витягнете всі фішки з пакету. Так моделюється генетична структура популяції А.
3. Порахуйте кількість пар фішок у кожній купі. Результати занесіть у рядок для популяції А таблиці 1.
4. Виконайте дії п. 2 та п.3 із фішками з другого пакету, моделюючи генетичну структуру популяції В. Результати занесіть у рядок для популяції В таблиці 1.
5. Зберіть усі фішки у один пакет, перемішайте та повторіть дії № 2 та 3 послідовно ще два рази, заповнюючи відповідно рядки у таблиці для новоутвореної популяції С та її першого покоління. Так моделюємо процес злиття популяції А та В.
6. Обчисліть частоти генотипів та генів у кожній популяції, заповніть таблицю 1.
7. Сформулюйте висновок згідно плану:
  - співвідношення частот генотипів у популяції; співвідношення частот генів у популяції; напрямок еволюційних змін.

У заповненому вигляді таблиця може виглядати так:

Таблиця 1

Популяція	Кількість особин	Розподіл генотипів						Частоти алелів	
		AA		Aa		aa		A(p)	a(q)
А	30	19	0,64	10	0,33	1	0,03	0,8	0,2
В	15	3	0,2	6	0,4	6	0,4	0,4	0,6
С	45	23	0,51	14	0,31	8	0,18	0,67	0,33
F <sub>1</sub>	45	24	0,53	12	0,27	9	0,2	0,67	0,33

Для обчислення частот генів використовуються формули:  $p = (D + 0,5H) / N$  та  $q = (R + 0,5H) / N$ , де  $p$  – частота доміантного алеля,  $q$  – частота рецесивного алеля,  $D$  – кількість доміантних гомозигот,  $R$  – кількість рецесивних гомозигот,  $H$  – кількість гетерозигот,  $N$  – загальна кількість членів популяції.

У ході обговорення школярі формулюють висновок, що, по-перше, частоти генів та генотипів в утвореній популяції С змінилися порівняно з такими у вихідних популяціях А та В. По-друге, частоти генів та генотипів залишаються відносно сталими в першому поколінні F<sub>1</sub> порівняно з батьківською популяцією С. Це пояснюється тим, що після об'єднання на змішану популяцію більше не діють фактори генетичної динаміки, і зберігаються умови достовірності закону Харді – Вайнберга. Вчитель підкреслює, що незначні відмінності в розрахованих частотах генотипів у першому поколінні порівняно з батьківською популяцією С пояснюються її невеликим розміром (45 особин). Зміни в генетичній структурі популяцій при потоку генів (в нашому випадку злитті цілих популяцій) полягають у встановленні нового співвідношення генів у змішаній популяції та його збереженні в поколіннях при відсутності подальшої дії факторів генетичної динаміки.

#### Література:

1. Грин Н. Биология . В 3 т. / [Грин Н., Стаут У., Тейлор Д.]; под. ред. Г.Сонера. - М.: Мир, 1990. Т.3. – 376 с.
2. Солбриг О. Популяционная биология и эволюция / О.Солбриг, Д.Солбриг. – М.: Мир, 1982. – 488 с.

## ЗЕЛЕНДОЛЬСЬКЕ ВОДОСХОВИЩЕ ЯК ПУНКТ ВЕСНЯНОЇ МІГРАЦІЇ ПТАХІВ

**Анотація.** Промислові водойми представляють інтерес як можливі об'єкти для вивчення сезонних міграцій птахів. Було досліджено весняні міграції птахів водно-болотяної фауни на Зеленодольському водосховищі. Всього на міграції виявлено 27 видів, з яких 12 – на гніздуванні. Встановлено, що послідовність міграцій різних видів і видовий склад та чисельність окремих міграційних хвиль з року в рік зберігаються.

**Проблема та її зв'язок з науковими та практичними завданнями.** Дослідження сезонних міграцій птахів завжди є актуальною проблемою, оскільки дане явище залежить від багатьох чинників: як природних, так і антропогенних. Вплив антропогенних чинників визначає той факт, наскільки ландшафти, змінені внаслідок людської діяльності, є придатними для гніздування птахів (як кінцеві пункти міграцій) та для їх безпечного перепочинку (як проміжні пункти на міграційних шляхах). Спостереження за видовим складом та чисельністю гніздових та мігруючих видів птахів на штучних водоймах поблизу великих промислових об'єктів можуть дати цінну інформацію про наступне: 1) роль таких водойм у сезонних міграціях птахів; 2) пристосованість тих чи інших видів птахів до техногенних умов; 3) можливі напрямки природоохоронної діяльності, спрямованої на збереження та збагачення авіафауни.

**Постановка завдання.** Для дослідження вказаної проблеми на конкретному прикладі нами було обрано Зеленодольське водосховище в Апостолівському районі Дніпропетровської області. Цей природний об'єкт вже досліджувався автором у подібному аспекті (Брошко, 2010) і дану роботу присвячено продовженню багаторічних спостережень та узагальненню зібраних даних. Отже, завданнями дослідження є опис перебігу весняної міграції птахів на Зеленодольському водосховищі та його коротка характеристика як об'єкту, придатного для перебування мігруючих птахів (як тимчасового, так і для гніздування).

**Матеріал та результати.** Зеленодольське водосховище – штучна гідротехнічна споруда, призначена для водопостачання Криворізької ТЕС. Його загальна площа – 1576 га, берегова лінія має протяжність 13,6 км (Паламарчук, Загорчевна, 2006). На північному березі вздовж одного 1 км організована рекреаційна зона (піщаний пляж і паркове насадження). Північно-західний берег на протяжності 4 км має кам'яне бутове накидання, вздовж якого наявні очеретяні зарості. Вся інша частина берегу облицьована залізобетонними плитами. Оскільки у водосховище скидаються технічні води з ТЕС, то середня температура води в ньому є вищою, ніж в інших штучних водоймах регіону. Ця обставина зумовлює порівняно раннє скресання зимового крижаного покриву. Зі сходу до водойми прилягає система ставків рибного господарства, які також можуть представляти певний інтерес для мігруючих птахів.

Дослідження весняної авіафауни водосховища проводилися у період з лютого по травень протягом кількох років з перервою (2009, 2010, 2015, 2016). Під час обліків враховувалися всі водоплавні птахи, зафіксовані на всій поверхні водного дзеркала. Обліки водно-болотяних берегових видів проводилися лише на придатній для їхнього перебування 5-кілометровій береговій смузі.

Загалом за всі роки спостережень було відмічено 27 видів птахів, з них на гніздуванні виявлено 12.

На динаміку міграцій у різні роки значно впливав метеорологічний чинник. Так, у 2010 році сніговий покрив тримався до II декади березня, а середня денна температура повітря піднялася вище від позначки +5°C лише наприкінці місяця. А в 2016 році такі умови встановилися вже з II декади лютого. У зв'язку з цим дати перших реєстрацій певних міграційних явищ у різні роки коливаються у діапазоні 3-4 тижнів. Але в цілому загальна послідовність першої реєстрації різних видів та послідовність хвиль міграції у різні роки збігаються.

Першу хвилю міграції, фіксовану у різні роки з другої половини лютого до початку березня, складають лебідь-шовкун (*Cygnus olor*), гуска сіра (*Anser anser*), крижень (*Anas platyrhynchos*), мартин жовтоногий (*Larus cachinnans*). Щодо перших трьох видів, то фіксувалися окремі невеликі пролітні зграї (у середньому близько 10 особин), які зупинялися на водосховищі протягом одного-двох днів. Мартин жовтоногий відмічався у кількості до 30 особин одночасно. При цьому його перелітні зграї перебували на водоймі протягом не менше, ніж тижня. Окремий одиничний випадок під час лютневої

міграції (2016 рік) складає поява невеликої групи гуски білої (*Chen caerulescens*) з 6 особин. Дана група, очевидно, походить від асканійської популяції.

Друга хвиля міграції (березень) характеризується поступовим згасанням інтенсивності прольоту мартина жовтоногого (вже з середини березня на водосховищі відмічається не більше 5 птахів одночасно), на зміну якому приходить проліт мартина звичайного (*Larus ridibundus*). Останній тут з'являється малими групами (близько 5 особин). Іншим масовим мігрантом даного періоду є журавель сірий (*Grus grus*). Як правило, він не зупиняється на даній водоймі, але у березні 2010 року було відмічено розміщення на відпочинок зграї чисельністю до 30 особин на ставках рибного господарства біля водосховища. Встановлення теплої погоди протягом досить тривалого часу сприяє початку масової міграції крижня (2016 рік – до 22 особин одночасно), а також появи пірникози великої (*Podiceps cristatus*), лиски (*Fulica atra*), плисок жовтоголової (*Motacilla citreola*) і білої (*Motacilla alba*). У плиски білої на цей же період припадає і масовий літ (відмічалися зграї до 25 особин). Окремим цікавим моментом є те, що спостерігалися випадкові зальоти поодиноких особин пелікана рожевого (*Pelecanus onocrotalus*) протягом 2012-2014 років (за свідченнями місцевих мешканців).

Третя хвиля міграції припадає в різні роки на період з кінця березня до середини квітня. Характеризується більш масовою появою пірникози великої (до 45 особин одночасно) та появою наступних видів: чепура велика (*Egretta alba*), квак (*Nycticorax nycticorax*), галагаз (*Tadorna tadorna*), чирянка мала (*Anas crecca*), чирянка велика (*Anas querquedula*), чернь чубата (*Aythya fuligula*), набережник (*Actitis hypoleucos*) крячок чорний (*Chlidonias niger*), крячок річковий (*Sterna hirundo*), рибалочка (*Alcedo atthis*), очеретянка ставкова (*Acrocephalus scirpaceus*), очеретянка велика (*Acrocephalus arundinaceus*). Зграї зазначених видів Качиних часто перебувають на водосховищі одночасно, утворюючи скупчення більш, ніж з 50 особин. З них більше половини припадає на крижня і чернь чубату. Кількість відмічених особин для кожного з інших вказаних видів зазвичай не перевищувала 5 екземплярів.

Узбережна смуга заростей очерету та деревних насаджень відіграє певне значення для деяких місцевих кочових видів. Так, на початку березня фіксуються окремі зграї шпака звичайного (*Sturnus vulgaris*) – близько 50 особин одночасно, і вівсянки очеретяної (*Schoenichus schoenichus*) – до 30 особин.

Із відмічених на Зеленодольському водосховищі птахів більшість є пролітними. Але тут відмічено і ряд видів на гніздуванні: пірникоза велика, квак, чепура велика, галагаз, крижень, курочка водяна (*Gallinula chloropus*), лиска, крячок річковий, рибалочка, плиска біла, очеретянки ставкова і велика.

Окремий інтерес на зразок наявності гніздових птахів представляють прилеглі ставки рибного господарства. Але оскільки вхід на його територію обмежений, то дослідити на цей предмет його не вдалося. Проте за опосередкованими спостереженнями можна припустити перебування на ставках деяких видів куликів: зокрема, набережника і коловодника звичайного (*Tringa totanus*).

**Висновки та напрямок подальших досліджень.** Таким чином, такі промислові водойми, як досліджена, можуть розглядатися як проміжні пункти на шляху міграцій птахів. Про це свідчить загальна кількість та чисельність відмічених видів. Зважаючи на досить невелику протяжність придатної для перебування берегової лінії загальна кількість водно-болотних птахів обмежена. Інший чинник (опосередкований) - присутність людини (відпочиваючі, рибалки). Проте ці чинники, на нашу думку, здебільшого впливають на можливість гніздування птахів (всього 12 гніздових видів). Тим не менше, виявлення певної кількості видів, зокрема й тих, що належать до Червоної книги України (пелікан рожевий, журавель сірий), а також Дніпропетровської області (галагаз), свідчать про певну привабливість водойми у якості об'єкта для подальших спостережень за міграціями птахів. Проте даний об'єкт навряд чи може розглядатися як природоохоронний через своє промислове призначення.

#### Література:

1. Паламарчук М. М., Закорчевна Н. Б. Водний фонд України. – Київ: Ніка-центр, 2006. – 320 с.
2. Брошко Є. О. Деякі особливості весняної міграції птахів в Апостолівському районі у 2010 році // Птахи степового Придніпров'я: минуле, сучасне, майбутнє (Матеріали Других Вальхівських читань). – Дніпропетровськ, 2010. – С. 60-67.

## ДО ПИТАННЯ ФАУНИ ХРЕБЕТНИХ ТВАРИН ЛАНДШАФТНОГО ЗАКАЗНИКА МІСЦЕВОГО ЗНАЧЕННЯ «ВІЗИРКА»

*Анотація.* В тезах надані попередні дані по фауні хребетних тварин ландшафтного заказника «Візира», що є результатом моніторингових досліджень за 1992-2016 роки. Встановлений видовий склад, статуси перебування видів та категорії їх охорони. Вказано на важливість території заказника для збереження біорізноманіття.

Проблема та її зв'язок з науковими та практичними завданнями. Ландшафтний заказник місцевого значення «Візира» - одна з територій, що має природоохоронний статус і є рекультивованою ділянкою гірничо-промислових ландшафтів - кар'єрів, відвалів, дренажних комунікацій. Розташована «Візира» в Широківському районі Дніпропетровської області, на північний-схід від міста Інгулець, поблизу селища Червона Гірка. Загальна площа заказника - 121,1 га [5]. Заказник створений за ініціативою Інгулецького ГЗК (надалі – ІнГЗК), Дніпропетровського інституту проблем природокористування та екології НАН України, затверджений рішенням Дніпропетровської обласної Ради від 28 грудня 2001 № 502 19 / XXIII [5, 6].

Ландшафтний заказник «Візира» є найбільшим за площею серед існуючих природоохоронних об'єктів Криворіжжя. Його назва походить від назви залізорудної шахти Малодобровольського рудника, яка була закладена в 1897 році на землях поміщика В.П. Добровольського. Залізорудний пласт простягався з півночі на південь майже прямолінійно у вигляді «візира», звідки і назва території. Шахта вважається родоначальницею підземного видобутку руди в південній частині Криворіжжя. Під час громадянської війни шахта була затоплена, відновлена в 1946 році, а після 1954 року втратила своє практичне значення і використовувалася як допоміжна. З того часу відбулося природне заростання відвалів та берегів затопленого кар'єру. Після відпрацювання кар'єрів була припинене і відсипання відвалів. На цей час, кар'єри частково заповнені водою, утворилися озера. За 27-45 років територія поповнилася новими видами дерев, кущами, трав'янистими рослинами [2].

Заказник заснований з метою збереження та відновлення пост техногенного ландшафту з унікальними виходами гірських порід на бортах старих кар'єрів, а також всього комплексу само відновлювальних похідних екосистем на порушених землях з рідкісними видами рослинного і тваринного світу. На території відбувається унікальне за своїм характером утворення штучного гірничо-озерного ландшафту, з вторинними екосистемами. Особливий інтерес представляють виходи гірських порід і своєрідні, дуже мальовничі ландшафти.

Територія заказника представлена ділянками: відвали - 42 га (близько 34,7% від загальної площі заказника); борти кар'єрів - 19,3 га (15,9%); прибережна смуга в кар'єрах - 1,2 га (1%); водна поверхня в кар'єрах - 91,1 га (75,2%); залишки зональної степової рослинності за межами кар'єрів і відвалів - 30 га (24,8%); інші порушені землі - 30 га (24,8%) [2].

**Аналіз досліджень та публікацій, постановка завдання.** В науковій літературі практично не освітлені питання видового складу хребетних тварин заказника, відсутні сучасні відомості по статусам перебування видів та категоріям їх охорони. Метою наших досліджень було проведення моніторингових досліджень фауни хребетних, динаміки їх чисельності та біотопічного розподілу в межах заказника і прилеглих до нього територій.

### **Викладення матеріалу та результати.**

Матеріали збирались з 1992 по 2016 рік за загальноновизнаними методиками – відносних маршрутних обліків з розширеною трансектою та абсолютних обліків на пробних ділянках. Всього проведено 67 обліків та спостережень. Аналізувались матеріали, отримані під час візуальних спостережень, дані тропління, вміст пелеток і кормних столиків хижих птахів, улови рибалок.

В ході проведених досліджень нами встановлено перебування 12 видів риб, 3 види амфібій, 5 – плазунів, 76 - птахів (враховуючи перелітні, кочові, залітні, зимуючі та гніздові види), 17 - ссавців.

*Риби.* Зареєстровано 12 видів, що відносяться до рядів, родин. Найбільш типовими є красноперка (*Scardinius erythrophthalmus L.*), верховодка (*Alburnus alburnus L.*), гірчак (*Rhodeus amarus Bloch*), амурський чебачок (*Pseudorasbora parva Temminck et Schlegel*), звичайний пічкур (*Gobio gobio L.*), короп (*Cyprinus carpio L.*), сріблястий карась (*Carassius gibelio Bloch*), звичайна щипавка (*Cobitis taenia L.*), триголкова колючка (*Gasterosteus aculeatus L.*), звичайна щука (*Esox*

*luceus L.*), річковий окунь (*Perca fluviatilis L.*). Більшість видів потрапили в затоплені кар'єри завдяки людині, частина – природними шляхами. В Червону книгу Дніпропетровської області включені 2 види - звичайний пічкур, триголова колючка [4]. З 2012 року в кар'єрах почали відмічати окремі екземпляри сонячного окуня (*Lepomis gibbosus*).

Амфібії ландшафтного заказника – зелена ропуха (*Bufo viridis Laurenti*) і озерна жаба (*Pelophylax ridibundus Pallas.*), червоночерева жерлянка, або кумка (*Bombina bombina L.*). Останній вид переважно трапляється на відвалах та в прибережній зоні затоплених кар'єрів.

Плазуни представлені прудкою ящіркою (*Lacerta agilis L.*), водяним (*Natrix tessellata Laurenti*) та звичайним (*Natrix natrix L.*) вужами, а також червонокнижними видами – степовою гадюкою східною (*Vipera ursinii renardi Christoph*), жовточеревим полозом (*Coluber jugularis Gmelin*), останні види занесені в «Червону книгу України» та «Червону книгу Дніпропетровської області» [3, 4].

Птахи. У заказнику відмічено перебування 76 видів, з них – 34 гніздяться, 5 – можливе гніздування, 47 – перелітні, 31 – зимуючі, 11– кочові, 2 – залітні взимку. Значне число видів має охоронний статус: 14 – під егідою Бернської конвенції, 8 – занесені до «Червоної книги Дніпропетровської області» [3, 4]. Звичайними є сіра куріпка (*Perdix perdix L.*), звичайний фазан (*Phasianus colchicus L.*), жовтоногий мартин (*Larus cachinnans Pallas*), сіра ворона (*Corvus cornix L.*), сорока (*Pica pica L.*), сойка (*Garrulus glandarius L.*), звичайна кам'янка (*Oenanthe oenanthe L.*), чорний дрізд (*Turdus merula L.*), польовий горобець (*Passer montanus L.*), коноплянка (*Acanthis cannabina L.*), щиглик (*Carduelis carduelis L.*), звичайний зеленяк (*Chloris chloris L.*).

Серед ссавців зустрічаються мала білозубка (*Crocidura suaveolens Pallas*), білочеревий їжак (*Erinaceus roumanicus Barrett-Hamilton*), дозріра вечірниця (*Nyctalus noctula Schreber*), пізній кажан (*Eptesicus serotinus Schreber*), звичайний лис (*Vulpes vulpes L.*), ласка (*Mustela nivalis L.*), кам'яна куна (*Martes foina Erxleben*), сірий заєць (*Lepus europaeus Pallas*); звичайна, або польова полівка (*Microtus arvalis Pallas*) польова миша (*Apodemus agrarius Pallas*), лісовий мишак (*Sylvaemus sylvaticus L.*); миша-маля, або лугова (*Micromys minutus Pallas*) хатня миша (*Mus musculus L.*), курганцева миша (*Mus spicilegus Petenyi*), звичайний сліпак (*Spalax microphthalmus Guldenstaedt*), сірий хом'ячок (*Cricetulus migratorius Pallas*). На початку 21 століття зустрічався одеський ховрах (*Spermophilus odessanus Nordmann*).

**Висновки та напрямок подальших досліджень.** На території ландшафтного заказника відмічено перебування 12 видів риб, 3 види амфібій, 5 – плазунів, 76 - птахів (враховуючи перелітні, кочові, залітні, зимуючі та гніздові види), 17 - ссавців.

В Червону книгу України включені 12 видів, в Червону книгу Дніпропетровської області – 14 видів хребетних тварин, тому заказник має важливе значення для збереження біорізноманіття, потребує відповідної уваги і застосування біотехнічних та охоронних заходів, направлених на охорону та приваблювання рідкісних, зникаючих, вразливих видів. Детальний огляд фауни, динаміки чисельності та біотопічного розподілу фауни буде надано в подальших публікаціях.

#### Література

1. Енциклопедія Криворіжжя. – У 2-х т. /Упоряд. В. П. Бухтіяров. – Кривий Ріг: «ЯВВА», 2005. Т.1 - С.191-192.
2. Приймачук В. В. Навчальне краєзнавство в роботі сучасного вчителя. / Вікторія Василівна Приймачук/ Навчально-методичний посібник. – Кривий Ріг: Видавничий дім, 2007, с. 60.
3. Червона книга України. Тваринний світ // За ред.. І. А. Акімова. – К.: Глобалконсалтинг, 2009. – 600с.
4. Червона книга Дніпропетровської області. (Тваринний світ) / Під редакцією О. Є. Пахомова. – Дніпропетровськ: ТОВ «Новий друк», 2011. – 488с.
5. Об'єкти природно-заповідного фонду Криворіжжя. Точка доступу: [http://kdpu.edu.ua/index.php?option=com\\_content&task=blogcategory&id=572&Itemid=826](http://kdpu.edu.ua/index.php?option=com_content&task=blogcategory&id=572&Itemid=826).
6. Природні заповідники, заказники, парки та пам'ятки природи Дніпропетровської області. Точка доступу: <http://www.libr.dp.ua/region/zapovedn.htm>.



## ДО ПИТАННЯ МОНІТОРИНГУ ЛІСОВИХ КУЛЬТУРФІТОЦЕНОЗІВ ТА ЕКОЛОГІЧНОЇ БЕЗПЕКИ ПРОМИСЛОВИХ РЕГІОНАХ

**Анотація.** Проаналізовані показники сучасного стану лісових культурфітоценозів Довгинцівського дендропарку (м. Кривий Ріг). Виявлено незадовільний стан та наявність явищ деградації деревних насаджень. Запропоновані напрямки моніторингу стану лісових культурфітоценозів в умовах степу та промислових регіонів для підвищення екологічної безпеки людини.

**Проблема та її зв'язок з науковими та практичними завданнями.** Лісовпорядкувальні роботи за штучними насадженнями повинні замінити природні процеси деградації, що закономірно виникають під впливом віку зростання штучних лісових масивів. На нашу думку такі підходи обумовлюються створенням не штучного деревостану, а утворенням умов переходу лісових біогеоценозів до природного стану функціонування. Як відомо, після повного змикання крон лісових насаджень першого ярусу агротехнічні заходи по догляду припиняються, а роботи по лісовпорядкуванню з економічних та інших причин не проводяться. Вдалих ретельно обґрунтований дослід, який закладений в найкращих умовах під впливом тривалого догляду, вважається репрезентативним для всіх різноманітних умов степової зони.

**Постановка завдання.** Головною об'єктивною перешкодою для оптимізації життєвого стану штучного лісового масиву, як системи здатної до самоорганізації, є відсутність промивного режиму ґрунтів. Ліс за дослідженнями Г. Н. Висоцького А. Л. Бельгарда, та ін., є найбільшим споживачем вологи. Об'єкти досліджень - лісові культурфітоценози (ЛКФЦ) Довгинцівського дендропарку, який розташований на східній околиці центральної частини м. Кривого Рогу (Дніпропетровська обл.). Сучасний екологічний стан ЛКФЦ вивчався на одинадцяти моніторингових ділянках (МД), які репрезентують конструктивні особливості насаджень аборигенних та інтродукованих видів. Як контроль були використані природні лісові фітоценози Гурівського лісництва (Долинський р-н, Кіровоградська обл.).

**Матеріал та результати.** Екологічні умови території Довгинцівського дендропарку є типовими для рівнинних плакорних ділянок Степу України. Ґрунтовий покрив представлений чорноземами звичайними середньо-суглинковими. Потужність гумусових горизонтів становить 60-80 см, вміст гумусу в поверхневому шарі сягає значень 3-4 %, кислотність ґрунтового розчину близька до нейтральної. Слід наголосити, що територія дендропарку характеризується автоморфними гідрологічними умовами: ґрунтові води залягають на глибині понад 6 м, тому не мають значення як джерело води для деревно-чагарникових видів. Також слід зазначити, що з півночі дендропарк межує з гаражним кооперативом, який слугує бар'єром для поверхневого стоку води. Як наслідок, єдиним джерелом вологи для лісових культурфітоценозів дендропарку є лише атмосферні опади. Загалом, екологічні та лісорослинні умови території Довгинцівського дендропарку можуть бути охарактеризовані як сухі-свіжі сугрудки (достатній рівень ґрунтової родючості та дефіцит вологи). За результатами попередніх досліджень деревно-чагарникові насадження Довгинцівського дендропарку представлені 74 видами, які відносяться до 57 родів та 27 родин. Основу флористичного складу становлять представники покритонасінних (*Magnoliophyta*) – 69 видів (93,2%). Голонасінні (*Pinophyta*) нараховують лише 5 видів (6,8%), які відносяться до 3 родів та 2 родин. Основу лісових культурфітоценозів Довгинцівського дендропарку складають аборигенні види – дуб звичайний (МД №№ 1, 2, 3, 4, 7 та 9) та липа серцелиста (МД №№ 4 та 5). Крім того окремі ділянки репрезентують насадження інтродукованих видів: сосни лісової (МД № 8), берези повислої (МД № 10), дубу червоного (МД № 11). В природних насадженнях контрольної ділянки чітко фіксуються: перший та другий яруси основної породи, підлісок, чагарниковий ярус та трав'янистий покрив. В лісових культурфітоценозах Довгинцівського дендропарку повністю сформована вертикальна структура була виявлена лише на окремих територіях (МД №№ 1, 3, 4, та 9). На інших відсутні: підлісок (МД №№ 5, 6, 8, 10), чагарниковий ярус (МД №№ 2, 5, 6, 10, 11) або одночасно обидва ці яруси (МД №№ 5, 6, 10). Отримані результати досліджень перспективно використовувати для розробки системи моніторингу стану штучних деревних насаджень в умовах степу на фоні антропогенного забруднення довкілля. В подальших дослідженнях доцільно з'ясувати еколого-математичні залежності відносного життєвого стану насаджень від їх конструктивних особливостей.

## ДЕЯКІ ОСОБЛИВОСТІ СТРУКТУРИ КАРАБІДОКОМПЛЕКСІВ ТЕХНОГЕННИХ БІОГЕОЦЕНОЗІВ НА КРИВОРІЖЖІ

В результаті роботи гірничорудного комплексу більшість природних територій на Криворіжжі були антропогенно-трансформовані, що призвело до формування техногенного рельєфу, який представлений відвалами, кар'єрами, відстійниками, зонами відчуження та ін. В свою чергу, такі перетворення у довкіллі призвели до змін та порушень екологічної рівноваги у тваринному та рослинному світі Кривбасу. Дослідження структур колеоптерофауни техногенних ландшафтів є актуальними і потрібні для оцінки та прогнозування ступеню стійкості природних біогеоценозів та їх змін в результаті господарської діяльності людини. Родина турунів (*Carabidae*) є найчисельнішою та найпоширенішою серед твердокрилих, їх представники являються чудовими індикаторами змін у навколишньому середовищі.

Нами було досліджено різновікові відвали Інгулецького гірничо-збагачувального комбінату та кар'єр кінця XIX початку XX ст. Дослідження проводились загальноприйнятими методами на таких ділянках:

1 – відвал, з 1962 року. Верхня берма відвалу рівнинна, ускладнена невеликими грядами, складена з вапнякових відшарувань з домішками суглинків та кварцитів. У трав'яному покриві переважають кипець гребінчастий, перлівка трансільванська, чистець трансільванський, пирій повзучий, полини, волошка розлога, деревії, цмин пісковий, гринделія розчепірена та багато інших складноцвітих. Скрізь присутнє самовідновлення в'язу низького та клену американського, поодинокі зустрічаються яблуні та шипшина. На південному краю відвалу знаходиться посадка абрикоси звичайної.

2 – відвал, з 1970 року. Друга берма відвалу складена з суглинків із значними домішками вапняку. Покритий трав'яною рослинністю серед якої переважають пирій повзучий, буркуни білий та лікарський, полин гіркий. Поодинокі зустрічається маслина срібляста яблуні та шипшина.

3 – відвал, з 2001 року. Верхня берма відвалу складена з відсипу суглинків з домішками вапняків та глини. Відмічене нерівномірне заростання. Серед трав домінує гринделія розчепірена, також зустрічаються буркуни білий та лікарський, полин гіркий та поодинокі сіянці тополі.

4 – залізорудний кар'єр, роботу якого було припинено в 1904 році. На ділянці чітко виражена деревна рослинність серед якої домінують в'яз низький, клен ясенелистий, зрідка – шипшина і глід, ясен високий. Добре виражена листова підстилка. Серед трав домінує пирій повзучий. Даний кар'єр є прикладом відновлення порушених людьми територій в природні біогеоценози.

Збір матеріалу проводився протягом одного польового сезону методом модифікованих банок-пасток Барбера-Гейлера. За 6600 пасткодів було відловлено 12540 особин твердокрилих, з них - 3481 представники родини турунів. Їх частка становить 27,8% від загальної кількості відловлених твердокрилих. Представники даної карабідофауни відносяться до 86 видів з 30 родів.

На першій ділянці зареєстровано 507 представників родини турунів. Їх частка складала 26,4% від загальної кількості відмічених твердокрилих. Встановлено 24 видів турунів з 10 родів. За кількістю видів домінували роди *Harpalus* (6 видів), *Amara* (5 видів) та *Calathus* (4 види). Чисельність представників цих видів не висока, за винятком *H. rubripes* Duft. (відповідно, 41,1 %), який на цій ділянці виявився фоновим. Інші роди представлені 1 – 2 видами. Серед представників роду *Calathus* найчисельнішим виявився *C. fuscipes* Pz. (10,3%). Представники *Ophonus azureus* F. становлять 17,6%, кількісні показники яких найвищі в першій половині вересня. Протягом травня домінував *Microlestes fissuralis* Rutt. Z. (8,3%).

Друга ділянка характеризується найбільшою чисельністю відловлених турунів – 1384 особини, що становить 29,3% від загальної кількості твердокрилих на ділянці. Видовий склад представлений 32 видами з 14 родів. Як і в першому біотопі за кількістю видів переважають роди *Harpalus* та *Amara* (9 та 5 видів, відповідно). З роду *Harpalus* 3 види являються фоновими: (*H. anxius* Duft., *H. rubripes* Duft. та *H. smaragdinus* Duft., відповідно 16,4, 14,2, та 10,9 %). Домінували також *Ophonus griseus* Pz., *O. cribricollis* Dej., *Amara pseudocommunis* Burak. Та *H. calathoides* Motsch (9,2, 8,2, 7,7, 7,6%%). Досить чисельними були представники *Microlestes fissuralis* Rutt.Z. (5,1%), *Calatus ambiguus* Pk. та *C. erratus* C. Sahlb. (4,5 та 3,3%%, відповідно).

На третій ділянці відловлено 323 представники карабід, що відносяться до 27 видів з 16 родів. За чисельністю туруни тут значно поступаються Elateridae і їх масова частка становить 14,5%.

До роду *Harpalus* тут відносяться 6 видів, серед яких найчисельнішими виявилися *H. distinguendus* Duft. та *H. rubripes* Duft. (24,3 та 17,1%% від загальної кількості турунів на ділянці 3). Представники *Vembidion lampros* Hbst. становлять 12,5%, а *Dyschirius rufipes* Dej. – 6,4% від загальної кількості карабід відмічених на ділянці.

Фауна турунів у кар'єрі представлена 37 видами з 20 родів, Було відмічено 332 особини карабід, що становить 20,2% від загальної кількості твердокрилих на ділянці. Найчисельнішими тут є представники *Pterostichus melanarius* Ill. та *Agonum dorsale* Pont. (по 11,1%), *Calathus fuscipes* Pz. (7,8%), *Notiophilus laticollis* Chad. та *Ophonus rufipes* Dej. (по 7,2%), *H. rubripes* Duft. і *Amara similata* Gyll. (по 6,1% від загальної кількості турунів на ділянці). Дана ділянка характеризується невеликою чисельністю турунів, але порівняно високим їх видовим складом, що обумовлено умовами, характерними для лісових насаджень.

Спектр життєвих форм турунів досліджених відвалів характеризується переважанням міксофітофагів над зоофагами (72,2, 73,4 та 54,1%%, від загальної кількості турунів). Міксофітофаги включають 2 екобіоморфічні групи: геохорто- та стратохортобіонти. Геохортобіонти чисельніші на ділянках 1 і 2 за рахунок переважання представників родів *Harpalus* та *Amara*. Зоофаги переважають на 4-й ділянці (68,9%, відповідно) і включають такі групи екобіоморф як стратобіонти підстилкові, стратобіонти поверхнево-підстилкові, стратобіонти поверхнево-грунтові, стратобіонти підстилково-тріщинні та епігеобіонти ходячі.

Отже, видовий склад та чисельність турунів, що мешкають в досліджених біотопах, відповідають зональності, але їх особливості залежать від віку відвалу, його рослинного покриву та ступеню заростання, що в свою чергу обумовлені порідним складом яким утворені відвали. Розподіл еко- та трофоморф на ділянках залежить від проективного покриття та видового складу трав'яного покриву, а також від наявності листової підстилки, в результаті зростання на ділянках деревних порід.

УДК 622.451  
В. І. АНТОНІК  
к.б.н, с.н.с. НІГРІ ДВНЗ «КНУ»  
І. П. АНТОНІК  
к.б.н, доц.. КПІ ДВНЗ «КНУ»

## **ВПЛИВ РОЗМІЩЕННЯ ПРОДУКТИВНИХ СИЛ НА СТАН ЕКОЛОГІЇ ТА ЗДОРОВ'Я НАСЕЛЕННЯ КРИВОРІЖЖЯ**

*Щільна концентрація продуктивних сил, а саме: техногенних об'єктів гірничо – металургійного комплексу і селітебних зон на теренах Криворіжжя створила небезпечну екологічну систему, найбільш вразливим і потерпаючим елементом якої є люди та їх здоров'я. В статті розглянуто результати дослідження деяких наслідків для стану екології та здоров'я населення співіснування Криворізького антропогенно – техногенного конгломерату.*

*Ключові слова: екологія, здоров'я, міське і сільське населення, продуктивні сили, гірничо – металургійний комплекс, забруднюючий вплив, захворюваність.*

*Проблема та її зв'язок з науковими та практичними завданнями.* Здоров'я людей сучасного індустріалізованого та політизованого світу є інтегральним показником сукупної взаємодії фізіології, спадковості, екології, образу життя та стану медичної допомоги. Серед цих детермінантів здоров'я, екологічні фактори обумовлюють 20-21%, а іноді до 30% всіх впливів.

Криворізький регіон є територією з високо напруженим, несприятливим станом навколишнього природного середовища, має роками порушені антропогенні екосистеми як на мікро, так і на мезорівнях і ці деградації продовжують загрозливо зростати, не зважаючи на декларування принципів сталого соціально – економічного розвитку регіону.

*Аналіз досліджень та публікацій, постановка завдання.* В 2015 році в атмосферу Кривого Рогу стаціонарними джерелами було викинуто 315,4 тис тон пило-газових забруднень, з яких 55-60% створює металургійний завод, 35-38% шахти і гірничо - збагачувальні комбінати (ГЗК), а решта - інші промислові підприємства [1]. Найпотужнішими джерелами пилу, що містить гематит, кварц, важкі метали, вихлопні гази гірничої техніки в місті є кар'єри та полігони відходів видобутку і збагачення залізородної сировини на ГЗК. Металургійний та коксохімічний заводи, а також збагачувальні цехи ГЗК викидають в атмосферу разом з пилом ще й небезпечні гази, а саме: оксид та діоксид азоту і

вуглецю, діоксид сірки, метан, фенол, формальдегід, аміак тощо. За даними Лисого А. Є. із співавт. (2007), після проведення вибуху у кар'єрі в продовж години в радіусі 1-1.5 км вміст пилу в повітрі перебільшує ГДК для населених пунктів в 15 – 20 разів; в продовж наступних 4 годин в радіусі 2-4 км із хмари пилу випадає 97 - 99% її часток (від 200 до 500 т) фракцією понад 5 мкм, а більш дрібні і найбільш шкідливі частки осідають в продовж 12 - 24 годин. На хвостосховищах при вітрі 4-9 м/с на дамбах обвалування концентрація пилу може коливатися від 32 до 600 мг/м<sup>3</sup>, а на відстані 3-3,5 км за факелом вітру концентрація може перебільшувати ГДК в 5 і більше разів [2]. В роботах С. Г. Ситало (2005), А. Є. Лисого, С. А. Риженко, І. П. Козярина (2007), А. М. Голишева з співавт. (2010), І. Н. Пистунова, О. П. Антонюка (2011) та інших чітко показано взаємозв'язок захворюваності населення з рівнем забруднення атмосфери Кривого Рогу, яка за більшістю нозологічних форм перевищує у 1,5 - 2 рази середньостатистичні дані по Україні. Особливо це стосується захворювань органів дихання, опорно – рухового апарату, кишково – шлункового тракту, вторинних імунодифіцитних та онкологічних захворювань [2,3,4]. Робота присвячена визначенню особливостей розміщення продуктивних сил Криворізького регіону, що є визначальним для впливу виробничих забруднень на стан екології та здоров'я населення міста і приміських поселень, а також акцентуванню уваги на важливості вивчення наслідків дії цих забруднень не тільки на городян, а й на сільське населення.

*Викладення матеріалу та результати.* Величезною проблемою для оптимізації безпеки життєдіяльності населення Криворіжжя є вкрай нераціональне розміщення на території екологічно небезпечних промислових об'єктів та селітебних зон. Кривий Ріг, як єдине місто, утворювався шляхом об'єднання відокремлених робітничих поселень, які свого часу створювались навколо окремих рудників вдовж лінії покладів залізної руди, що простягається з півдня на північ на 126 км. Для наближення житла робітників до місця роботи, житлові поселення розміщувались поблизу виробничих об'єктів і поки обсяги видобутку залізної руди були не великими, а навколишнє середовище мало зруйноване - то це якось виправдовувалося. Після будови металургійного, коксохімічного та цементного заводів, атмосфера Криворіжжя отримала потужні джерела забруднення пилом – газовими викидами, але тенденція розміщувати житло робітників ближче до місця роботи продовжувалась. В результаті багато житлових зон на сьогодні з заходу оточені шахтами та шахтними кар'єрами, а на півдні примикають до промзони заводів. В 1950- 60-х роках у Кривбасі додалося 5 ГЗК з величезним кар'єрним господарством навколо кожного з них. Висока матеріалоемність технологій видобутку залізо - рудної сировини відкритим способом та її збагачення супроводжується величезними обсягами відходів (до 4,5 тон на 1тону товарної продукції), для розміщення яких вилучаються сотні гектарів земель. Складування таких відходів у вигляді відвалів, гідровідвалів та хвостосховищ стало потужним джерелом генерації пилу, а самі комплекси збагачення – джерелами пило- газових викидів та гідрогеологічних ускладнень. І хоча територіально об'єкти ГЗК віддалені від центру міста, їх небезпечний вплив у повному обсязі дістається мешканцям приміських поселень та сусідніх сільських районів, поселення яких іноді опинились на відстані лише 500-600 м від техногенних об'єктів ГЗК. Негативні наслідки техногенних руйнувань території, щільне розміщення небезпечних виробничих об'єктів та селітебних зон в межах Криворізького регіону створюють значні ризики сталості екосистеми і зокрема фізичному здоров'ю населення. Масштаби враження зростають від того, що разом з прилеглими територіями Кривий Ріг утворює конурбацію, до складу якої входить територія міста площею 43 тис га з населенням 666,8 тис. осіб (2016 р.), а також десятки приміських сільських поселень з їх сільгоспугіддями, що збільшує ареал забруднення ще на 34 тис. га та доводить чисельність потерпаючого населення до 1010 000 осіб (2010 р.).

Для оцінки особливостей стану здоров'я приміського та сільського населення, потерпаючого від скупчення Криворізьких гірничорудних підприємств (ПАТ Під.ГЗК, НкГЗК ПАТ АрселорМіттал Кривий Ріг, ПАТ ІнГЗК), були обрані села північно - східної частини Широківського району. При переважаючому північному та східному вітрі (47,8% часу) вказані села страждають від забруднення атмосфери пилом з відвалів, сухих полігонів та обвалувань хвостосховищ, а також від пило – газових викидів збагачувальних фабрик. Показники захворюваності, як критерій стану здоров'я мешканців сільських поселень, досліджені нами за даними обліку хронічно хворих Широківським центром первинної медико – санітарної допомоги. Аналіз цих даних за період 2011 – 2015 рр. свідчить, що серед дітей в середньому за рік на кожну 1000 осіб 275 знаходиться під диспансерним наглядом, а серед захворювань переважають вроджені вади серця (частота 85,9 вип.), порушення постави та хребта (122,3 вип.), анемія (67,7 вип.). Серед дорослого населення частота хронічних хвороб в середньому становить 394 випадки на 1000 мешканців, а спектр таких хвороб налічує до 20 нозологічних форм, серед яких переважають гіпертонічна хвороба (130 вип.), ішемічна хвороба серця

(73,6 вип.), ендокринні захворювання (61,2 вип.) та хронічний бронхіт (30,4 вип.). Особливо треба відмітити дуже високу частоту онкологічних захворювань – 19,8 випадків на 1000 селян, тоді як для городян Кривого Рогу цей показник становить 3,95, а в середньому по Україні – 2,13. Цей факт, а також рівень, розповсюдженість та статево-вікові особливості загальної захворюваності серед селян, потребують спеціального і глибокого вивчення.

*Висновки та напрямки подальших досліджень.* Проведені дослідження дозволяють зробити висновок, що на шляху до сталого соціально – економічного розвитку Криворізького регіону треба перш за все переконати та зобов'язати всіх господарюючих суб'єктів гірничо – металургійного комплексу (ГМК) дотримуватись основної тези цієї концепції: *екологія повинна переважати над економікою*. Захистити фізичне здоров'я міського та сільського населення від екологічного лиха, породженого споживацьким відношенням власників об'єктів ГМК до стану навколишнього природного середовища можливо лише шляхом підвищення їх матеріальної відповідальності за повне дотримання екологічного законодавства.

#### Список література

1. Сайт Кривог Рогу . Режим доступу: [http://kryvyrih.dp.ua/karta\\_saytu\\_pidrozdili\\_vikonkomu/upravlinnya\\_ekologii/ekologichna\\_situatsiya\\_u\\_misti\\_krivyrih](http://kryvyrih.dp.ua/karta_saytu_pidrozdili_vikonkomu/upravlinnya_ekologii/ekologichna_situatsiya_u_misti_krivyrih)
2. Лысый А.Е., Рыженко С.А., Козьрин И.П., Мельниченко М.Г., Капшук В.Г. Экологические и социально – гигиенические проблемы и пути оздоровления крупного промышленного региона. Монография.- Кривой Рог: Этюд-Сервис, 2007.- 428 с.
3. Ситало С. Г. Загрязнение окружающей среды Криворожского железорудного бассейна и его влияние на здоровье населения / С.Г. Ситало, Н.М. Паранько // Гигиена и санитария. – 2005. - №3. – С. 22-25.
4. Голышев А.М., Луговской С.П., Бондарчук О.М., Нестеренко О.В. Оценка экологического риска влияния шламохранилищ горно-обогатительных комбинатов на здоровье населения прилегающих территорий и рабочих этих предприятий // Разработка рудных месторождений, вып. 93, 2010. - С 55 – 60.

УДК 378

Т. В. СТАРОВА

доцент, кандидат хімічних наук, КПІ ДВНЗ «КНУ»

## СТАН ПРОБЛЕМИ ЕКОЛОГІЗАЦІЇ ОСВІТИ У ЗМІСТІ ПІДГОТОВКИ СУЧАСНОГО ВЧИТЕЛЯ ХІМІЇ

*Стаття присвячена проблемі впровадження складових екологізації освіти у практику вищої школи під час підготовки сучасного вчителя хімії. Матеріал розглянуто на досвіді роботи кафедри хімії Криворізького державного педагогічного університету.*

**Проблема та її зв'язок з науковими та практичними завданнями.** Проблема екологізації освіти у педагогіці та методиці навчання не нова. Причина її формулювання пов'язана з погіршенням екологічного стану довкілля унаслідок науко-технічного прогресу, значного нераціонального природокористування та, беззаперечно, з усвідомленням цього людиною. Тому проблема екологізації розглядається й для змісту шкільної освіти, й для фахової підготовки у ВНЗ.

У зміст поняття «екологізації» включено оптимальні та гармонічні взаємодії людини (суспільства) і природи [1, 2, 4, 5]. Від так цей зміст галузево розширюють у вигляді понять «екологізація світогляду», «екологізація виробництва», «екологізація наук», «екологізація свідомості», «екологізація мислення», «екологізація освіти», «екологізація світовідчуття», «екологізація потреб», «екологізація поведінки» та інше.

**Аналіз досліджень та публікацій; постановка завдання.** За Н. М. Мамедовим при екологізації системи освіти слід передбачити впровадження екологічних ідей, понять, принципів до змісту дисциплін, які дозволять підготувати екологічно грамотних фахівців різного профілю. А тому важливо, щоб цей процес проник і в освітню і у виховну діяльність, а на останок сучасні екологічні ідеї та цінності будуть проявлені у різних сферах суспільства, тобто відбудеться його екологізація [1].

За результатами дослідження В. М. Назаренка вибудовано проект екологізації хімічних дисциплін при фаховій підготовці. За його пропозицією цей процес має пройти поступово і послідовно, охопити навчальну і самостійну діяльність студентів, а також мати в основі цілісність, єдність, наступність ланок і етапів вузівського навчання та інтеграцію навчальних дисциплін [1].

Згідно «Концепції екологічної освіти в Україні» (затверджена Рішенням Колегії МОН України № 13/6-19 від 20.12.01) складовими компонентами екологічної освіти визначено екологічні знання, екологічне мислення, екологічний світогляд, екологічна етика [3]. Відповідно кожен компонент характеризує рівень екологічної зрілості [2]:

- початковий (елементарний чи інформативно-підготовчий) передбачає набуття екологічних знань, уявлень дошкільного рівня;
- основний (базово-світоглядний) – набуття вмінь керуватися одержаними знаннями задля недопущення забруднення довкілля на побутовому рівні;
- вищий, профільно-фаховий (світоглядно-зрілий) – глибоке усвідомлення і практичну реалізацію цих знань та вмінь на всіх рівнях життя, особливо вищих.

Такий умовний рівневий поділ слід також враховувати у навчальних планах підготовки фахівців різного профілю, особливо приділяючи увагу екологічній підготовці спеціалістів управлінського апарату. Адже, за статистикою, 15% керівничої еліти світу приймає рішення, від яких залежить доля 85% ресурсів планети: у напрямку їх збереження та відновлення чи забруднення довкілля [2].

Отже, до завдань дослідження слід включити: вивчення змісту підготовки фахівців за напрямом «Хімія»; аналіз навчальних планів підготовки фахівців за напрямом «Хімія» впродовж останнього десятиріччя; аналіз змісту програм навчальних дисциплін.

**Викладення матеріалу та результати.** Засади процесу впровадження екологізації у зміст хімічних дисциплін, запропонований В. М. Назаренком для вищої освіти не зайвими виявляться і при екологізації шкільної освіти.

У практиці роботи кафедри хімії Криворізького державного педагогічного університету підготовка вчителя хімії відбувається на засадах екологізації вищої освіти. Зміст підготовки фахівців за напрямом «Хімія» передбачає формування соціально-особистісних (розуміння та сприйняття етичних норм поведінки відносно інших людей і природи, екологічна грамотність), загальнонаукових, інструментальних (навички управління інформацією, вміння використовувати хімічне обладнання у професійній діяльності) та професійних компетенцій (володіння методами спостереження, опису, ідентифікації, класифікації хімічних об'єктів; уявлення про хімічні речовини – забруднювачі навколишнього середовища, їх трансформацію; базові уявлення про основи прикладної екології, принципи оптимального природокористування; сучасні уявлення про принципи моніторингу, оцінки ступеня забруднення навколишнього середовища; розуміння соціальних і екологічних наслідків своєї професійної діяльності; здатність обґрунтовувати раціональні методи нормалізації умов праці у конкретній виробничій ситуації).

Аналіз навчальних планів підготовки за напрямом «Хімія» за останнє десятиріччя показав, що формування вказаних компетенцій реалізовується у змісті навчальних дисциплін «Екологія» («Основи екології»), «Екохімія і моніторинг навколишнього середовища», «Прикладні аспекти хімії», «Хімічні аспекти екології промислових центрів». Аналізуючи освітньо-професійну програму підготовки бакалаврів, спеціалістів та магістрів, визначено, що й у змісті інших хімічних дисциплін передбачено формування подібних компетенцій. Тому, за плануванням освітнього процесу з передбаченням його абсолютної успішності у випускників повинен бути сформованим принаймні базово-світоглядний рівень набуття екологічної зрілості.

У змісті навчальних дисциплін чітко не визначено питання (підпитання) щодо екологічної освіти студентів, але під час відвідування занять викладачі кафедри звертають увагу студентів до проблем екологічного стану під впливом процесу, явища, яке розглядається.

**Висновки та напрямок подальших досліджень.** Отже, досліджена проблема екологізації освіти на різних її рівнях потребує подальшого вивчення. Вбачаємо необхідним включити до змісту дисциплін при фаховій підготовці власне екологічні підпитання щодо утилізації шкідливих факторів, зменшення антропогенного навантаження на довкілля, природоохоронних заходів, пов'язаних з майбутньою професійною діяльністю, щоб підвищити рівень сформованості базово-світоглядного рівня екологічної зрілості у майбутніх вчителів хімії сучасного українського суспільства.

#### Список літератури

1. Екологізація освіти [Електронний ресурс]. Режим доступу: <http://ecotime.info/?p=6207>.
2. Екологічна освіта [Електронний ресурс]. Режим доступу: <http://oplib.ru/random/view/282407>.
3. Концепція екологічної освіти України [Електронний ресурс]. Режим доступу: <http://shkola.ostriv.in.ua/publication/code-148b3b2021c2c>.

4. Порєва В.О. До питання екологізації освіти в Україні як фактору екологічної свідомості [Електронний ресурс] / [Порєва В. О.] // Збірник наукових статей “ІІІ-го Всеукраїнського з’їзду екологів з міжнародною участю”. – Вінниця, 2011. – Том.2. – С.646–648. Режим доступу: <http://eco.com.ua>.

5. Про екологізацію як стратегію шкільної освіти [Електронний ресурс]. Режим доступу: <http://www.educateua.com/wonivs-540-1.html>.

УДК 550.47  
Н.О.ЧУВАСОВА  
канд. пед. наук., доц., КПІ ДВНЗ «КНУ»

## **МІГРАЦІЯ ТА ВПЛИВ МІКРОЕЛЕМЕНТІВ НА ЖИВІ ОРГАНІЗМИ**

***Анотація.** Доповідь присвячено обґрунтуванню міграції та впливу мікроелементів на живі організми. Особливо небезпечним є забруднення навколишнього середовища важкими металами, які відіграють в біохімічних процесах подвійну роль - з одного боку, вони необхідні для нормального протікання фізіологічних процесів, а з іншого – є токсичними при підвищених концентраціях.*

Глобальні процеси утворення і руху живої речовини в біосфері пов'язані і супроводжуються кругообігом величезних мас речовини і енергії. Міграція – нерозривний комплекс процесів, що призводять до перерозподілу хімічних елементів у природних тілах. Цей комплекс включає перехід хімічних елементів у структурний стан, форму знаходження, забезпечують їх рухливість в даних умовах, транспортування, осадження, концентрування і перехід їх у нерухомий стан, рівноважний з новими умовами. Глобальні процеси утворення і руху живої речовини в біосфері пов'язані і супроводжуються кругообігом величезних мас речовини і енергії. На відміну від суто геологічних процесів біогеохімічні цикли з участю живої речовини мають значно більш високу інтенсивність, швидкість і кількість залученого в обіг.

У процесі видобутку залізної руди на земну поверхню виносяться зосереджені в глибинних родовищах хімічні елементи та формуються поліелементні техногенні геохімічні аномалії в повітрі, сніговому, ґрунтовому і рослинному покривах, поверхневих та ґрунтових водах.

Основоположником вчення про біологічну роль мікроелементів є видатний вчений В. І. Вернадський. Опрацьовуючи питання міграції хімічних елементів на нашій планеті, він звернув увагу на те, що в розподілі, концентруванні та сполученні хімічних елементів у земній корі поряд з сонячною енергією та енергією радіоактивного розпаду істотна роль, як рушійній силі, належить живим організмам.

Майже всі забруднюючі речовини, які спочатку потрапляють в атмосферу, в кінцевому підсумку виявляються на поверхні суші і води. Аерозолі можуть містити отруйні важкі метали - свинець, кадмій, ртуть, мідь, ванадій, кобальт, нікель. Зазвичай вони малорухливі і накопичуються в ґрунті. Але у ґрунт потрапляють з дощами також кислоти. З'єднуючись з ними, метали можуть переходити в розчинні сполуки, доступні рослинам.

Хімічні елементи, що надходять в біосферу в результаті техногенезу, в більшості своїй не включаються в процеси самоочищення. В ході своєї міграції вони змінюють лише рівень свого змісту або форми знаходження в тому чи іншому об'єкті біосфери. Включаючись в усі типи міграційних потоків і біологічний кругообіг, вони неминуче призводять до забруднення найважливіших життєвих природних середовищ: повітря, води, їжі.

Проблема надходження іонів важких металів в рослини має два практичних аспекти. По-перше, рослини є проміжним резервуаром, через який іони металів переходять з води, повітря і головним чином ґрунту в організми людини і тварин, в зв'язку, з чим необхідна розробка методів захисту харчових ланцюгів від проникнення токсикантів в небезпечних концентраціях. По-друге, доведено токсичність важких металів для самих рослин, що ставить ряд питань про реакцію рослин на надлишок важких металів у середовищі (Большаков В. А., 1993).

Живі організми, трансформуючи сонячну енергію, проявляють свою хімічну активність тим, що залучають в обмін атоми хімічних елементів із земної кори та виводять їх із організму в зовнішнє середовище і, таким чином, беруть участь у процесах міграції, концентруванні та розподілі хімічних елементів по поверхні нашої планети. Важкі метали мають високу здатність до різноманітних хімічних, фізико-хімічних і біологічних реакцій. Багато з них мають змінну валентність і беруть участь в окисно-відновних процесах.

Міграція сполук важких металів відбувається в значній мірі у вигляді органо-мінеральної складової. Частина органічних сполук, з якими зв'язуються метали, представлена продуктами мікробіологічної діяльності.

Ефективна дія мікроелементів на фізіологічні процеси в організмі зумовлюється тим, що вони входять до складу ряду ферментів, активують синтез вітамінів та гормонів, а також вступають в хімічні зв'язки з різними біополімерами утворюючи важливі в біологічному відношенні комплекси. Мікроелементи надходять в організм людини з питною водою, харчовими продуктами рослинного та тваринного походження, а при певних умовах можуть потрапляти і через легені. У воді мікроелементи знаходяться у вигляді розчинних мінеральних сполук. Іони металів при надходженні з тонкого кишечника в кров вступають у зв'язок з численними природними комплексоутворювачами-амінокислотами, жовчними, кето- і оксикислотами. Вони утворюють первинні біологічно активні сполуки, які ще позбавленні біохімічної специфічності, але здатні каталізувати різноманітні біохімічні перетворення. Завдяки таким первинним біологічно активним сполукам, мікроелементи вибірково транспортуються у певні тканини організму, оскільки в останніх не однаковий вміст сполук, здатних до комплексоутворення.

Кожний мікроелемент як біотик має різноманітний фізіологічний вплив на клітини організму, хоча ступінь і сила дії на різні фізіологічні процеси у кожного з них не однакова. Біотична дія мікроелементів залежить від будови їх атомів і безпосередньо пов'язана з іонним радіусом, атомною масою, напругою та ємністю електричного поля. До того ж біологічна властивість того чи іншого елемента залежить ще й від складу сполуки, до якої входить даний мікроелемент в організмі.

Наприклад, здатність до комплексоутворення у елементів четвертого періоду періодичної системи Д. І. Менделєєва зростає від кінця періоду до центру, що збігається із зміною біологічних властивостей цих елементів по відношенню до таких фізіологічних процесів як утворення крові, дихання клітин та інших.

Рухомі форми важких металів взаємодіють з широким переліком ферментів, пригнічуючи їх активність. Вплив важких металів на живі організми сильно залежить від специфічності міграційних форм і внеску кожного з них в загальну концентрацію металу в екосистемі. Наприклад, іони Купруму та різні їх органічні комплекси беруть участь у регуляції обміну речовин. Іони купруму активують утворення цитохромів і входять як активатори до складу цитохромоксидази. Таким чином, утворення ферментних систем, які забезпечують передачу електронів та протонів, неможливе при відсутності достатньої кількості атомів купруму в організмі. Слід зазначити, що як недостача купруму в раціоні, так і збільшення його негативно впливає на процеси життєдіяльності організму. Сполуки купруму подразнюють слизові оболонки верхніх дихальних шляхів і шлунково-кишкового тракту. При хронічній інтоксикації викликають функціональні розлади нервової системи, нирок, печінки; канцерогені, гонадотоксичні.

Наприклад, кобальт використовують в сталеливарній промисловості, у виробництві полімерів. Кобальт включаючись в обмін речовин, позитивно впливає на синтез та депонування в тканинах організму вітамінів, гормонів (тироксину, глюкагону, адреналіну), нормалізує синтез білків в організмі. При попаданні всередину великих кількостей кобальт негативно впливає на вміст гемоглобіну в крові людини і може викликати захворювання крові. Припускають, що кобальт викликає базедову хворобу. Цей елемент небезпечний для життя організмів через його надзвичайно високу реакційну здатність і відноситься до I класу небезпеки.

У тканинах організму манган каталізує процеси, пов'язані з вивільненням енергії в хімічних зв'язках молекул білків, вуглеводів та жирів. Іони мангану активізують синтез та депонування в організмі вітамінів С та групи В і діють як синергісти по відношенню до вітаміну Е. При підвищеній концентрації манган забиває каналці нервових клітин. Знижується провідність нервового імпульсу, як наслідок підвищується стомлюваність, сонливість, знижується швидкість реакції, працездатність, з'являються запаморочення, депресивні, пригнічені стани. Особливо небезпечні отруєння манганом у дітей і ембріонів (коли жінка вагітна) - призводить до ідіотії. З 100 дітей, матері яких під час вагітності зазнали отруєння манганом, 96-98 народжуються ідіотами. Є також теорія, що токсикоз на ранніх і пізніх термінах вагітності викликається манганом.

Так, суміш цинку та купруму є в п'ять разів більш токсичною, ніж можна передбачати, сумуючи їх дію як окремих елементів. Токсичність свинцю посилюється дефіцитом кальцію, а літій – дефіцитом натрію. Цинк і кадмій діють адитивно. Кальцій і стронцій, берилій та магній є антагоністичними парами. Хімічні забруднювачі можуть викликати гострі отруєння, хронічні хвороби, а також надавати канцерогенну і мутагенну дію.



Доповідь присвячено обґрунтуванню міграції та впливу мікроелементів на живі організми, що має велике значення для екологічного розуміння життя у великому промисловому центрі.

#### Список літератури

1. Барабанов В. Ф. Геохимия / В. Ф. Баранов// Л.: Недра, 1985. - 422 с.
2. Вернадский В. И. Химическое строение Биосферы Земли и ее окружение/ В. И. Вернадский // М.: Наука, 2001.- 376с.

УДК 574.55

Т. М. АЛЬОХІНА

канд. біол. наук, старший науковий співробітник,  
доцент кафедри хімії та методики її навчання,  
КПІ ДВНЗ «КНУ»

## РАЦІОНАЛЬНЕ ПРИРОДОКОРИСТУВАННЯ В КОНТЕКСТІ СТАЛОГО РОЗВИТКУ

*В роботі висвітлено проблему глобальної екологічної кризи та її зв'язок з існуючим екстенсивним виробництвом. Доведено, що вичерпність природних ресурсів обумовлює неминучість екологічного дисбалансу та обмеженість економічного зростання. Автором з акцентовано увагу на моделі, наближеній до практики технологічного розвитку, – концепції раціонального природокористування «zero pollution industry». На прикладі донних осадків як відходів днопоглиблювальних робіт представлена можливість їх перетворення на практично корисні матеріали.*

XX століття увійшло в історію людства як період всеохоплюючого екстенсивного розвитку, що базувався на стрімкому науково-технічному прогресі, освоєнні потужних видобувних та переробних технологій, небувалій інтенсифікації виробництва. Проте, зворотною стороною такого вибухоподібного промислового зростання стало стрімке вичерпування невідновних природних ресурсів, забруднення навколишнього середовища, що, в сукупності, стало справжньою загрозою і глобальним викликом III тисячоліття. Наразі людство перетикнуло незворотну межу впливу на біосферу. Слушність цієї думки підтверджує сучасна глобальна екологічна криза. Ідеї «Римського клубу», в яких ще в 70-х роках XX-го століття була закладена теза про наближення до природних меж економічного росту, отримали значний розвиток та сформували на межі тисячоліть концепцію сталого розвитку.

Усе це актуалізує потребу докорінного світоглядного зламу, переосмислення економічних стратегій, переформування екологічної культури людства, вироблення свідомого та відповідального ставлення населення до проблем ресурсозбереження та охорони навколишнього середовища, в цілому.

Особливого значення у цьому контексті набуває екологічно-орієнтований розвиток суспільно-економічних відносин, за якого зростання добробуту людства, впровадження інноваційних технологій та освоєння нових виробничих потужностей не будуть супроводжуватися тотальним руйнуванням навколишнього середовища, не порушуватимуть стійкості природних екосистем.

Одним з напрямків концепції сталого розвитку є вдосконалення технологічних методів «використання природи». Певним кроком на шляху реалізації такого напрямку є так звані технологічні схеми «zero pollution industry». Впровадження зазначених технологій, по-перше, наближає нас до виробництв замкнутого циклу в окремих галузях виробництва, чим досягається зниження, а в ідеалі – припинення забруднення оточуючого середовища. По-друге, такі технологічні схеми, в яких відходи одної ланки виробництва є сировиною для іншої ланки, є прикладом збільшення ефективності промислової діяльності. Важливою перевагою впровадження принципу «zero pollution industry» є зменшення використання природних ресурсів та зниження техногенної деградації навколишнього середовища [1]. В цілому, це дозволяє створювати екологічно збалансовані промислові комплекси із нульовими викидами, проте такі виробництва матимуть подовжені технологічні ланцюги та в умовах екологічного демпінгу – важко прогнозовані результати фінансово-господарської діяльності.

Наразі конкуренція як механізм ринкової економіки виконує функцію регулятора для вироблення стратегії виробництв. У якості прикладу можна навести розробку родовища уранових руд, розташоване на півночі Кривого Рогу (Першотравневе родовище). Залізорудні поклади шостого залізного горизонту, що містять силікат та карбонат магнетитові залізні руди, вміщують також уранові руди. З кінця 19-го сторіччя і до 1947 року цінність родовища визначалася саме залізними рудами, тоді як уранові руди були не потрібними. З 1947 по 1968 роки ситуація змінилася на

діаметрально протилежну: родовище використовувалось виключно як уранове, а залізна руда визначалась лише як вміщуюча порода [2].

Більш сучасний приклад – поводження із донними осадами як продуктом замулення річок. У 2015 році в Україні була розроблена програма відродження річкового судноплавства, а компанією «Нібулон» розпочато днопоглиблювальні роботи у нижній течії Південного Бугу. Результатом таких робіт є тони донних відкладів, що складаються вздовж берегів річки. Криворізьким відділом проблем екологічної геології та розробки рудних родовищ ВМГОР НАН України під час експедиційних досліджень 2012 та 2014 років були відібрані проби донних осадків ділянки річки, на якій ведуться днопоглиблювальні роботи. Дослідження визначили, що, шляхом розділення осадків на компоненти із подальшим їхнім збагаченням, можна отримати практично корисні матеріали, а саме – кварц, гіпс, глину, а також – концентрати важких мінералів: гранату, ільменіту, монациту, тощо.

Більш показовими в аналогічному плані є донні осади річки Інгулець. За результатами багаторічних досліджень, визначено, що у межах Кривого Рогу, у зоні інтенсивного техногенного навантаження, вміст магнітної фракції у донних відкладах р. Інгулець місцями становить до 59,5% (район балки Грушевої) [3]. Результати експериментів із збагачення даного річкового алювію свідчать про можливість виробництва з нього високоякісного залізородного концентрату, із загальним вмістом заліза 65,0-67,0 мас. %.

Варто зазначити, що кризові явища в економіці, в тому числі – пов'язані із погіршенням природної сировинної бази, всезростаючою собівартістю видобутку корисних копалин, вже давно змусили промисловців звернути увагу на хвостосховища, шламосховища як на техногенні родовища, використовувати навіть змиви з підлоги на збагачувальних фабриках. Проте, ідея комплексного збалансованого та, водночас, природозберігаючого використання різних компонентів гідроекосистем поки що не знаходить широкого поширення.

Висвітлені вище засади використання седиментаційного матеріалу гідроекосистем можуть мати практично доцільне та економічно раціональне значення в умовах утвердження нової філософії природокористування. З одного боку, означені ресурси можуть бути джерелом видобутку чорних, кольорових, рідкісних та дорогоцінних металів, сировиною для виробництва будівельних, абразивних матеріалів, інгредієнтів сільськогосподарського призначення, з іншого – засобом відновлення гідроекосистем.

Таким чином, виклики поставлені вичерпністю природних ресурсів, екстенсивним способом виробництва і, як наслідком, – глобальною екологічною кризою, ми все ще маємо можливість здолати шляхом збалансування економічних, екологічних та технологічних важелів.

#### Список літератури

1. Nemerow N. Leonard. Zero pollution for industry.- Awiley-interscience Publication John Wiley&Sons, inc., New York, 1995.- 217 p.
2. Малахов И.Н. Новая геологическая сила. - Кривой Рог, 2009.- 310 с.
3. Альохіна Т. М., Бобко А. О. Магнітна складова донних осадків як критерій техногенної трансформації гідроекосистем гірничо-видобувних регіонів //Современные проблемы гидроэкологии. Перспективы, пути и методы исследований. Мат. III Международной науч. конф. – Херсон. 2012.- С. 192-195

## **МЕТОДЫ ДИАГНОСТИРОВАНИЯ ОРГАНИЗАЦИОННЫХ УМЕНИЙ СУБЪЕКТОВ САМОСТОЯТЕЛЬНОЙ УЧЕБНОЙ ДЕЯТЕЛЬНОСТИ**

В условиях глобальных социально-экономических трансформаций, требующих от высших учебных заведений подготовки специалистов высшей квалификации, ориентированных на постоянное самообразование. Исследователи-дидакты с сожалением констатируют, что учебный процесс в высшей школе ориентирован, в основном, на овладение субъектами учебной деятельности системой фундаментальных знаний и профессиональных умений, а формирование системы умений самостоятельной работы зачастую рассматривается преподавателями как второстепенная дидактическая задача или же не рассматривается вообще [3; 4]. Такой подход, на наш взгляд, является по меньшей мере спорным, если не называть его более реалистично, – ошибочным, ибо в таком случае ухудшается качество формирования личности специалиста и утрачивается главная задача современного высшего образования – подготовка выпускника «Alma mater» к «обучению на протяжении всей жизни». Одним из путей решения этой проблемы многие ученые видят индивидуализацию и дифференциацию учебной деятельности субъектов дидактического процесса (Романова Г. М., Королюк О. М., Коновал А. А.), что, как необходимое условие, предполагает системное диагностирование их индивидуально-типологических особенностей [2; 4]. Учитывая, что в структуре умений самостоятельной учебной деятельности (СУД) умения ее организации занимают одно из центральных мест, в статье мы имеем целью осветить модифицированную методику их кооперационного (поэлементного) анализа [1; 5]

Для примера охарактеризуем методику сравнения успешности формирования организационных умений самостоятельной учебной деятельности студентов контрольных (КГ) и экспериментальных групп (ЭГ), обучающихся в ГВУЗ «Криворожский национальный университет» (специальность «Горное дело»). Дидактическое диагностирование и интерпретация полученных результатов осуществлялись по следующей логике. Студентам контрольных групп, изучающим высшую математику с использованием традиционной технологии, и студентам экспериментальных групп, работающих с системой дифференцированных заданий, учитывающих уровень их готовности к самостоятельной учебной деятельности, предлагалось подготовить проект самостоятельного изучения теоретического материала, предложенного преподавателем.

При выполнении задания с будущими специалистами обсуждались их действия, осуществлялась фиксация и оценка операций, которые ими выполнялись, с использованием методики поэлементного анализа [5], которую мы модифицировали в соответствии с особенностями организации СУД. Анализ и оценке подвергались следующие операции:

1. Формулировка цели, задач самостоятельной учебной деятельности.
2. Определение последовательности изучения содержания материала, который предлагался для самостоятельной работы.
3. Отбор источников информации.
4. Составление плана СУД.
5. Выбор методов оценки ценности информации, изучаемой самостоятельно.
6. Подготовка конспекта изученного.
7. Использование Internet-ресурсов.
8. Оформление результатов СУД в виде опорного конспекта, интеллект-карты и пр.
9. Рациональность использования времени для СУД.
10. Самооценка результатов СУД.

Оценивание каждого элемента (действия) осуществлялось по следующей шкале:

- «1» — операция выполнялась студентом неосознанно, с помощью преподавателя;

- «2» — операция выполнялась с помощью преподавателя, но студент понимал и аргументировал целесообразность ее выполнения;
- «3» — студент выполнял операцию самостоятельно, но испытывал затруднения, при этом несколько раз (3-4) обращался за помощью к преподавателю или к студентам других типологических групп;
- «4» — студент самостоятельно выполнял действие, но иногда (1-2 раза) обращался за консультацией к преподавателю или к студентам других типологических групп;
- «5» — практические действия студент выполнял полностью и осознанно.

Согласно методике поэлементного анализа определялся индивидуальный коэффициент успешности овладения студентами организационными умениями СУД –  $k_y$  и методом среднего арифметического определялся общий коэффициент овладения этими умениями студентами ЭГ –  $\bar{k}_{yэ}$  и контрольных групп –  $\bar{k}_{yk}$ :

$$k_y = \frac{N_A}{N_m};$$

$$\bar{k}_{yэ} = \frac{\bar{L}_A}{\bar{L}_{общ,э}};$$

$$\bar{k}_{yk} = \frac{\bar{L}_k}{\bar{L}_{общ,к}},$$

где  $N_A$  – общая оценка за выполнение студентами операций СУД, определенная экспертом;  
 $N_m$  – максимально возможная оценка за выполнение студентами операций СУД.

В данном случае  $N_m = 50$ .

Отметим, что в расчетах, выполненных с помощью программы MS Excel, успешными считаем действия, которые были оценены экспертами на «4» (хорошо) и «5» (отлично).

$\bar{L}_э$  – общий средний балл за действия, выполненные студентами ЭГ, оцененные экспертами на «4» (хорошо) и «5» (отлично).

$\bar{L}_{общ,э}$  – максимально возможная экспертная оценка за выполнение действий.

$\bar{L}_к$ ,  $\bar{L}_{общ,к}$  – то же по отношению к контрольным группам. Результаты анализа сформированности организационных умений СУД представлены в таблице 1.

Таким образом:

$$\bar{k}_{yэ} = \frac{\bar{L}_э}{\bar{L}_{общ,э}} = \frac{375 \cdot 4 + 86 \cdot 5}{560 \cdot 5} = 0,69;$$

$$\bar{k}_{yk} = \frac{328 \cdot 4 + 25 \cdot 5}{550 \cdot 5} = 0,52;$$

$$\bar{k}_{yэ} > \bar{k}_{yk}.$$

Таблица 1

Результаты анализа сформированности организационных умений самостоятельной учебной деятельности студентов контрольных и экспериментальных групп

№ задания	Количество студентов (%), которые получили оценки:																			
	Экспериментальные группы ( $Nэ = 56$ )										Контрольные группы ( $Nк = 55$ )									
	1		2		3		4		5		1		2		3		4		5	
	к-во	%	к-во	%	к-во	%	к-во	%	к-во	%	к-во	%	к-во	%	к-во	%	к-во	%	к-во	%
1	0	0	0	0	6	10,7	41	73,2	9	16,1	1	1,8	2	3,7	10	18,2	40	72,7	2	3,6
2	0	0	1	1,8	6	10,7	42	75	7	12,5	1	1,8	4	7,3	12	21,8	35	63,6	3	5,5
3	0	0	1	1,8	11	19,6	36	64,3	8	14,3	1	1,8	3	5,5	15	27,3	34	61,8	2	3,6
4	0	0	0	0	10	17,9	34	60,7	12	21,4	0	0,0	2	3,3	13	23,7	35	63,6	5	9,1
5	0	0	1	1,8	9	16,1	36	64,3	10	17,8	1	1,8	5	9,1	16	29,1	30	54,5	3	5,5

6	0	0	1	1,8	10	17,9	38	67,8	7	12,5	0	0,0	7	12,7	16	29,1	31	56,4	1	1,8
7	1	1,8	1	1,8	8	14,3	38	67,8	8	14,3	1	1,8	5	9,1	15	27,2	31	56,4	3	5,5
8	0	0	1	1,8	10	17,9	32	57,1	13	23,2	0	0,0	5	9,1	18	32,7	28	50,9	4	7,3
9	0	0	1	1,8	10	17,9	41	73,2	4	7,1	1	1,8	4	7,3	17	30,9	32	58,2	1	1,8
10	1	1,8	1	1,8	9	16,1	37	66,0	8	14,3	2	3,6	6	10,9	14	25,5	32	58,2	1	1,8
Количество выполненных операций (%)	2	0,4	8	1,4	89	15,9	375	67,0	86	15,4	8	1,5	43	7,8	146	26,5	328	59,6	25	4,5
Общ. количество действий ( $L_{общ.}$ )	560										550									
Средняя оценка сформованности организационных умений (средний балл $k_y$ )	3,96										3,58									

Апробация выше изложенной методики в процессе преподавания математики в высших технических учебных заведениях свидетельствует о достаточно широкой ее информативности и возможности использования как преподавателями-практиками, так и педагогами-исследователями.

#### Список литературы

1. Коновал О. А., Бугра А. В. Елективний курс «Шляхи та методи підвищення ефективності самостійної роботи студентів» як засіб формування професійно-педагогічної культури студентів // Теорія і практика професійного становлення особистості в соціокультурному просторі : Монографія / Кол. авторів; ред. О. О. Лаврентьевої, О. П. Крупського, Є. В. Намлієва. – Дніпропетровськ : Акцент ПП, 2014. – С. 301 – 313.
2. Королюк О. М. Диференціація самостійної роботи студентів коледжів технічного профілю в процесі вивчення природничо-математичних дисциплін : дис. канд. пед. наук: спец. 13.00.04 «Теорія і методика професійної освіти» / О. М. Королюк. – Житомир, 2008. – Режим доступу: <http://lib.ua-ru.net/diss/cont./36434.html>.
3. Ноговицина О. В. Формирование готовности студентов университета к самообучению в процессе математической подготовки / Олеся Валерьевна Ноговицина. – Дис. ... канд. пед. наук: 13.00.08. – Теория и методика профессионального образования. – Челябинск, 2008. – 220 с.
4. Романова Г. М. Індивідуально-типологічні та дидактичні чинники результативності самостійної роботи студентів економічних факультетів / Ганна Миколаївна Романова. Автореф. дис. канд. пед. наук. 13.00.04 – Теорія і методика професійної освіти. – К. : 2003. – 23 с.
5. Усова А. В. Формирование у школьников научных понятий в процессе обучения / А. В. Усова. – М. : Педагогика, 1986. – 171 с.

## ОСОБИСТІСНО ОРІЄНТОВАНЕ НАВЧАННЯ ЯК ФАКТОР ГУМАНІЗАЦІЇ ОСВІТИ

Одним із найважливіших напрямків оновлення вищої освіти в сучасних умовах є її гуманізація. Вона являє собою частину складного процесу вдосконалення всієї освітньої системи, забезпечення високого рівня навчання і виховання молоді у відповідності з інтересами особистості, завданнями розвитку країни, суспільства і людства.

Гуманізація освіти означає глибокі якісні зміни в технології (методології, тактиці та стратегії) навчання. Вона передбачає, незалежно від майбутньої спеціальності та навчальних дисциплін, „олюднення” навчально-виховного процесу, тобто зміщення всіх акцентів на людський (особистісний) фактор і являє собою комплексну систему методів і засобів, спрямованих на створення умов для формування гуманних взаємин і творчої взаємодії між суб'єктами навчально-виховного процесу / в системах "викладач-студент", "студент-студент", "студент-студентська група", "студент-клас", "студент-трудова колектив" – в період педагогічної практики/.

Аналіз теоретичних джерел та наш власний досвід свідчать про те, що провідну роль в процесі гуманізації викладання іноземної мови відіграє особистісно орієнтований підхід, який забезпечується такими факторами як усвідомлення викладачем цілей і завдань особистісної організації навчання, знання особистісно-індивідуальних особливостей студентів, використання інформативно насичених цікавих за змістом навчальних матеріалів, застосування особистісно значущих форм і методів роботи з ними.

Мета особистісно організованого навчання – розвинути сферу особистості, а програмні знання слугують вирішенню завдання якомога повніше розкрити особистісний потенціал тих, хто навчається.

Загальновідомо, що реалізація принципу особистісно орієнтованого навчання можлива при наявності позитивної мотивації у вивченні іноземної мови. А вона матиме місце лише в тому випадку, коли мовленнєва діяльність цією мовою й сам процес оволодіння нею набувають для тих, хто навчається, особистісної значущості, стають важливими для досягнення особистісних цілей, викликають позитивні емоційні переживання. Отже, щоб забезпечити особистісну спрямованість навчальної діяльності, викладачу слід, чітко усвідомлюючи цілі і завдання, організувати цю діяльність з урахуванням особистостей студентів, робити її особистісно значущою для них. Йому необхідно ознайомитись з індивідуальними особливостями, інтересами, ціннісними орієнтаціями, рівнем підготовки студентів, їх ставленням до вивчення іноземної мови, стосунками у групі. Ці знання дають можливість підбирати для кожного студента завдання, що з найбільшою вірогідністю є посилюючими, цікавими і особистісно значущими для нього. Відомості ж про стосунки студентів у групі допомагають викладачу ефективно організувати роботу в парах та мікрогрупах.

Проблему особистісної організації навчання іноземної мови у немовній вищій школі значною мірою можна вирішити за рахунок добору цікавих за змістом навчальних матеріалів – текстів для аудіювання, читання, анування, переказу та проблемних завдань до них.

Неабиякого значення набуває і тематика усної мови. Здійснюючи добірку текстів, які слугуватимуть у подальшому основою розмовних тем, важливо надавати їм особистісного значення і комунікативної спрямованості з тим, щоб у студента виникало бажання дійсно розповісти про своє бачення проблеми, що розглядається, висловити свою точку зору, обмінятися нею зі співрозмовниками, тощо. Найбільш продуктивними у цьому відношенні, на наш погляд, є теми „Наш університет”, „Моя майбутня професія”, „Моє рідне місто”, „Система освіти в Україні”, „Система освіти в Великобританії (Сполучених Штатах Америки)”, „Життя молоді у нашій країні та за кордоном”, „Захист навколишнього середовища” та інші [1]. Ми цілком згодні з В. С. Золотарьовою, яка, розкриваючи вимоги до тексту розмовної теми, в першу чергу вказує на його чітко окреслену комунікативну спрямованість та особистісну значущість для студентів, тобто співвіднесеність з контекстом діяльності тих, хто навчається, сферою їх безпосередніх бажань, інтересів і схильностей, особистим досвідом [2, с. 98].

Не менш важливим фактором забезпечення особистісної спрямованості процесу вивчення іноземної мови є така побудова навчальних завдань, вправ, яка дає студентам можливість

особистісного самовираження. Методично вірне формулювання навчальних завдань організує внутрішні мотиви іншомовного мовленнєвого спілкування, надає навчання особистісно значущого характеру [3]. Заохотити студентів до особистісного самовираження на заняттях з іноземної мови можуть усі види завдань, які передбачають висловлювання студентами своїх думок і поглядів. Такі завдання стосуються не лише вправ для навчання говоріння, а й для навчання читання й аудіювання, наприклад, читання чи слухання тексту з наступним коментуванням інформації, що міститься в ньому – „коментувальний переказ”. Висловлення власного судження, ставлення до описаних у тексті фактів, персонажів є особистісним самовираженням, а саме така організація навчання, яка створює умови для самовираження, є особистісно значущою для студентів і важливою для формування мотиваційно-спонукальної фази іншомовної мовленнєвої діяльності, розвитку потреби в ній.

Отже, важливим фактором гуманізації навчання іноземної мови є особистісно орієнтований підхід, який забезпечується такими чинниками як усвідомлення викладачем цілей і завдань особистісної організації навчання, знання особистісно-індивідуальних особливостей студентів, використання інформативно насичених цікавих за змістом навчальних матеріалів, застосування особистісно значущих форм і методів роботи з ними.

#### Список літератури

1. Кадченко Л. П. Сполучені Штати Америки: навчальний посібник з англійської мови / Л. П. Кадченко. – Кривий Ріг : КДПУ, 2003. – 54 с.
2. Золотарєва В. С. Формирование профессионального интереса у студентов педвуза (на материале обучения французскому языку на неязыковых факультетах): дис. на соискание науч. степени канд. пед. наук : спец. : 13.00.01 «Теория и история педагогики» / Золотарєва Вера Степановна. — Алма-Ата, 1989. – 170 с.
3. Кадченко Л. П. Англійська для біологів : навчальний посібник з англійської мови / Л. П. Кадченко. – Кривий Ріг : КП ДВНЗ «КНУ», 2015. – 51 с.

УДК 004.91  
П. В. МЕРЗЛИКІН,  
канд. фіз.-мат. наук, в.о. зав. кафедри інформатики та ПМ,  
КП «ДВНЗ» КНУ  
Н. А. ХАРАДЖЯН,  
канд. пед. наук, доц., доц. кафедри інформатики та ПМ, .  
КП «ДВНЗ» КНУ

## ПРОЕКТУВАННЯ ХМАРНОГО СЕРВІСУ ГЕНЕРАЦІЇ ТИПОВОЇ ДОКУМЕНТАЦІЇ

*На прикладі генерації титульної сторінки курсової роботи показано можливість автоматизувати створення документів типової форми за допомогою системи комп'ютерної верстки LaTeX та платформи PythonAnywhere.*

Останні роки минулого та нинішнього століття відзначилися переходом до так званого «інформаційного суспільства», в якому інформація та дані стали найважливішим ресурсом суспільства і набули стратегічного значення. В значній мірі цьому сприяв розвиток науки та техніки, зокрема й інформаційно-комунікаційних технологій.

Велика частина інформації та даних фіксується на різних матеріальних носіях, міститься в різноманітних документах. Особливо велика роль інформації в процесі управління – на всіх його рівнях і в усіх сферах: політичній, економічній, науковій, культурній і т.д. Документування інформації, її пошук, опрацювання, зберігання, оформлення в єдиному стилі, передача вимагають значних фінансових, матеріальних, трудових ресурсів і часу. Тому організація ефективної роботи з документами, удосконалення всіх інформаційно-документаційних процесів як у масштабі суспільства в цілому, так і на рівні окремих підприємств, організацій, установ є найважливішим напрямом успішної діяльності.

Документообіг будь-якого вищого навчального закладу України, не укладається в наявні схеми та запропоновані програмні рішення. Це питання потребує окремих підходів, оскільки діяльність ВНЗ пов'язана з використанням і утворенням різного роду інформаційних потоків: здійснюючи освітню діяльність, керівництво ВНЗ веде пошук, збір і опрацювання різного роду зовнішньої інформації; отримавши і опрацювавши інформацію, що надійшла, керівництво ВНЗ повинно своєчасно на неї відреагувати; ВНЗ необхідно також збирати і опрацьовувати внутрішній потік даних, що генерується в процесі діяльності всіма структурними підрозділами.

Вищий навчальний заклад можна розглядати як сукупність шести підсистем, об'єднаних функціонально взаємопов'язаними видами діяльності: навчально-методичної; наукової; економічної; управлінської; маркетингової; господарської.

Навчально-методична діяльність є провідною в будь-якому ВНЗ та спрямована на створення методичного забезпечення або його вдосконалення, до якої насамперед залучаються кафедри. Основними навчально-методичними документами, що мають бути у ВНЗ, це: навчально-методичний комплекс напряму підготовки (спеціальності) та навчально-методичний комплекс дисципліни. До складу навчально-методичного комплексу навчальної дисципліни входять: програма навчальної дисципліни; робоча програма навчальної дисципліни; конспекти лекцій з навчальної дисципліни; опис навчальної дисципліни; методичні рекомендації для проведення лабораторних, практичних та семінарських занять; тематика курсових проєктів (робіт) та методичні рекомендації до їх виконання; засоби діагностики з навчальної дисципліни; методичні рекомендації з організації самостійної роботи студентів з навчальної дисципліни; тематика і зміст індивідуальних завдань; відомості щодо забезпечення студентів навчальною та методичною літературою.

Чимала кількість цього комплексу повинна мати загальноприйнятну форму. Тому є потреба у створенні шаблонів для значної кількості документів, що дозволить спростити та уніфікувати деяку рутинну роботу. Оскільки такі системи та шаблони — це вже сьогодення, необхідно починати формувати навички роботи вже під час навчання.

Згідно з «Програмою інформатизації та комп'ютеризації вищих навчальних закладів» [1] від 2004 року необхідно готувати студентів із використанням сучасних технологій навчання, до яких відносяться хмарні технології. Проте хмарні технології можуть бути застосовані не лише в рамках традиційного аудиторного навчання, а й використані як системи підтримки дистанційного та мобільного навчання, мережні системи комп'ютерної математики, мережні системи документообігу, системи організації спільної роботи та ін.

Згідно з «Положенням про організацію навчального процесу у вищих навчальних закладах» № 161 від 2.06.93 р. [2] курсові проєкти (роботи) виконуються з метою закріплення, поглиблення і узагальнення знань, одержаних студентами за час навчання та їх застосування до комплексного вирішення конкретного фахового завдання.

На сучасному етапі розвитку інформаційно-комунікаційних, зокрема хмарних, технологій з'явилися та розвиваються засоби, що допомагають полегшити та спростити процес оформлення пояснювальної записки. Деякі її компоненти є типовими для всіх робіт і їх оформлення є рутинною задачею, що легко автоматизується. Створивши один раз шаблон роботи, можна використовувати його надалі, просто наповнюючи текстом. В цьому можуть допомогти системи комп'ютерної верстки.

Найбільш популярною системою комп'ютерної верстки є TeX [3] – система для верстки текстів та формул – та її макророзширення, серед яких LaTeX, pdfTeX, XeTeX, LuaTeX, Omega (TeX), BibTeX, ABC.

Представлений в цій роботі хмарний сервіс на прикладі оформлення титульної сторінки курсової роботи показує можливість автоматизації цієї задачі. Для програмної реалізації було обрано платформу PythonAnywhere.

Платформа PythonAnywhere, створена компанією Resolver Systems, поєднує інтегроване середовище розробки й веб-хостинг. Через веб-інтерфейс розробник отримує доступ до таких інструментів, як редактор програмного коду з підтримкою синтаксису, інтерпретатор командного рядка bash, інструменти керування файлами, базою даних, запланованими завданнями тощо. PythonAnywhere дозволяє створювати веб-застосунки на основі найбільш поширених WSGI (Web Server Gateway Interface) фреймворків Python, серед яких Django, Flask, web2py та ін. Платформою підтримується кілька реалізацій мови Python, зокрема CPython, PyPy та Ipython, та доступна велика кількість стандартних бібліотек. У рамках безкоштовного облікового запису розробнику надається 512 мб дискового простору й обмежена кількість процесорного часу. Також дозволяється створювати одне щоденне завдання.

Крім того, розробник має доступ до програмного середовища, що являє собою Ubuntu Linux із достатньо широким набором попередньо встановленого програмного забезпечення, серед якого текстовий редактор vim, компілятор gcc, набір пакетів LaTeX та багато іншого. Всі ці утиліти доступні як із командного рядка, так і з виконуваних модулів Python.

Наявність встановленого компілятора LaTeX дозволяє легко організувати генерацію готових до друку документів високої якості. Схематично робота сервісу показана на рис. 1.





Рис. 1. Принцип роботи сервісу генерації титульної сторінки

Користувач заповнює в браузері поля (для титульної сторінки курсової роботи це тема роботи, прізвища автора й наукового керівника тощо). Дані з веб-форми опрацьовує сценарій, написаний мовою програмування Python, який підставляє введені значення полів у заздалегідь розроблений шаблон, що зберігається на сервері. Результатом цієї операції є завершений файл LaTeX, що відправляється встановленому на платформі PythonAnywhere компілятору LaTeX, який, у свою чергу, генерує pdf-файл, що повертається користувачеві.

Створений веб-сервіс (рис. 2) доступний за адресою <http://titlepage.pythonanywhere.com/>. Головною його метою є демонстрація можливості створення системи генерації типових документів для підтримки навчального процесу вищого навчального закладу.

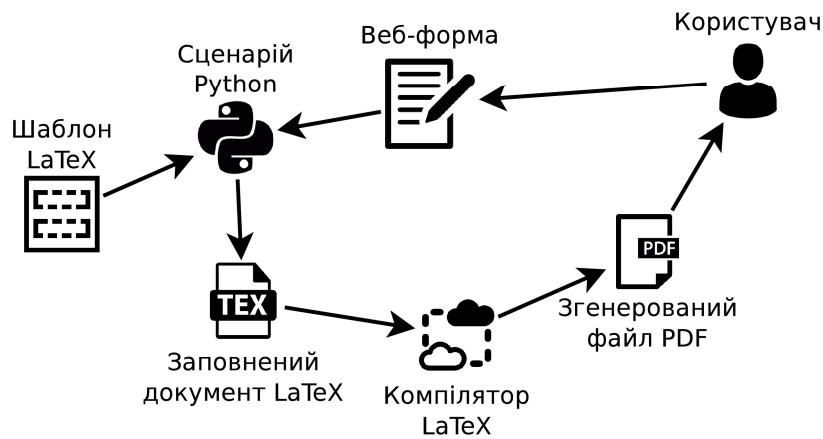

Рис. 2. Генерація титульної сторінки курсової роботи

За допомогою розглянутого прикладу можна організувати створення типової навчально-методичної документації як кафедри та й ВНЗ в цілому.

### Список літератури

1. Про затвердження Державної програми інформатизації та комп'ютеризації вищих навчальних закладів I-II рівня акредитації на 2005-2008 роки : Постанова Кабінету Міністрів України № 1182 від 08.09.2004 р. [Електронний ресурс] // Режим доступу: <http://zakon4.rada.gov.ua/laws/show/1182-2004-%D0%BF>.
2. Положення про організацію навчального процесу у вищих навчальних закладах : Наказ Міністерства освіти України № 161 від 2.06.93 р. [Електронний ресурс] // Режим доступу: <http://zakon2.rada.gov.ua/laws/show/z0071-93>.
3. Кнут Д. Э. Всё про TEX / Д. Э. Кнут. — М. : Вильямс, 2003. — 560 с.

## **АНАЛИЗ РАЗВИТИЯ И ДОСТИЖЕНИЙ МЕТОДОВ УСТОЙЧИВЫХ РЕШЕНИЙ ОБРАТНЫХ ЗАДАЧ ГРАВИМЕТРИИ И АГНИТОМЕТРИИ**

В середине XX века в Кривом Роге было построено 5 крупнейших горно-обогатительных комбинатов по переработке бедных железных руд и железистых кварцитов. Но, вскоре выяснилось, что сырья, добываемого из недр, собственно, Криворожского железорудного месторождения, стало недостаточно. Поэтому начали искать залежи железных руд на больших площадях в окрестностях Кривого Рога, в соседних областях (Николаевской, Кировоградской, Запорожской) и даже по всей Украине. Такое же положение сложилось и с обеспечением сырьем урановых, алюминиевых и титано-магниевого комбинатов. Для этого были организованы крупные геофизические партии при геологических экспедициях, затем геофизические экспедиции при геологических трестах и, наконец, геофизические тресты в составе геофизического главка при Министерстве Геологии УССР. Геофизических работ они выполняли много, но качество было низким. Удачей считалось, если удалось выделить в измеренном поле магнитную или гравитационную аномалию. Причиной тому была слабо развитая аппаратная база, которая частично компенсировалась высококлассной методикой проведения полевых работ. Но, слабой стороной был низкий уровень методов интерпретации (МИ) аномалий, развитие которых тормозилось не только отсутствием электронной вычислительной техники, но и высокоточных механических счетных машин. Поэтому количество непроверяемых аномалий росло, хотя МИ развивались в сторону сокращения трудоемких вычислительных работ за счет использования различных палеток, номограмм и прямых формул вычисления параметров несложных интерпретационных моделей. Даже метод подбора имел ограниченное применение в полевых партиях. И для этого были веские причины, поскольку эффект от изменения положения границ на 100-200 м на глубинах 500-1000 м соизмерим с точностью вычисления аномалий ручным способом. И тем не менее, в значительной мере, результаты интерпретации (РИ) аномалий были впечатляющими. Наряду с такими метрами, как Гамбурцев Г. А., Юньков А. А., Андреев Б. А., Тафеев Г. П., Соколов К. П., Логачев А. А., Маловичко А. К., Миков Д. С., Мудрецова Е. А., Крутиховская З. А., Балавадзе Б. К., Шалаев С. В., Шванк О. А., появились новые имена: Тихонов А. Н., Лаврентьев М. М., Алексидзе М. А., Страхов В. Н., Тяпкин К. Ф., Булах Е. Г., Матусевич А. В., Шнейдер О. И., Соколовский К. И. и др. Ситуация существенно изменилась, начиная с 1965 года, когда, с одной стороны, появились новые, более высокой точности, гравиметры серии ГАК (ГАК-3М, ГАК-7Т и др.) и магнитометры серии М (М-2, М-18, М-23, М-15), а с другой стороны, появились первые ЭВМ. Наряду с Булахом Е. Г., Тихоновым А. Н., Ломтадзе В. В., Матусевичем А. В., Гольцманом Ф. М., электронные вычислительные машины для интерпретации полевых материалов использовали группы Старостенко В. И., Цирульского А. В., Оганесяна С. М., несколько позже на этот уровень вышли Голиздра Г. Я., Гласко В. Б., Кобрунов А. И., Слепак З. М., Танана В. П., Ягола А. Г., Петровский А. П., Миненко П. А., Бакушинский А. Б., Корчагин И. Н., Денисюк Р. П., Гончарский А. В., Исаев В. И., Кочнев В. А., Морозов В. А., Пятаков Ю. В., Савинский И. Д. и др. Среди последних выделилось два основных направления: автоматизированный подбор разреза по полю и подбор решения ОЗ путем решения прямых задач гравиметрии (ПЗГ) и магнитометрии (ПЗМ) для выбранного набора моделей. В 90-е годы возникла острая необходимость быстрого поиска небольших приповерхностных МПИ для их эксплуатации в течение нескольких ближайших лет, чего раньше в Украине не делали. В прошлом веке много сил исследователи потратили на доказательства правомочности применения сеточного метода. Не все из них были убедительными, но с появлением ЭВМ доказательства были переведены в практическую плоскость. Практически для любого алгоритма можно было получить приемлемое, как по устойчивости, так и по геологической содержательности (ГС), решение ОЗ. При различных моделях с одинаковым горизонтальным сечением полубесконечных вертикальных призм (ПВП) все структурные обратные нелинейные задачи гравиметрии (ОНЗГ) и магнитометрии (ОНЗМ) решались устойчиво для любых сложно построенных геологических сред. В различных вариантах такие практические задачи были решены Е. Г. Булахом, А. И. Кобруновым, Р. П. Денисюком, Петровским А. П., Долгалем А. С.,

Новоселицким В. М., В. Н. Страховым и их соавторами. Но в ОЛЗ гравиметрии для рудной геофизики почти во всех случаях УР не получали. В. Н. Страхов неоднократно отмечал, что ОЛЗГ решается очень трудно, но было бы очень интересно получить методы ее УР, над чем он и работал все последние 40 лет. Поскольку В. И. Старостенко нужно было решать ОЛЗГ для глубинных структурных исследований, то он воспользовался методом регуляризации решения (МРР) по А. Н. Тихонову. Для этого он разработал более практичные способы получения довольно устойчивых решений (УР), в сравнении с получаемыми до него. Но, из-за малой мощности ЭВМ, СИМ тогда могли содержать очень мало блоков – не более двух десятков. Все выше перечисленные методы были профильными и в двухмерном исполнении. Вычисления проводились с обычной точностью – до 7 значащих цифр, так как применение удвоенной точности привело бы к двойному уменьшению количества блоков в модели из-за недостатка оперативной памяти ЭВМ, что означало бы невозможность решения поставленной перед интерпретатором задачи. В нефтяных районах всегда было много скважин и распределение плотности горных пород в пространстве было известно, поэтому особой необходимости в разработке и использовании методов УР ОЛЗГ для структурных районов не было. В рудной геофизике, наоборот, скважин было очень мало. Не все из них достигали кристаллического фундамента, а остальные редко проходили по нему более 10 м. Поэтому материалов для подтверждения РИ почти не было. К 1990 г. А. И. Кобрунов и А. П. Петровский разработали несколько вариантов комплексной интерпретации двух геофизических методов в одном алгоритме, на базе которых намного позже была создана интегральная система комплексной интерпретации геофизических методов. Этими работами было показано, что критерии оптимизации (КО) можно изменять и получать положительные результаты. В таком же русле работали многие исследователи. Из них следует особо выделить Акимову Е. Н., Васина В. В., Анищенко Ю. В., Федченко Т. А., Антонова Ю. В., Бабаянца П. С., Блоха Ю. И., Грайвера А. В., Якимчука Ю. М., Y. Li, D.W. Oldenburg, Bear G.W., H. J. Al-Shukri, and A.J. Rudman, Changli Yao, S. Elieff, S. Ferguson, M. Fedi, G. Moore, D. Saussus and M. Sams, Reid A. B., I. Somerton, S. Campbell, S. Matthew, Urdabayev A. T., Atuov R. K., Wiegmann P. B., Zabrodin A., Zhdanov M. S..

В целом, упомянутыми выше исследователями был пройден путь от формулировки корректной постановки физико-математических задач Ж.Ж. Адамаром – «задача является корректно поставленной, если ее решение существует, оно однозначно и устойчиво», через их конкретизацию в работах П. С. Новикова, И. М. Раппопорта, Л. Н. Сретенского, А. Н. Тихонова, Лаврентьева М. М., Иванова В. К. и др. до более завершенных результатов, полученных Е. Г. Булахом, В. Н. Страховым, Кобруновым А. И., Старостенко В. И., Оганесяном С. М., Петровским А. П., Миненко П. А., Долгалем А. С., Мартышко П. С. и др. Наиболее существенными результатами для рудной гравиметрии были: выход академика В. И. Старостенко на необходимость применения итерационных методов решения ОЗ с его итерационной поправкой, разработка критерия устойчивости решения ОЗ (Миненко П. А.) и предложение новых КО решения ОЗ (Кобрунов А. И., Петровский А. П., Миненко П. А.). Немаловажное значение имел также переход некоторых исследователей до 1990 г. на удвоенную точность вычислений по программам для ЭВМ и компьютеров.

УДК 550.831  
МИНЕНКО Р. В.,  
магистр, инженер 1-й категории,  
ГВУЗ КНУ, НИГРИ  
МИНЕНКО П. А.,  
д.ф.-м.н., профессор,  
ГВУЗ КНУ, КПИ  
Мечников Ю. П.,  
геолог, ГП «Днепрогеофизика», КПИ

## **РЕШЕНИЕ ОБРАТНЫХ ЗАДАЧ ГРАВИМЕТРИИ И МАГНИТОМЕТРИИ С ИСПОЛЬЗОВАНИЕМ АЛГОРИТМА В. Н. СТРАХОВА НА НАЧАЛЬНОЙ СТАДИИ**

Поиски различных методов решения обратных задач (ОЗ) гравиметрии и магнитометрии, вариантов и методических приемов их применения продолжались непрерывно вплоть до настоящего времени как по направлению рудной, так и структурной геофизики (Маргулис А.С., Цирульский А.В., Новоселицкий В.М., Корчагин И.Н., Булах Е.Г., Долгалъ А.С., Мартышко П.С., Журавлев И.А.,

Кобрунов А.И., Исаев В.И., Денисюк Р.П., Петровский А.П. и другие). Особо следует отметить позиции академика В. Н. Страхова, который считал, «что в течение достаточно длинного периода (по крайней мере, в 60-е – 70-е годы) главным в теории линейных некорректных задач было именно доказательство регулярности различных конкретных алгоритмов». Поэтому, поскольку все ОЗ, по его мнению, «изначально некорректны, то необходимо решением СЛАУ особо больших размерностей переводить исходные данные ОЗ в регуляризованные (в некоторых его статьях они называются резольвентными решениями), а затем из них находить решение самой ОЛЗ». Однако прямыми методами закончить решение ОЗ не удавалось. Рассмотрим один из алгоритмов В.Н.Страхова в виде суммы произведений НП  $r_{j,n+1}$  на полезный сигнал  $g_j + r_{j,n+1}$  для всех точек карты поля, преобразованный авторами в итерационный метод для начальной стадии решения:

$$F_{Rr} = (r_{j,n+1}, g_j + r_{j,n+1}) = 0; \quad F_{Rr} = ((a_{ij}, \sigma_{i,n+1}) - g_j, (a_{ij}, \sigma_{i,n+1})) = 0 \quad (2.1)$$

$$((a_{ij}, \sigma_{i,n} - \tau_{n+1} B_{i,n}) - g_j, (a_{ij}, \sigma_{i,n} - \tau_{n+1} B_{i,n})) = 0; \quad (2.2)$$

$$(\tau_{n+1}(a_{ij}, B_{i,n}), \tau_{n+1}(a_{ij}, B_{i,n})) - \\ - (2\tau_{n+1}(a_{ij}, B_{i,n}), r_{j,n} + g_j / 2) + (r_{j,n} + g_j, r_{j,n}) = 0; \\ (r_{j,n} - \tau_{n+1} Z_j, r_{j,n} - \tau_{n+1} Z_j) = -(r_{j,n} - \tau_{n+1} Z_j, g_j); \quad (2.3)$$

$$(r_{j,n} - \tau_{n+1} Z_j + g_j / 2, r_{j,n} - \tau_{n+1} Z_j + g_j / 2) = (g_j / 2, g_j / 2); \quad (2.4)$$

$$\tau_{n+1}^2 (Z_j, Z_j) - 2\tau_{n+1} (Z_j, r_{j,n} + g_j / 2) + (r_{j,n} + g_j, r_{j,n}) = 0; \quad (2.5)$$

$$\sigma_{i,n+1} = \sigma_{i,n} - \tau_{n+1} B_{i,n}; \quad r_{j,n+1} = r_{j,n} - \tau_{n+1} Z_j; \\ B_{i,n} = (a_{i,j} / \lambda_i^\alpha / \lambda_j^\beta, r_{j,n}); \\ \tau_{n+1}^2 q_a - 2\tau_{n+1} q_b + q_c = 0; \quad s = q_b^2 - q_a q_c \geq 0; \\ \tau_{n+1} = (q_b + \text{sqrt}(q_b^2 - q_a q_c)) / q_a; \quad \tau_{n+1,2} = (q_b - \text{sqrt}(q_b^2 - q_a q_c)) / q_a; \quad (2.6)$$

Метод (2.2) реализован как итерационный для решения линейных ОЗ на теоретических и реальных полях. По карте поля силы тяжести (ПСТ) (рис.2.1,а) решена ОЗ для 6-слойной модели, получены карты аномальной плотности (АП) каждого слоя (на рис.2.1,б – для 1-го слоя) и вертикальные разрезы (ВР) по профилям (на рис.2.1,в – по профилю 10), а также карта остатков поля, представляющих собой невязку поля (НП) в каждой точке, между которыми проведены изолинии ПСТ в милигаллах (рис.2.1,в). Как видно из ВР, АП с глубиной убывает, что может быть обусловлено недостатками итерационного метода с итерационной поправкой (ИП) В.И.Старостенко для многослойной модели. Продолжим решение методом В2 (рис.2.2,а) и получим решение ОЗ с еще большим перепадом АП между 1-м и 6-м слоями, зато НП уменьшилась с 0.19 до 0.02 мГал, что говорит о правильном направлении продолжения решения ОЗ. Затем решение было продолжено методом RZFG с 3-мя ИП (рис.2.2,б), как аналогом метода R2, и с выравниванием начальных условий (НУ) по АП 3-го слоя, полученной на предыдущем решении, поскольку средняя АП для высокоаномальных тел в разрезе (рис.2.2,а) равна АП 2-го или 3-го слоя. Так как АП в НУ на этом этапе значительно приблизилась к реальной, то на следующих 20 итерациях началось уточнение АП в слоях, о чем свидетельствуют изменения мощностей вертикальных слоев и их АП со смещением отдельных блоков в горизонтальных направлениях. Выполнено также решение ОЗ со вторым значением корня (2.6) для итерационного коэффициента ИК (рис.2.3) с точно таким же повторением тех же операций и получением почти тех же результатов, за исключением того, что АП 1-го слоя точно восстановлена только по форме изолиний (рис.2.3,а), но этого хватило для продолжения

решения (рис.2.3,б) и получения подобного по форме изолиний АП и почти точного по интенсивности АП решения по профилям 10 и 9 (рис.2.3,в,г).



Рис.2.1. Результаты решения ОЗ по реальному полю (РП) участка Николо-Гулак алгоритмом 2.1 при  $\tau_{n+1}$ : а) карта поля силы тяжести, здесь и далее – в мГал; б) карта АП 1-го слоя; в) вертикальный разрез АП по профилю 10, здесь и далее – в г/см<sup>3</sup>; г) карта остатков ПСТ, в мГал



Рис.2.2. Результаты решения ОЗ: а) продолжение решения методом В2: ВР АП по профилю 10; б) продолжение решения методом RZFG с ИП и с выравниванием НУ по 3-му слою: ВР АП

Аналогичные работы с началом решения ОЗ методом (2.1) выполнены по магнитному полю. В начале это было сделано по теоретическому полю (ТП) (рис.2.4,а) на 20 итерациях при убывающей с пульсациями СКНП  $Re=2.6-1.5$  мкТ и получено по глубине два участка с различным изменением ИН. Поэтому на 2-м этапе выравнивание НУ по ИН проводилось для 1-3 слоев по ИН 3-го слоя, а для 4-6 слоев – по ИН 4-го слоя (рис.2.4,б). В результате получено по всему разрезу почти точно заданное распределение ИН, равное 1 А/м внутри двух АТ и нулю за их пределами. Окончательное решение получено алгоритмами авторов (рис.2.5-2.7). В настоящей работе текст выполнен Миненко Р.В., а решения ОЗ по реальным полям (рис.2.1-2.3, 2.5-2.) выполнены совместно с соавторами.

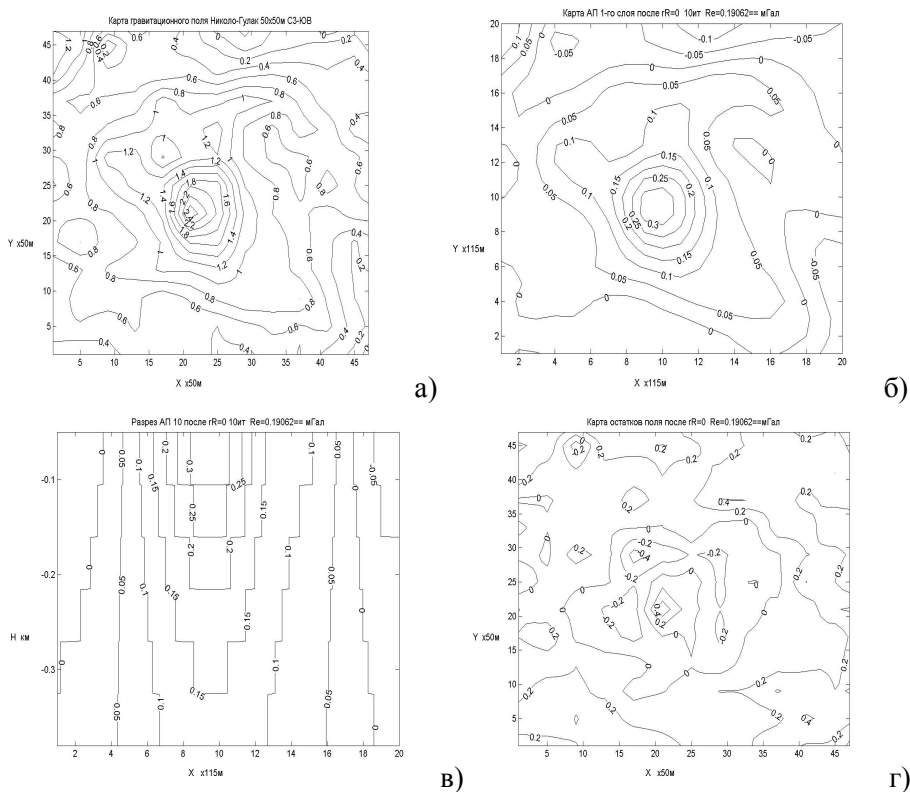

а)

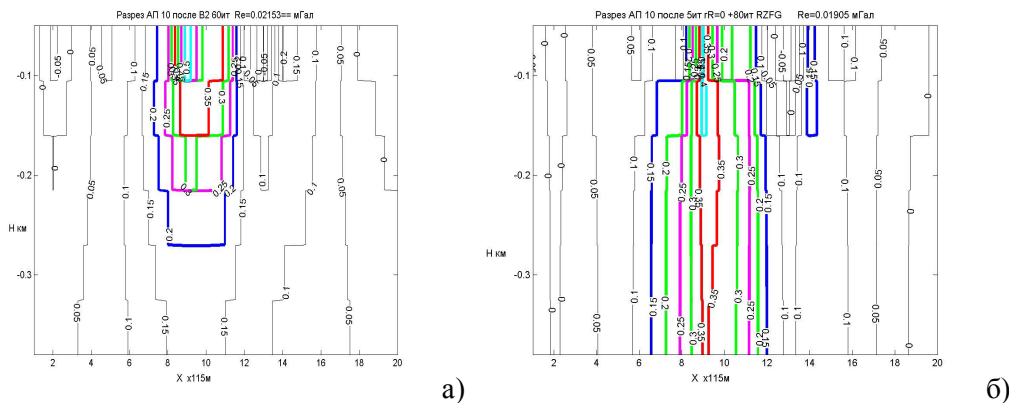
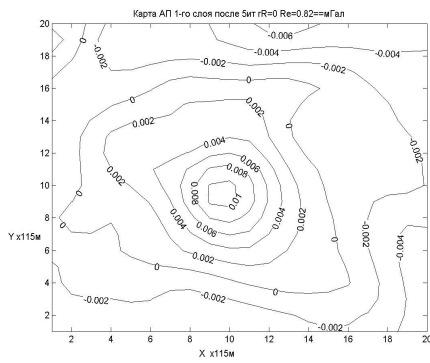
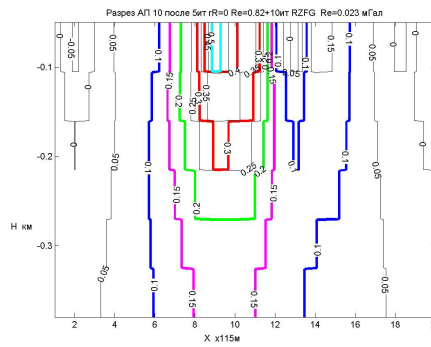

б)

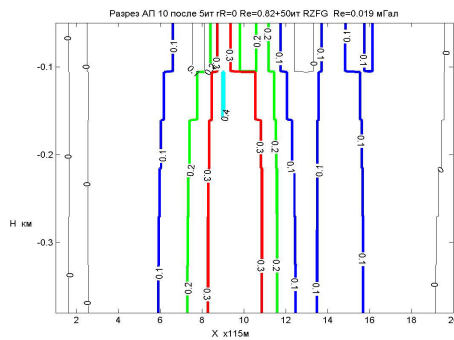

в)

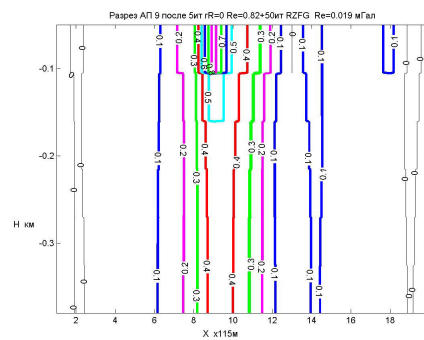

г)

Рис.2.3. а) результаты решения ОЗ алгоритмом 2.1 при  $\tau_{n+1,2}$ : карта АП 1-го слоя; б) продолжение решения методом В2: ВР АП по профилю 10; в) продолжение решения методом RZFG с ИП и с выравниванием НУ по 3-му слою: ВР АП по профилю 10; г) ВР по профилю 9

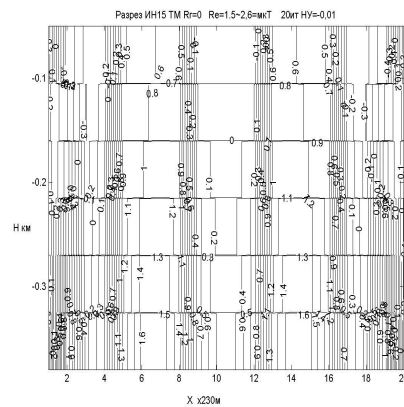

а)

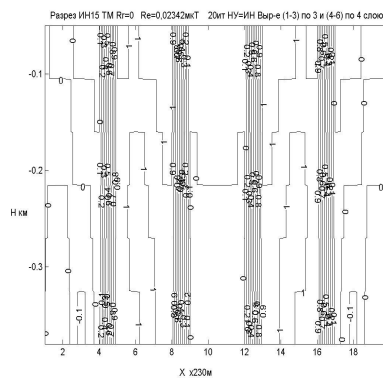

б)

Рис.2.4. Результаты решения ОЗ магнитометрии (ОЗМ) по ТП над двумя 6-слойными призмами с  $ИН=1$  А/м алгоритмом 2.1 при  $\tau_{n+1}$ : а) ВР ИН по профилю 15 при  $НУ=0.01$  при достижении НП  $Re=1.5$  мкТ; б) окончание решения ОЗМ методом RZFG с ИП и с выравниванием НУ для АП по АП 3-го слоя предыдущего решения после 20 итераций при достижении СКНП  $Re=0.02342$  мкТ: ВР ИН по профилю 15, здесь и далее ИН – в А/м

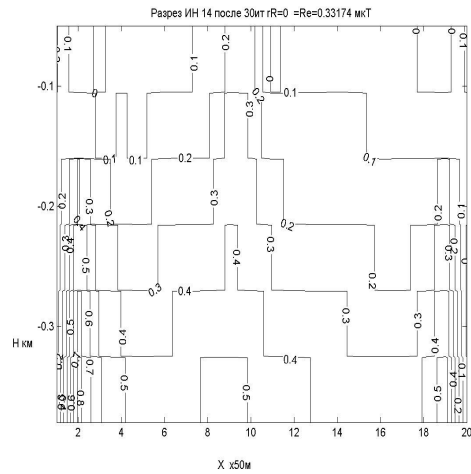
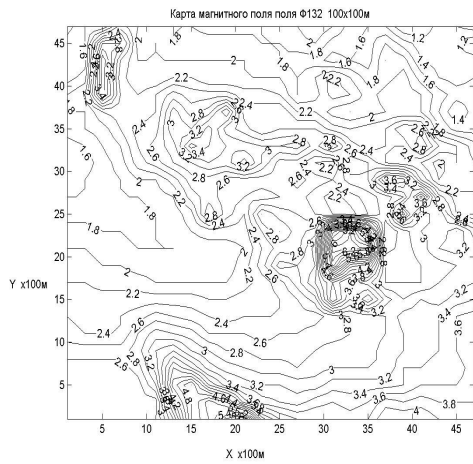

а) б)

Рис.2.5. а) Результаты решения ОЗМ по реальному полю (РП) над двумя 6-слойными призмами с ИИ=1 А/м алгоритмом 2.2 при  $t_{n+1}$  : а) карта МП фрагмента участка Никола-Гулак; б) ВР ИИ по профилю 14 при НУ=0.01 при НП  $Re=0.09883$  мкТ, здесь и далее ИИ – в А/м

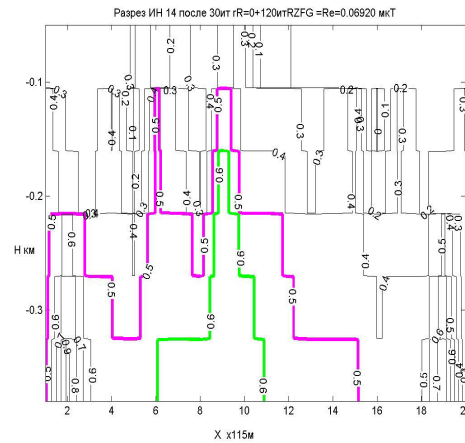
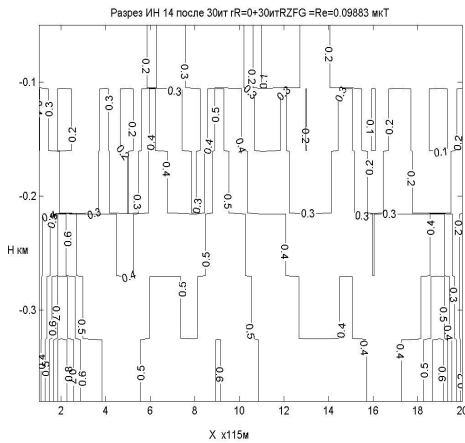

а) б)

Рис.2.6. а) Продолжение того же решения по профилю 14 методом RZFG с выравниванием НУ для АП 1-3-го слоя по АП 3-го слоя предыдущего решения и 4-6-го слоя по 4-му после 30 итераций при достижении НП  $Re=0.09883$  мкТ; б) то же без выравнивания после 120 итераций при достижении НП  $Re=0.06920$  мкТ

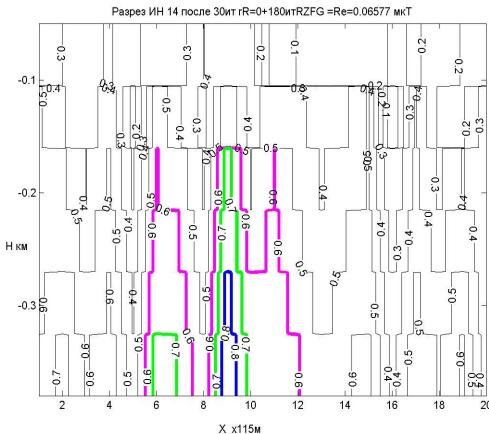
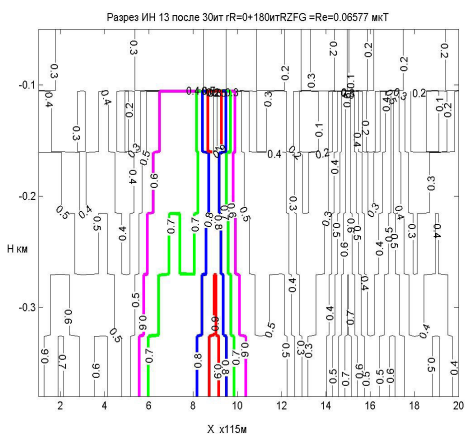

а) б)

Рис.2.7. Продолжение решения ОЗМ методом RZFG с выравниванием НУ для АП 3-6-го слоя по АП 3-го слоя предыдущего решения после 30 итераций при достижении НП  $Re=0.06577$  мкТ: а) по профилю 13; б) то же по профилю 14

аспірант кафедри педагогіки КПД ДВНЗ «КНУ»  
Т. І. ТУРКОТ,  
к. пед. н., доцент КВНЗ «Херсонська академія неперервної освіти».  
О. А. КОНОВАЛ,  
д. пед. н., професор, завідувач кафедри фізики та методики її навчання  
КПД ДВНЗ «КНУ»

## ЗАСОБИ ФОРМУВАННЯ КРИТИЧНОГО МИСЛЕННЯ СТУДЕНТІВ-ПЕРШОКУРСНИКІВ ПРИ ВИВЧЕННІ ФІЗИКИ

На початку третього тисячоліття добробут окремих держав і націй визначається не тільки багатством природних ресурсів і географічним положенням, а в першу чергу інтелектуальною могутністю суспільства. Феномен Японії, сталий розвиток країн Західної Європи та США — яскравий цьому приклад. Тому зараз вектор еволюції цивілізованих країн спрямований на розкриття можливостей розуму, стимулювання творчості людини і розвитку її критичного мислення. Ці обставини актуалізують проблему формування «творчої» особистості майбутнього вчителя з перших днів його навчання в «Алма-матер», адже як свідчить наш досвід, у багатьох першокурсників знижений або відсутній інтерес до вивчення фізики, самостійного опрацювання теоретичного матеріалу, мають місце прогалини в шкільній підготовці з природничо-математичних дисциплін [2]. Тому студентам першого курсу відповідно принципу бінарності (навчаючи предмету, вчимо використанню побачених дидактичних методів у майбутній професійній діяльності) при вивченні «Шкільного курсу фізики» пропонуємо задачі і проблемні ситуації, розв'язання яких вимагає:

- \* уміння критично оцінювати ситуацію і отримані результати;
- \* уміння синтезу логічного і інтуїтивного пізнання;
- \* орієнтації студентів на глибокий і всебічний аналіз фізичних процесів і уміння використовувати одержані на заняттях з фізики знання в інших галузях (математика, фізика, астрономія та ін.).

Прикладом подібної задачі може бути така: космонавт на планеті Драйв іншої Сонячної системи виконав досліди по визначенню прискорення вільного падіння і отримав такі результати (табл. 1).

Таблиця 1

Час падіння (в імпульсах) Шлях, пройдений тілом (в велфах) Час падіння (в імпульсах) Шлях, пройдений тілом (в велфах)

0,0 0,0 2,2 10,41

0,5 0,54 2,4 12,39

1,0 0,54 2,4 14,54

1,5 4,84 2,8 16,86

2,0 8,60 3,06 19,33

1. Чому дорівнює прискорення вільного падіння на планеті Драйв в велфах/імпульс?

Досліднику з Землі стало відомо, що 1 велф — 6,33 см, а 1 імпульс = 0,167 с.

2. Дайте коротку інформацію про планету Драйв, урахувавши вище викладену інформацію»

[1].

Розв'язування задачі бажано здійснювати у поєднанні з обговоренням можливостей її використання в навчанні школярів.

Якщо студенти не можуть сформулювати гіпотезу і план розв'язку, то викладачеві слід спрямувати хід їх мислення такими, наприклад, запитаннями:

Який спосіб визначення прискорення вільного падіння є найбільш раціональним для даного випадку? Чому?

Побудуйте та проаналізуйте графік залежності швидкості падаючого тіла від часу.

Що можна сказати про розміри планет Драйв та Земля?

Наш досвід свідчить, що зміст навчального матеріалу з фізики дозволяє викладачу довести до свідомості студентів тезу: випадкових відкриттів у науці немає, відкриття може здійснити людина творча, з глибокими знаннями. Так, вивчаючи магнітну дію струму, знайомимо студентів з історією відкриття цього явища і пропонуємо їм висловити свої думки, відповідаючи на запитання: «Чи можна вважати відкриття Ерстреда випадковістю? Чому?» При вивченні рентгенівського випромінювання використовуємо прийом «дописування оповідання», початок якого має такий вигляд: «Восьмого листопада 1895 року у професора Вюрцбургського університету Вільгельма Конрада Рентгена було



безсоння. Пізньої ночі він зайшов до своєї лабораторії і...» Після виконання домашнього завдання пропонуємо студентам зачитати свої оповідання і висловити власне відношення до вислову Луї Пастера: «Щаслива випадковість випадає тільки на долю добре підготовленого розуму».

Обговорюючи творчу діяльність науковців-фізиків, обов'язково звертаємо увагу на етичні вимоги до проведення наукових досліджень: коректність, наукову чесність, повагу до колег, уміння вести наукову дискусію.

Сутність поняття «творчість» передбачає наявність у людини ерудиції, широкого спектру пізнавальних інтересів, уміння використати свої знання для отримання «об'єктивно» чи «суб'єктивно» нової інформації. Тому в практиці нашої роботи традиційним стало проведення творчих звітів студентів, які ми організуємо з перших днів вивчення фізики. Гаслом таких занять є «Ерудиція, знання, дотримання норм наукової етики». Заняття-творчі звіти надають кожному студенту можливість розвинути свої творчі здібності, емоційно проявити своє «я», свою індивідуальність. При підготовці до таких занять студенти можуть:

- \* скласти оригінальну задачу, кросворд, ребус за конкретною темою;

- \* сконструювати прилад;

- \* написати фізичне оповідання, казку, вірш, наукову доповідь, реферат і т.п.

Основні вимоги до учасників творчих звітів: глибоке розкриття теми, наявність власного «винаходу», вміння коректно вести наукову дискусію і відстоювати власну точку зору, висловлювати критично-конструктивні зауваження.

На завершення підкреслимо, що такий підхід до викладання дисципліни «Шкільний курс фізики» має позитивну проєкцію на навчальну педагогічну практику студентів. Тому є надія, що випускники університету будуть діяти згідно вислову відомого фізика Л. Д. Ландау, котрим ми завжди розпочинаємо першу лекцію з фізики: «Працюйте з захопленням! Це дуже прикрашає наше життя!»

#### Список літератури

1. Алексеев П. А. Решение физических задач как средство формирования умений интеллектуального труда школьников / П. А. Алексеев. – Новосибирск, 1989. – С. 7 – 8.

2. Туркот Т. І. Прийоми розвитку творчих здібностей учнів теоретичного ліцею при вивченні фізики / Т. І. Туркот // Матеріали III Всеукраїнської наукової конференції «Фундаментальна та професійна підготовка фахівців з фізики», частина II. – К. : НПУ, 1998. – С. 117 – 119.

Секція 20  
**МИСТЕЦТВО Й МИСТЕЦТВОЗНАВСТВО**

УДК 712.01  
Л. В. БАЛЮК,  
ст. викладач кафедри образотворчого мистецтва  
КПІ ДВНЗ «КНУ»

**ЗАСТОСУВАННЯ СУЧАСНИХ ТЕНДЕНЦІЙ ЛАНДШАФТНОГО  
ДИЗАЙНУ В ПРОЦЕСІ ХУДОЖНЬО-ПРОЕКТНОЇ ДІЯЛЬНОСТІ  
МАЙБУТНІХ ЛАНДШАФТНИХ ДИЗАЙНЕРІВ**

*Робота присвячена актуальній проблемі відображення основних напрямів у садово-парковому мистецтві, значно збагачених новими ідеями і технологіями. В роботі розглядаються сучасні тенденції в проектуванні ландшафтних об'єктів при виборі стилю, декоративних рослин та садових аксесуарів.*

**Проблема та її зв'язок з науковими та практичними завданнями.** Ландшафтний дизайн початку третього тисячоліття - це не просто авторська творча робота дизайнера. Це відображення стилю життя, способу мислення, естетичних уподобань не стільки дизайнера, скільки власників саду. І від таланту дизайнера залежить, чи зможе він зрозуміти, яке місце цих конкретних людей у швидко мінливому світі, в яких стилістичних рамках буде їм комфортно жити. Авторська робота полягає в тому, щоб, моделюючи територію, простір, створити художній образ, який відповідав би вимогам конкретної сім'ї, відобразив її смаки, спосіб життя. Гармонія із зовнішнім світом, гармонія з собою, краса і простота та ретельне планування, копітка робота з ґрунтом, облік послідовності цвітіння різних культур, нескінченне варіювання деталей – ось найважливіше завдання ландшафтного дизайнера при створенні комфортного ландшафтного простору.

**Аналіз досліджень та публікацій; постановка завдання.** Теоретична база дослідження стилістики сучасних садів обґрунтована в працях вітчизняних та зарубіжних авторів: О. П. Вергунова, А. Д. Жирнова, В. Я. Курбатова, О. В. Забеліної, С. С. Ожегова. Проблеми проектування сучасних садів присвячені праці Дж. Брукса, але в них відображені ідеї, що дають лише загальні поняття про сучасні підходи до проектування декоративних ландшафтів.

**Мета статті** - ознайомити ландшафтних дизайнерів з сучасними тенденціями, проявом нових форм і експериментів для відображення світоглядних ідей свого часу засобами ландшафтного дизайну.

**Викладення матеріалу та результати.** У ландшафтному дизайні, як і в будь-якій іншій сфері, є свої тенденції, які відображають настрій часу, а також нові віяння в оформленні ландшафтного простору. Якщо знати, які напрями і стилі ландшафтного дизайну зараз найбільш актуальні, можна створити дуже стильний і оригінальний дизайн сучасного саду.

Тенденція в стилях. Класичні рішення в ландшафтному дизайні ніколи не перестануть бути затребуваними. Але разом з цим вони потребують суттєвого доопрацювання, і навіть деякого спрощення. Класичний ландшафт — це щось монументальне, розгорнуте і величне, але сучасне демократичне ставлення до всього що пов'язане з життєдіяльністю людини дещо модифікує класику. За основу береться лаконічність форм і продуманість ліній, а все зайве відсікається. Для сучасних стилів малого саду ХХ–ХХІ ст. характерні посилення естетичної складової і розширення індивідуальності. Малий сад – як міської, так і замський – значно залежить від способу життя і смаків його власників, він піддається впливу моди, і в цілому його стильове рішення більш еkleктичне, ніж у великих парків. Талановите змішення стилів часом призводить до дивних результатів. Особливо яскраво це відбилося на цілому ряді виставкових садів, представлених в останні роки в Челсі, на самій іменитій виставці ландшафтного мистецтва і досягнень селекції декоративних рослин. В той же час найбільш модні тенденції в ландшафтному дизайні пов'язані з підкресленою натуральністю садів. Це і велика кількість злаків, наліт занедбаності навіть при дотриманні строгої геометричної планування. Це і мода на зелені дахи, віддані на відкуп травам і ґрунтопокривним декоративним рослинам. В стилі «занедбаності» рослини, наприклад, ростуть дуже густо, практично заходячи один на одного, іноді навіть переплітаючись між собою. Крім того, набір рослин і квітів дуже різноманітний. Для доріжок відведено дуже мало місця. Будинки нерідко оповиті рослинами, можливо, повністю вкриті ними. Одним словом, в цьому і полягає мистецтво дизайнера: зробити все так, щоб все було правдоподібно, але в той же час красиво. На повне втілення стилю «занедбаності» може піти кілька років. Як і раніше, сильні азійські мотиви в дизайні

ландшафту. На перший план проривається китайський стиль, кілька залишаючи позаду свого японського побратима, який раніше був більш поширеним стилем в ландшафтному дизайні. На піку популярності знаходяться техно-стиль, напрямок дворянської садиби, різні екологічні рішення. І це далеко не всі стилі, які отримують своє поширення на даний момент.

Тенденції в аксесуарах. Віяння останнього часу такі, що досить значна увага приділяється аксесуарам у ландшафтному дизайні. Часом відбувається так, що саме вони виходять на перший план за задумом дизайнера. Наприклад, на даний момент дуже необхідні і доречні будь-які декоративні водоймища на присадибній ділянці. Це може бути штучно створений ставок або струмок. Як правило, розміщується він у загальній композиції, але при досить великих розмірах може добре виглядати і самотійно як окремих і яскравий елемент. До речі, тема водойм — це суто азійський стиль. Тому було б логічно підтримати його ще декількома компонентами з рідного стилю. Продовжують водну тему колодязі. При цьому абсолютно неважливо, чи справжній він, чи декоративний. Найчастіше такий елемент відмінно доповнює екостиль в ландшафтному дизайні. Взагалі, останнім часом простежується тенденція більшої уваги до декоративних деталей саду. Це не обов'язково функціональні елементи – альтанки, лави, містки, але і чисто декоративні деталі. Це і скульптури, і декоративні кашпо, вазони (причому не завжди заповнені квітами), оригінальні джерела, ефектні підвісні корзини з декоративними рослинами, гамаки, лежанки, декоративні будки для собак, дуже активно використовуються в садах годівниці і купальні для птахів, шпаківні(сучасний екостиль) — все це неминуче є важливою частиною сучасної дизайнерської думки в оформленні ландшафту. Мотиви італійського і мавританського саду дуже сильні у багатьох реалізованих проектах ландшафтних дизайнерів. Особливу вишуканість таким садам надають якісні копії античних і ренесансних статуй. Модним елементом саду є і зелена скульптура. Це можуть бути розкішні екземпляри стрижених вічнозелених дерев і чагарників, а можуть бути вирощені на металевому каркасі ґрунтопокривні багаторічники або виткі рослини.

Тенденції у виборі рослин. Що стосується вибору рослин, то актуальні споконвічно слов'янські екземпляри. Велику увагу дизайнерів стали привертати дерева. Серед них є береза липа, горобина, верба і багато інших (переважно використовують декоративні форми). Додатково акцентується увага на простоту, що сприяє створенню романтичної і затишної атмосфери. З квітів на піку популярності знаходяться ромашки і кульбаби. Серед чагарників особливо виділяються бузок, шипшина і жасмин. Повертаються раніше забуті дизайнерами фруктові дерева. Однак професіонали-оформлювачі в даному випадку воліють незвичайні породи фруктових дерев, наприклад, карликову яблуню. На лідируючих позиціях перебувають запашні рослини: півонії, фіалки запашні, навіть тютюн. Можуть бути використані й дикорослі рослини і чагарники: барбарис, глід, калина, обліпиха, черемха і деякі інші. Ягоди — ще один незамінний елемент дизайну останнім часом. Дизайнери не проти виділити галявинку під суницю, малину, зарості смородини або агрусу. З точки зору висадки рослин існують свої напрямки. Все частіше квіти і деякі рослини містяться в горщики і вазони і в такому вигляді висаджуються на території. Це можуть бути навіть багатоступінчасті клумби. На перший план висувається раціональність: ділянка нерідко розбивається на зони, де виростають різні за тематикою та видом рослини. Лідерство належить зонам відпочинку. Сьогодні найвищим досягненням ландшафтного дизайнера може вважатися поєднання геометрії форм квітників і таємниче хвилювання злаків, високотехнологічних садових виробів із сталі і скла з заростями рогоза, бамбука і чортополоху або ковили, гривастого ячменю, в які вкраплені лілові клематиси, витончені півонії, жовті адоніси.

Висновки та напрямок подальших досліджень Зважаючи на сказане вище, зауважимо, що загалом, модні тенденції зовсім не ставлять дизайнера в жорсткі рамки, а дозволяють проявляти фантазію. Однак, створюючи свої власні проекти, ландшафтні дизайнери все одно будуть спиратись на класичні стилі саду, хоча таким чином важко уникнути еkleктичності. Але еkleктичність сучасного саду не скасовує певних правил, яких слід дотримуватися, щоб сад був гармонійний і за формою, і за змістом.

#### Література

1. Джон Брукс. Дизайн сада/Пер. с англ. – М.:БММ АО, 2003. – 384 с.: ил.
2. Е.В.Забелина - Поиск новых форм в ландшафтной архитектуре.- М.: Архитектура-С, 2005. - 160 с., ил.

## СПІЛЬНЕ І ВІДМІННЕ НАВЧАЛЬНОГО ТА ТВОРЧОГО РИСУНКІВ У ПРОЦЕСІ СТВОРЕННЯ ХУДОЖНЬОГО ОБРАЗУ НА ЗАНЯТТЯХ З АКАДЕМІЧНОГО РИСУНКУ

*У статті розглядаються особливості навчального та творчого рисунків, обґрунтовується думка про їх тісний взаємозв'язок та відмінності у процесі художнього відтворення образу на заняттях з академічного рисунку.*

**Проблема та зв'язок з науковими та практичними завданнями.** Рисунок як певний вид діяльності людини являє собою складний процес: процес пізнання, вивчення і процес створення художнього образу. Хоча процеси пізнання і створення знаходяться у тісному взаємозв'язку, під час малювання вони відбуваються по-різному. В одному випадку переважає процес створення, в іншому - пізнання. В залежності від цього визначається особливості навчального і творчого малювання. Щоб правильно зрозуміти специфіку навчального і творчого рисунків, насамперед необхідно з'ясувати, в чому полягає різниця між цими рисунками, які їхні цілі і завдання.

Розподіл рисунків на навчальні та творчі представляється досить умовним. Все залежить від тих завдань, які ставить собі малюючий, і цілі навчального процесу. Можна говорити лише про домінування навчального-аналітичних або художньо-образних завдань під час малювання. Ті та інші органічно наявні в самій природі академічного малювання і є його відмінними рисами.

**Аналіз досліджень та публікацій; постановка завдання.** Наукові дослідження вже досить переконливо довели, що основним засобом у справі пізнання реального світу є спостереження, а спостереження розвивається і вдосконалюється краще всього під час малювання з натури. Засвоюючи основи академічного рисунка, студент опановує одночасно і наукові знання і художні прийоми роботи, а це запорука успішного розв'язання творчих завдань. Дослідження даного питання показує, що між творчим і навчальним рисунками є багато спільного. Більш того, при аналізі рисунків майстрів ми бачимо, що форми і методи творчого рисунка витікають з навчального, отже навчальний рисунок є основою творчого.

Проблема розуміння взаємодії навчального рисунку та творчого у процесі художнього відтворення дійсності постає в наукових дослідженнях на тлі формування широкого спектру компетентностей майбутнього педагога-фахівця, зокрема – вчителя образотворчого мистецтва. Різні аспекти цієї проблеми висвітлено у працях В. Зінченко, Є. Ігнат'єва, Л. Медведєва, А. Щербакова, Р. Шерифзянова, Н. Прохорова, С. Гаврилеченко, Н. Ростовцева, В. Кузіна, М. Анісімова, А. Серова.

Метою дослідження є визначення спільного та відмінного навчального та творчого рисунків, обґрунтуванню їх тісного взаємозв'язку у процесі створення художнього образу на заняттях з академічного рисунку.

**Викладання матеріалу та результати.** Рисунок досить пізно знайшов самостійність, залишаючись довгий час лише підготовчим етапом при створенні творів чи зразком-прописом. Перш ніж стати окремим напрямом у мистецтві, рисунок побутував як приховане професійне знання, як найбільш формалізований спосіб об'єктивізації зображення. Йому спочатку притаманні аналітичні функції, що ставлять метою вивчення і фіксацію окремих складових предметного світу. Властивості рисунка в силу його прикладного значення та використання, в тому числі і для навчання, стали предметом розробки правил і норм. Поступово сформувалося уявлення про базові цінності рисунка як основи всього образотворчого мистецтва. Рисунок - особлива форма відображення дійсності. Особливість його, на відміну від живопису, скульптури, прикладного мистецтва, полягає у своєрідній виразній мові, яка містить, окрім композиції (загального елемента для всіх видів образотворчого мистецтва), так і особливості як лінія, тон, штрих, пляма. Виділяють два основних способи зображення в рисунку: тональний і лінійний.

Навчальний рисунок є однією з провідних дисциплін у системі підготовки вчителів образотворчого мистецтва, – це засіб вираження думок, фантазій, уявлень в будь-якій композиційній роботі. Він вчить мислити формою, розуміти конструктивну основу, створювати пластичну структуру предмета на площині. Певна послідовність завдань, а також поетапність рисунку з натури, дозволяють поєднувати вивчення натури з її художньою інтерпретацією. Рисунок являє собою складний процес пізнання, вивчення та створення художнього образу. Досліджуючи процес формування графічного художнього образу на заняттях з рисунку Л. Р. Медведєв пише: «Формування

художнього образу являє собою нерозривну єдність об'єктивних і суб'єктивних початків. Об'єктивне виходить з існуючої незалежно від свідомості людини дійсності, суб'єктивне пов'язано з емоційно-образним сприйняттям художника, його світоглядом, майстерністю. Праця художника, спрямована на вивчення основ образотворчої майстерності, потребує поглибленого сприйняття навколишньої дійсності. Вивчення навколишнього світу, в свою чергу, формує у нього художньо-образні ідеї, які матеріалізуються в художніх образах. У цьому процесі художник вступає у взаємини не тільки з предметом зображення, але і зі специфічними виразними образотворчими можливостями матеріалу». Розподіл рисунків на навчальні та творчі представляється досить умовним. Все залежить від тих завдань, які ставить собі студент, і цілі поставлені навчальним процесом. Ми можемо говорити лише про домінування навчально-аналітичних чи художньо-образних завдань під час рисунку. Ті та інші органічно присутні в самій природі академічного рисунку і є його відмінними ознаками.

Як відомо, творчий рисунок створюється на основі вже набутих знань і навичок. Його головна мета – створення художнього образу. Творче малювання має на увазі, що рисунок як процес побудови зображення не вивчається, він вже відомий. В навчальному рисунку, навпаки, процес побудови зображення ще не відомий і тільки починає вивчатися. При роботі над творчим рисунком вже не ставляться ці завдання, а на основі знань закономірностей побудови форми передаються найбільш характерні особливості природи. Іноді допускається злегка ігнорувати характер форми, для того, щоб зосередити увагу глядача на окремих деталях, підкреслити їх і добитися більшої емоційної виразності рисунку. Навчальний рисунок ведеться на основі вивчення, в ім'я придбання знань і навичок, творче – на основі вже отриманих знань і навичок, в ім'я створення нового і оригінального. Слід зазначити, що навчально-аналітичні завдання навчального рисунку не виключають творчих моментів. Так, досвідчений художник здатний передати в рисунку своє враження від природи, підмітити найбільш характерний момент в русі (у фігурі людини, тварини), погляд (на портреті) і т. д. Перше зорове враження є найбільш сильним сприйняття природи і тому служить поштовхом до вирішення творчих завдань у навчальному рисунку. Якщо знайти найбільш виразне положення природи в просторі (позу, рух моделі), та ефективніше висвітлити, підкреслити характерні особливості форми шляхом введення драпіровок і відповідного оточення, то перше враження від природи буде найбільш яскравим і емоційним. Відображення дійсності починається з відчуттів. Відчуття як початкове джерело усіх наших знань про навколишню дійсність є одночасно і збудниками творчого відношення до цієї дійсності. Щоб навчитися бачити ціле, головне і фіксувати в рисунку найсуттєвіше, необхідно, насамперед, охоплювати оком всю природу і, утримуючи це зорове ціле, поступово відкидати все несуттєве і другорядне – дрібні деталі форми, випадкові рухи, невластивий людині вираз очей і т. п. Щоб передати в рисунку життя, рух, ледь вловимий момент, однієї професійної грамотності недостатньо, ще потрібно тонке відчуття природи. У пізнанні реальної дійсності головну роль відіграє спостереження, яке дозволяє зібрати необхідний матеріал для художніх образів. Академічний рисунок передбачає єдність вирішення навчальних і творчих завдань. Процес малювання з природи завжди пов'язаний з оцінкою того, що зображується, на всіх рисунках є і пізнавально-аналітична та емоційно-виразна, творча сторона.

**Висновки та напрямок подальших досліджень.** Побудова зображення в академічному рисунку і в творчому рисунку, в принципі, одні й ті ж. Різниця ж полягає в ступені виразності самого зображення, рівні досягнення художнього образу, в досягненні досконалості та витонченості виконання. Студент повинен не тільки володіти основами реалістичного рисунку, але і вирішувати творчі завдання. Підвищення якості професійної підготовки спеціаліста на художньо-графічних факультетах буде сприяти розробка системи навчально-творчих завдань і вправ, що сприяють формуванню умінь співвідносити сприйняття і уявлення про природу з художнім образом.

УДК 78.03

І. М. ВЛАСЕНКО,

кандидат мистецтвознавства, доцент кафедри музикознавства,  
інструментальної та хореографічної підготовки КПІ ДВНЗ «КНУ»

## **ХУДОЖНІ ПРИНЦИПИ ОРГАНІЗАЦІЇ МУЗИКИ НОВІТНЬОГО ЧАСУ ЯК ФАКТОР СТИЛЬОВОЇ СТАЛОСТІ**

*Тези присвячені питанню вивчення художніх принципів, здатних трактувати розмаїтість напрямків музики Новітнього часу як певну стильову сталість. Методологічною основою дослідження виступає концепція художніх принципів музичних стилів С. Скребкова. Найбільш загальними принципами організації музики Новітнього часу визначаються остинатність, театралізованість, синтетичність, полістилістичність, принцип відкритої форми.*

**Проблема та її зв'язок з науковими та практичними завданнями.** Посилення інтересу науковців до осмислення принципів мистецтва Новітнього часу викликано необхідністю узагальнення нещодавнього минулого в ситуації згасання постмодернізму та невизначеності подальших стильових орієнтирів. Смерть У. Еко підсумовує відхід від художніх методів постмодернізму з його цитатністю, динамічним розгортанням сюжету, поєднанням різних культурних традицій, іронічністю, передбачаючи кристалізацію нових утворень, пов'язаних з мистецькою практикою. Культура Новітнього часу "розмила" межі між мистецтвом і немистецтвом, поставивши на чільне місце проблему співвідношення інформації та смислу, її диспропорційності в суспільстві. Це є значущим для оновлення методологічної бази і методів викладання історико-культурологічних дисциплін, зокрема на факультеті мистецтв.

**Аналіз досліджень та публікацій, постановка завдання.** Вихідні положення щодо ролі історичних стилів в музиці сформульовані Г. Адлером. Питання розгляду музики Новітнього часу в її сталих ознаках містяться у працях Т. Адорно, Б. Асаф'єва, Ю. Кона, Р. Лейбовіца, Л. Мазеля, Ю. Тюліна, Б. Яворського та ін. Грунтовна концепція художніх принципів музичних стилів розроблена С. Скребковим. У сучасних дослідженнях презентується низка методик аналізу творів музики Новітнього часу (Н. Гуляницька, Б. Сюта та ін.). Водночас є потреба в корекції теоретичних положень з урахуванням художньої практики другої половини ХХ - початку ХХІ ст. Завданням дослідження є окреслення основних художніх принципів організації музики Новітнього часу, здатних визначити її як стильову сталість.

**Викладення матеріалу та результати.** Починаючи з Г. Адлера, музикознавці розуміють стиль як історичну категорію, що характеризується певною сталістю. Від другої половини ХХ ст. спостерігається значний взаємовплив музично-історичних та музично-теоретичних дисциплін, що призводить до оформлення історії теорії музики та теорії історії. Щодо останнього визначаємо базовість концепції С. Скребкова, в якій зміна музичних стилів розглядається як закономірний і логічно обумовлений історичний процес. У побудові стрункої теорії, спрямованої на виявлення спільних критеріїв для всіх епох, С. Скребков виокремив три вихідних принципи:

- 1) наявність тематизму в музичному творі;
- 2) відповідність кожному стилю певної музичної мови (насамперед, ладових і фактурних форм);
- 3) реалізація музично-інтонаційних процесів епохи в певних композиційних структурах.

Це виводить на визнання принципу взаємообумовленості частини і цілого (тематизм розвивається засобами музичної мови і кристалізується в композиційній структурі). У музиці Новітнього часу останній принцип зазнає порушень через автономізацію складових, гібридизацію форм та цитатність щодо тематичного матеріалу.

На користь виявленню стильової сталості в концепції С. Скребкова слугує укрупнення історичних епох. Дослідник обмежує їх чотирма: докласична, класична, романтична, сучасна епохи. З музикою Новітнього часу кореспондує поняття сучасності, яке пов'язується із запереченням традицій романтичної музики і зверненням до більш ранніх (докласичних) утворень. Провісниками сучасності в академічній музиці виступають К. Дебюссі, О. Скр'ябін, І. Стравінський. Музика Новітнього часу на новому рівні відроджує основоположний художній принцип докласичної епохи - остинатність. С. Скребков трактує цей термін широко, розуміючи під остинатністю усталеність, опорність в ладу, фактурі й формах. В якості остинатної опори виступає унісон, котрий, за С. Скребковим, утворює сам в собі гармонію (приводячи різноманітні звуки до єдності). Провідна структура в умовах домінування остинатності - куплетна, прародителька пізніших музичних форм. Куплетна форма не є автономно музичною, а уречевлює зв'язок із ритмічно організованим словом.

Визначення художніх принципів організації музики Новітнього часу потребує комплексного підходу, оскільки вона відходить від автономності, сполучаючи в своїх феноменах різні мистецькі прояви на основі масштабної театралізації впливу. Як зазначає О. Маркова, "ХХІ ст. вступило з явним "уподібненням" грандіозним акціям початку століття минулого, але... з рисами їх адаптації до обставин, що склалися (а не "наперекір" ним, як мислився устами І. Север'яніна попередній етап "у подоланні земного тяжіння"). І якщо початок ХХ ст. відзначено було народженням Werkbund'у як союзу промисловиків і архітекторів, що мислили через буття-виробництво "оновити світ", то в ХХІ ст. на рівні 2002 р. виділилися дві грандіозні ("майже містеріальні") художні акції, котрі відбулися в Німеччині й у Греції як події світового порядку - в межах національного явища" [2, с. 166]. Йдеться про постановки циклу з семи опер К Штокхаузена "Світло" і "Оди міфам" Е. Вангеліса.

Знаменням початку епохи музики Новітнього часу вважається балет "Весна священна" І. Стравінського. Він симптоматичний зверненням до архаїчної остинатності, що проступає на всіх рівнях будови даного твору. Не менш важливим для визначення факторів сталості музичного мистецтва

Новітнього часу є поворот від вокальних форм, що абсолютизувалися в оперному жанрі, до інструментальних, пов'язаних з рухом і жестикуляцією, як генетично первинних у зародженні музики. Спонукальна модальність первісних музичних проявів висувала на чільне місце інструменталізм, який, на думку Б. Асаф'єва, виразив естетику "темброво-ритмічних і темброво-тонових відображень дійсності" [1, с. 220]. Зазначимо, що в подальшому ідея музичного "повернення до витоків" (з емансипацією ритму), заявлена І. Стравінським, сприяла самовизначенню національної унікальності української сучасної музики в її етнічному вимірі, як це можна простежити за інструментальною творчістю А. Кос-Анатольського (зокрема, фортепіанною сюїтою "Сині гори"), М. Скорика, Б. Фільца та ін. (цією тенденцією можна також пояснити успіх "Диких танців" у виконанні Руслани на Євробаченні 2004).

У музиці Новітнього часу немає єдиного, або хоча б магістрального, стилю, що ускладнює процес виявлення загальних принципів художності даної історичної епохи. Це спонукає до визначення полістилістичності як художнього принципу, який забезпечує розуміння феномену сучасної музики як сталого утворення. Поєднання розмаїтих стильових, жанрових, видово-синтетичних елементів у художній практиці Новітнього часу призводить до заперечення принципу вираження й ідеї твору. На думку В. Мартинова, сучасність дискредитує текст взагалі й зокрема нотний текст, натомість підвищується роль контексту, який розуміється в широкому сенсі, в тому числі як ситуація відтворення даного тексту. Вичерпується естетика авторства, стилістика концертного виконавства [3]. Таким чином, на місце композиційним структурам, заснованим на відповідності тематизму й музичної мови, приходять відкриті форми, що поєднують музичні та позамузичні складові. Сполучення різних музичних стилів у межах індивідуального або локально-групового виявлення співвідноситься здебільшого з певними філософсько-естетичними позиціями, що визначає універсальність постмодерного мислення

**Висновки та напрямок подальших досліджень.** Означена проблематика знаходиться на перетині історії та теорії музики. Найбільш загальними принципами організації музики Новітнього часу, які характеризують її як стильову сталість, вважаємо: остинатність, театралізованість, синтетичність, полістилістичність, принцип відкритої форми. Подальші дослідження мають доповнити і уточнити інші художні принципи, розкрити механізми їх дії в конкретних мистецьких феноменах.

#### Література

1. Асаф'єв Б. В. Музыкальная форма как процесс / Б. В. Асаф'єв. - Москва - Ленинград : Музыка, 1971. - 379 с.
2. Маркова Е. Н. Атрадиционализм в культурно-историческом континууме и модерн-авангард в искусстве / Е. Н. Маркова // Методология музыкознания и проблемы музыкальной культурологии: сб. науч. статей. - Одесса : Астропринт, 2015. - С. 160 - 168.
3. Мартынов В. И. Зона opus posth или рождение новой реальности / В. И. Мартынов. - Москва : Классика - XXI, 2005. - 288 с.

УДК [378.016:73/76]:39(477)

Л. Ф. ДАВИДЕНКО

заслужений художник України, доцент кафедри образотворчого мистецтва  
КПІ ДВНЗ «КНУ»

## ОСВОЄННЯ НАЦІОНАЛЬНИХ ХУДОЖНИХ ТРАДИЦІЙ У ПРАКТИЦІ ВИКЛАДАННЯ ФАХОВИХ ДИСЦИПЛІН ОБРАЗОТВОРЧОГО СПРЯМУВАННЯ

*У статті розглянуті особливості викладання дисциплін образотворчого спрямування у вищих навчальних закладах України. Простежуються взаємозв'язки дисциплін мистецького спрямування та впровадження національних художніх традицій в індивідуальній роботі.*

В процесі художньо-педагогічної підготовки вчителів образотворчого мистецтва загальноосвітніх шкіл важливе місце належить освоєнню національних художніх традицій в методиці викладання фахових дисциплін. Освоєння вітчизняної образотворчої спадщини має значний освітньо-виховний вплив на культурно-професійне становлення особистості майбутнього педагога-митця.

Що таке національні художні традиції? Які складові цієї культури? Якщо говорити про таку культуру як цілісність, то звичайно цілісність культури можна розглядати по-різному. Це і єдність її жанрових формотворень, і єдність предметного світу – архітектурних творів, творів малярських, дизайну. Можна розглядати культуру і традиції як певне поле надбань, як завершене поле

формотворень. Можна розглядати культуру як певний проект, певні можливості бути культурою, можна розглядати культуру як певну людину (рід) – одвічну, яка і є носієм культурної традиції, носієм цієї обробки природи. Тобто саме поняття «культура» і «традиції» достатньо метафоричне.

Художні традиції є національним скарбом та інтелектуальним джерелом за допомогою якого можна результативно вирішувати глобальні загальнолюдські проблеми перспективного розвитку людства, коригувати духовні, естетичні, моральні, гуманістичні потреби і якості людини, від яких залежить гармонійне функціонування людини та суспільства. Розв'язання цих проблем вимагає від вищої школи України пошуку шляхів підвищення рівня професійної підготовки фахівця, які не зводяться до простого збільшення об'єму наукових знань, умінь і навичок та дисциплін або термінів навчання. Мова йде саме про досягнення нових цілей вищої освіти – створення умов для ефективної професійної адаптації, досягнення нового рівня освіченості майбутніх спеціалістів та нового рівня практичної професійної підготовки на підґрунті кращих методологій національної школи з образотворчої спадщини.

Благотворний вплив на розвиток методик викладання дисциплін мистецького спрямування спричинила загальна постановка художньої освіти на тернах України вже з середини ХІХ століття. Цей період характеризується початком розквіту національної художньої освіти, впровадження вітчизняних художніх традицій в методику викладання образотворчих дисциплін в спеціалізованих навчальних закладах - Харківської художньої школи М. Раєвської-Іванової, Київської школи М. та О. Мурашка, шкіл Костанді в Одесі та О. Новаківського у Львові, Миргородської художньо-промислової школи тощо. Вже тоді в практику фахової підготовки залучались елементи ретроспективно-історичної та декоративно-просторової стилізації творів української образотворчості, звернення до спадщини народного декоративного мистецтва, національного живопису й графіки. Видатним внеском у вітчизняне мистецтво та мистецьку освіту була творчість шістдесятників, що також була орієнтована на освоєння власної художньої класики.

Прагнення розвивати та осучаснювати художні національні традиції в наш час повинно базуватись серед іншого й на впровадженні формально-змістових компонентів національної образотворчості в навчальний процес підготовки фахівців художньо-дизайнерського та художньо-педагогічного профілю: в програми викладання рисунку, живопису та інших дисциплін фахового блоку, в методику викладання дисциплін образотворчого спрямування. Переконаливою є позиція викладача вищого навчального закладу який, розглядаючи образотворчу спадщину України та методологію кращих педагогів-митців, вміло використовує їх в безпосередній викладацькій діяльності та виступає певним зв'язком між теоретичним надбанням і практичною самостійною індивідуально-творчою роботою зі студентською молоддю.

УДК 378.016:75.02

В. В. ДМИТРЕНКО,

старший викладач кафедри образотворчого мистецтва,  
КПІ ДВНЗ «КНУ»

## **НЕТРАДИЦІЙНІ ПІДХОДИ В ІНДИВІДУАЛЬНІЙ РОБОТІ ПРИ ВИКОНАННІ ГРИЗАЙЛІ НАТЮРМОРТА З ГІПСОВИХ ГЕОМЕТРИЧНИХ ТІЛ НА НЕЙТРАЛЬНОМУ ФОНІ**

*У статті розглянуто нетрадиційні підходи під час виконання гризайлі натюрморта та описано етапи виконання завдання.*

Першим завданням з живопису на першому курсі є гризайль натюрморта з гіпсових геометричних тіл на нейтральному фоні, який виконується аквареллю. У техніці акварелі робота виконується однією темною фарбою – чорною або сепією. Мета завдання – одним кольором передати світлотіньову характеристику об'ємних тіл, різних по своїй конструкції, – куба, кулі, циліндра, піраміди тощо.

В цьому випадку завдання схоже з тим, яке вирішується в малюнку; різниця полягає тільки в тому, що там робота здійснюється графічним матеріалом – олівцем або вугіллям, тут – опрацювання форми здійснюється пензлем і фарбою.

Більшість предметів по освітленості різних частин поверхні можуть бути приведені до трьох тонових мас, які ми можемо назвати основними компонентами світлотіні, – світлом (враховуючи і відблиски), півтоном (або півтіню), і тінню. Використовуючи такий підхід будуються всі складні форми з яких складаються предмети, що оточують нас. Поверхня кожного предмета показується зображенням світла, тіні та полутіні.



Візьмемо таку просту геометричну форму нашої постановки, як куб. Всі три видимі грані його освітлені по різному: одна освітлена найяскравіше – її називаємо світлом; інша суміжна з нею знаходиться в тіні, її називаємо тінню; третя – верхня поверхня куба освітлена світлом під кутом, називається півтінню (або півтоном). Так на цій простій формі ми виявляємо взаємозв'язок світла і форми. Залежно від положення до джерела світла предмет матиме ділянки більш освітлені або більш затемнені. Те ж саме з півтінню, тобто з півтоном. Залежно від того, в яких умовах до світла знаходиться той або інший предмет, півтон займатиме кількісно більше або менше місце.

Світло, півтінь і тінь – основні і вирішальні умови, спостерігаючи які в природі і користуючись ними ми дістаємо можливість зображати предмети. Наша постановка освітлена збоку, при цьому всі перераховані нами компоненти світлотіні найяскравіше виражені.

Розглянемо тепер циліндр. Це тіло обертання, а тому переходи від світла до тіні на його бічній поверхні позначаються менш різко. Та все ж ми без зусиль можемо визначити ділянки циліндра що знаходяться на світлі, в півтіні і в тіні. Переходи від світла до півтіні і від півтіні в тінь здійснюються поступово, плавно. Крім того, на світлі ми бачимо так званий відблиск, а в тіні рефлекс. Окрім власних тіней ми виявляємо ще падаючі тіні. Кожен з предметів має своє світло, свою півтінь і тінь.

Необхідно ясно уявляти розміщення кожного компонента світлотіні на шкалі від світлого до темного. Самою світлою плямою на поверхні предмета є відблиск, самою темною плямою тінь на межі зі світлом. Напівтінь знаходиться по середині між світлом та тінню і по топографії і по тону. Рефлекс необхідно завжди тримати темнішим за напівтінь, яким би яскравим він не здавався, тому що він належить тіні, тобто не освітленій частині, а напівтінь це освітлена частина предмета. Падаюча тінь практично завжди темніша за власну тінь, яка висвітлюється рефлексами.

Роботу над даним завданням будемо виконувати методом, який можна використовувати тільки під час виконання гризайлі. Направлений цей метод на чітке розмежування компонентів світлотіні, що дає студентам краще зрозуміти закони розподілення світлотіні по поверхні предметів та їх моделювання художніми засобами. В цьому випадку моделювання виконуємо з допомогою пензля та темної акварельної фарби. Цей метод живопису більше схожий на малюнок і використовувати його під час живопису кольором не можна.

Роботу над виконанням завдання можна розділити на декілька етапів.

На **першому етапі** виконуємо підготовчий малюнок натюрморту де виявляємо композицію, знаходимо пропорції предметів, одного по відношенню до іншого та внутрішні пропорції предметів, виконуємо конструктивну побудову, позначаємо тіні власні та падаючі. Детально розглядати роботу по виконанню підготовчого малюнка і побудові предметів в цій статті ми не будемо, так як це розглядається на заняттях з малюнка.

На початковій стадії робимо перспективну побудову групи. Треба передати просторове розташування предметів, уважно погодити основи тіл одну з іншою. Роботу фарбами слід суворо підпорядкувати наміченому малюнку.

На **другому етапі** переходимо до роботи фарбами. Метод роботи який ми застосовуємо нагадає метод роботи з використанням тонованої основи яка служить в якості полутона. Так як ми ведемо роботу акварельними фарбами, які є прозорими, ми не можемо повністю затонувати весь папір, нам необхідно зберегти світло. Тому заливаємо поверхню натюрморту сірим тоном, приблизно рівним тону найсвітлішої напівтіні в постановці, залишаючи незайманими ті місця, які ми вважаємо світлом.

На **третьому етапі** заливаємо всі тіні постановки тоном приблизно рівним тону найсвітлішого рефлексу постановки. Після виконання цього етапу ми отримуємо роботу в якій чітко виділені три основні компоненти світлотіні: світло, напівтінь і тінь. Завдяки цьому з самого початку робота виглядає зібраною а компоненти світлотіні знаходяться в правильних відношеннях один по відношенню до іншого. У подальшій роботі треба буде відпрацювати кожен з компонентів світлотіні, намагаючись не втратити цілісність в роботі.

Опрацьовуючи компоненти світлотіні необхідно прослідкувати їх напругу на межах предметів прямокутної форми: куба, основи натюрморту. Особливістю освітлених і тінюваних частин є те, що вони неоднакові по тону в різних своїх частинах. Освітлені поверхні сприймаються глядачем найбільш світлими на межі з тінюваними частинами через крайовий контраст. З тієї ж причини тінювані поверхні сприймаються більш темними на межі з освітленими частинами. При цьому, тінювані поверхні – не глухі; завдяки здатності білого матеріалу (гіпсу) відображати велику кількість світла, а є «прозорі», що як би світаються зсередини поверхні. Відповідно простежується світлотінь і на тілах круглої поверхні, які характеризуються плавними змінами світлосили від світла до тіні.

На **четвертому етапі** відпрацьовуємо тіні. Визначаємо найтемнішу і найсвітлішу тінь, моделюємо об'єми в тіні, показуємо рефлекси, слідкуємо за зміною тону тіней в залежності від відстані до джерела світла.

Необхідно слідкувати щоб фарба і в темних частинах після висихання зберігала прозорість, не була глухою до матовості. Враховуючи велике різноманіття відтінків кольору по світлості (від світлого до темного), необхідно залишати до кінця «запас» в чорному тоні. Пам'ятаємо, що якщо будуть витримані загальні відношення по світлосилі, якщо колір по світлості або темноті не повторюватиметься в різних частинах, а розвиватиметься в своїх коливаннях, тоді не буде і потреби використовувати всю силу фарби. Крім того, цей «запас» потрібний, щоб у разі необхідності мати можливість підсилити окремі ділянки на остаточному етапі роботи, щоб зробити останні завершальні удари пензлем.

Ціль буде досягнута, якщо ми не забуватимемо про головне – необхідність працювати відношеннями, тобто весь час знаходити відмінності кольору по світлості (світлосилі), охоплюючи поглядом не вузьку ділянку натури, а найбільш широко в межах можливостей зору.

На **п'ятому етапі** відпрацьовуємо напівтіні моделюючи форми поверхонь та зміну тону в залежності від їх положення по відношенню до джерела світла та відстані до нього. Не забуваємо працювати відношеннями порівнюючи тони між собою.

На **шостому етапі** працюємо на зоні світла моделюючи форми з врахуванням тону предметів та положення їх поверхонь по відношенню до джерела світла, при цьому також враховуємо зменшення ступеня освітлення поверхонь із збільшенням відстані від джерела світла.

На **сьомому заключному етапі** доопрацьовуємо форми, виконуємо узагальнення, виділяємо головне.

Зображення, що пророблене тоном, має являти собою цілісну, гармонійну по світлотіні групу, де не повинно бути ні однакових по світлості або темноті плям, ні глухих, різких тіней, ні погано показаних просторових планів. У роботі над загальним станом знаходимо саму освітлену і найтемнішу частини натюрморту і розробляємо світлотінь, порівнюючи кожен деталь з цими двома частинами. Закінчується робота, на відчуттях: у деяких частинах полегшується тон – висвітлюється, в якихось частинах підсилюється – затемнюється, досягаючи єдності і гармонії цілого.

УДК 378.016:[7.012:687.072]

А. П. ЄМЕЛЬОВА,

канд.пед.наук,

ст. викладач кафедри ДПМ та дизайну

КПІ ДВНЗ «КНУ»

## МЕТОДИКА ДИЗАЙН-ПРОЕКТУВАННЯ КОЛЕКЦІЇ ОДЯГУ

*У статті подано особливості та методику проектування колекції одягу. Подано тити колекції та вимоги до колекції, як художньої системи. Описано досвід участі студентів у конкурсі молодих дизайнерів.*

**Аналіз досліджень та публікацій; постановка завдання.** В сучасних умовах дизайн одягу сприймається як принципово нова сфера творчої діяльності, до якої останнім часом значно зріс інтерес суспільства. Одяг, як об'єкт дизайну, постає не лише матеріально-фізичною, утилітарно організованою реальністю вимог життя. Він також є художньо-образною системою, що втілена у двох складових проектного образу: візуальній організації ансамблю костюма та його ідейно-змістовній структурі, яка є відображенням уявлень про необхідність, доцільність, раціональність і суспільну значимість результату діяльності дизайнера.

Процес проектування перспективної колекції одягу розкрито у дослідженнях науковців (Е. Захарова, О. Лагода, Н. Чупріна та ін.). Автори публікацій вивчають особливості та закономірності проектування і створення колекцій одягу.

За результатами аналізу наукової літератури з теорії та практики проектування костюма зроблено висновок про необхідність визначення оптимального композиційного устрою одягу різного призначення, з метою створення психологічного комфорту та естетичної довершеності.

**Викладення матеріалу та результати.** У наукових дослідженнях багатьох авторів дослідження процесу розробки одягу починається з етапу його конструктивного формоутворення. Аналіз композиційних ознак форми або виконується дуже поверхнево, або є відсутнім взагалі, а композиційні параметри форми беруться як первинні, заздалегідь задані вихідні дані для подальших досліджень процесу технічного проектування одягу.

В існуючих на сьогодні наукових дослідженнях стверджується, що інформація про зовнішню форму виробу закладається на етапі розробки базових конструкцій. Проте, деякі теоретики в галузі проектування одягу вважають, що це відбувається на значно більш ранніх етапах проектування, а саме під час визначення композиційних характеристик та морфологічної структури форми. Виробництво одягу – це результат колективної праці модельєра, конструктора, технолога та інших

На нашу думку, головною вимогою до проектування колекцій одягу, як об'єкту художнього проектування, є те, що моделі повинні володіти не тільки утилітарними ознаками, але й естетичними, тобто мати художню цінність. Кожна модель з колекції тільки тоді стає художнім твором, коли володіє основною ознакою художньої системи – композицією. При цьому, кожна художня система вимагає певного підходу до її проектування.

Колекція (від лат. collectio – “зібрання”) – це систематизоване зібрання однорідних предметів, які представляють науковий, історичний чи художній інтерес. В моделюванні одягу колекцією називають декілька моделей різного призначення, побудованих на основі єдиного образного вирішення, стилю, форми, кольорового вирішення, базової конструкції.

Кількість моделей в колекції може бути різною: від 5-7 у модельєрів початківців до 60-80 моделей у колекціях відомих дизайнерів. Не кожний набір предметів одягу може називатись колекцією. Про колекцію можна говорити лише тоді, коли моделі, які входять до неї, об'єднані в єдине ціле, тобто утворюють закінчену композицію. Отже, для того, щоб сукупність моделей була колекцією, вона повинна визначатися як художня система, що побудована за певними принципами.

Основні вимоги до колекції, як художньої системи, полягають в: художній образній розробці теми; новизні розробок форми моделей; стилістичній виразності моделей в рамках теми; композиційному зв'язку моделей колекції; наявності сценарію або режисури показу колекції.

В залежності від призначення колекції одягу поділяються на чотири основних типи:

а) перспективні, які втілюють концепцію моди на майбутнє;

б) промислові колекції, які відпрацьовують концепцію асортименту для впровадження у виробництво. Для промислових колекцій характерні традиційні форми і апробовані рішення, а модні тенденції втілюються, в основному, в певних структурах матеріалів та кольоровій гамі. Не слід плутати промислову колекцією з художньою системою “сім'я”, в якій моделі об'єднані лише на основі спільної базової форми;

в) авторські колекції, які відображають потенційні творчі можливості художника-модельєра;

г) спеціальні колекції (колекції спеціального та відомого одягу).

Головна ознака колекції, що відрізняє її від простого зібрання різних моделей, – це її цілісність, яка досягається шляхом дотримання певних правил. Єдність стильового рішення колекції, яке передбачає втілення в кожну модель колекції авторської концепції. У виробі колекції слід пропрацювати всі можливі варіанти розвитку авторської ідеї. Наявність композиційного центру колекції, як кульмінації її композиційної побудови. Композиційним центром – це головний акцент в цільній, композиційно-організованій колекції. Композиційним центром є модель, яка уособлює в собі основну авторську ідею колекції; це модель, якій підпорядковуються інші складові частини колекції. Єдність кольорового вирішення. Бажано, щоб тональний та колористичний центр колекції співпадали в центральній моделі, а решта моделей допомагала цьому виділенню побудовою тонального ряду. Єдність технологічних прийомів виготовлення моделей колекції [1].

Необхідно пам'ятати, що композиційні зв'язки, побудовані лише за яким-небудь одним принципом, можуть призвести до одноманітності та монотонності в колекції. Тому, композиційні зв'язки в колекції слід поєднувати один з одним. Крім того, слід пам'ятати, що з метою досягнення більшої виразності композиції колекції засоби зв'язків використовують в нерівній мірі. Підбір кольорової гами у виробі також відіграє суттєву роль при побудові гармонійної композиції колекції. При виборі кольору використовують принципи, приведені вище: тотожність, схожість та контраст. В разі контрастного вирішення кольорової гами виробів, колекція буде найбільш яскравою та виразною. Причому кольоровий контраст може проявлятися не тільки між моделями колекції, але й всередині них (контраст деталей).

Зростання кількості дизайнерських конкурсів в Україні (регіональних, Всеукраїнських, Міжнародних) сприяє активізації відновлення швейної промисловості, рекламі та поступовому зростанню попиту на товари вітчизняного виробництва, становить умови конкуренції між виробниками. Саме конкурсна діяльність дозволяє майбутньому дизайнеру повною мірою проявити власний творчий потенціал. У жовтні 2015 року у м. Львів, у межах Форуму моди та краси, відбувся V ювілейний Всеукраїнський конкурс молодих дизайнерів "Битва модельєрів". На показі були представлені

26 колекцій одягу дизайнерів із різних регіонів України. ДВНЗ "КНУ" Криворізький педагогічний інститут представляли студенти-дизайнери 4 курсу.

Півфінал і фінал конкурсу проходив у клубі "Picasso". Організатори конкурсу: ПРАТ «Гал-ЕКСПО» та Львівський коледж легкої промисловості КНУТД. До участі у конкурсному перегляді приймали колекції у номінації "Етностиль" та "Модний образ". Наші студенти підготували колекцію "Човен предків". За результатами конкурсу команду студентів-дизайнерів нагороджено дипломом лауреата V Всеукраїнського конкурсу молодих дизайнерів "Битва модельєрів - 2015", номінація "Етностиль".

**Висновки та напрямок подальших досліджень.** Таким чином, розглянувши основні закономірності проектування колекції одягу, можна зробити висновок, що на сьогодні важливим є не формальне наслідування новітніх тенденцій високої моди із подіумів, а пошук і створення свого індивідуального авторського задуму.

#### Література

1. Захарова Е. А. Методичні вказівки до виконання лабораторних робіт з дисципліни: «Проектування асортименту одягу». / Е. А. Захарова. - Вінниця: Вінницький інститут конструювання одягу і підприємництва, 2013. – 38 с.

УДК 7.012:378.147

О. В. КАЛЬКО

викладач кафедри ДПМ та дизайну КП ДВНЗ «КНУ»

## ОСОБЕННОСТИ ПРОЕКТИРОВАНИЯ ЦЕНТРАЛЬНОЙ МОДЕЛИ В АВТОРСКИХ КОЛЛЕКЦИЯХ ОДЕЖДЫ

*В данной статье исследуется вопрос об особенностях проектирования коллекций одежды, о выборе их верного композиционного центра, что несомненно развивает творческую мысль и профессиональные навыки будущих дизайнеров одежды.*

**Проблема и ее связь с научными и практическими задачами.** Есть ли отличия в работе мастера индивидуального пошива и дизайнера одежды? Задачи и некоторые этапы работы у них похожи. Эти мастера должны уметь работать с клиентами, внимательно выслушать их пожелания, оценить особенности фигуры, предложить модель с интересным кроем, разбираться в современных тканях, технологии их обработки и пошива. Но, мастер индивидуального пошива, чаще всего, разрабатывает одну модель для конкретного заказчика, а модельер мыслит глобальнее, объемнее. Его задача-проектирование коллекции, разработка новых современных форм, создание конкурсных, конкурентноспособных моделей одежды.

**Анализ исследований и публикаций.** Проблему проектирования новых форм одежды исследовали: Г. П. Бескорвайная (Научные основы проектирования гармоничной и композиционно-целостной одежды), Е. М. Лазарев (Дизайн как техноэстетичная система), О. В. Вишневецкая (Дизайн как метод развития творческих способностей личности).

**Изложение материала и результаты.** Коллекцией принято называть несколько моделей одежды различного назначения (от 5-7 предметов одежды у начинающих модельеров до 60-80 моделей у известных кутюрье), которые объединены определенной идеей, отвечают некоторой тематике, имеют похожее цветовое решение и созданы для определенного сезона (весна-лето или осень-зима). Различаются авторская дизайнерская коллекция и коллекция определённого Дома моды или фирмы, которая может создаваться несколькими дизайнерами, промышленные коллекции в данной статье мы не рассматриваем [4].

Одним из важных этапов проектирования авторской коллекции, являются первичные эскизы, прорисовка идеи коллекции, в соответствии с ее девизом, основной концепцией и творческим полетом автора. На этом этапе вполне возможно еще не выделился во всей полноте и яркости композиционный центр будущей коллекции. для создания небольшой коллекции из 5-7 единиц, необходимо выполнить более 30-35 эскизов новых форм одежды. Таким образом, молодой дизайнер приучает себя к последующей кропотливой работе над авторской коллекцией, пробует упорядочить и систематизировать свои идеи, свои эскизы, подогнать их под концепцию и девиз будущего шедевра. В ходе работы, несомненно, начинает выделяться одна из моделей, наиболее яркая, объемная, колоритная, именно она и становится центром композиции! Такая модель должна обращать на себя внимание, служить сосредоточием всей идеи, подчеркивать оригинальность авторской мысли. Даже, возможно, служить неким громким вызовом! В моделировании одежды

художественным оформлением называется создание по определенным законам красоты как отдельных предметов одежды, так и гармоничного сочетания различных предметов, составляющих костюм и коллекции моделей. В обоих случаях художественное оформление связано с композицией [1, с. 45].

Композиция (от латинского *compositio* - составление, расположение, соединение) - построение произведения искусства. Образная выразительность одежды достигается посредством искусства композиции, т. е. соединения образующих одежду объемов, формы, цвета, конструктивных и декоративных линий, деталей и украшающих элементов в единое гармоничное целое [5].

Существуют ли особенности кроя для центральной модели авторской коллекции? Часто центральная модель обращает на себя внимание с помощью ее объема, то есть, если производные модели могут быть более умеренного объема, то центральная бывает даже гиперболично увеличенной, либо наоборот (рис. 1). При построении чертежа такой конструкции используются такие приемы моделирования, как параллельное, коническое, лучевое расклешение деталей для придания объемности модели. Либо, если это предусмотрено авторской идеей, наоборот, выполняется приталивание с помощью подрезов, рельефов, кокеток. Также обратить на себя внимание центральная модель может с помощью сочетания цветов, отношения динамики и формы, контрастными решениями [3, с. 88].

Для придания особенной яркости и выразительности основной модели коллекции, современные авторы широко используют яркие ткани, интересную фурнитуру, необычные головные уборы, а так же приемы декоративно-прикладного искусства - ручную и машинную вышивку, создания орнамента в технике холодный батик, ручная расшивка деталей одежды бусинами, бисером, шнурами, украшение искусственными цветами, перьями, кусочками кожи, бархата, аппликацией (рис. 2). Все эти приемы служат для особенного выделения композиционного центра коллекции.



Рисунок 1. Эскизы авторских коллекций с ярко обозначенной центральной моделью.



Рисунок 2. Коллекция в этническом стиле

**Выводы и направления дальнейших исследований.** В заключение важно отметить, что изучая основы дизайна одежды, методы проектирования коллекций, техники кроя для создания новых форм, следует учитывать опыт ведущих дизайнеров мира, не бояться использовать инновационные технологии и нетипичные материалы, сложную фурнитуру и нестандартные конструкторские решения. Все это даст возможность молодым дизайнерам одежды быть всегда конкурентноспособными, участвовать в подиумных показах и конкурсах, сказать свое слово в сложном и интересном искусстве создания костюма.

## Литература

1. Ермилова В. В. Моделирование и художественное оформление одежды / В. В. Ермилова, Д.Ю. Ермилова. – М. : Высшая школа : Академия : Мастерство, 2000.
2. Гусейнов Г. М. Композиция костюма / Г. М. Гусейнов. – М. : Академия, 2003.
3. Черемных А. И. Основы проектирования одежды. – М.: Легкая индустрия, 1968.
4. <http://club.osinka.ru/topic-179553>
5. <http://shei-sama.ru>

УДК 378.1

В. К. КОВАЛЕНКО

здобувач кафедри педагогіки КПі ДВНЗ «КНУ»

вчитель образотворчого мистецтва КЗШ № 1

## ПІДГОТОВКА МАЙБУТНІХ ВЧИТЕЛІВ ОБРАЗОТВОРЧОГО МИСТЕЦТВА ДО ВИКОРИСТАННЯ КОМП'ЮТЕРНОЇ ГРАФІКИ В НАВЧАЛЬНОМУ ПРОЦЕСІ ВИЩОЇ ШКОЛИ

*У статті розглядається впровадження комп'ютерних технологій зокрема комп'ютерної графіки в професійній освіті майбутніх вчителів образотворчого мистецтва*

В системі освіти гостро стоїть питання стосовно підготовки фахівців до професійної діяльності з використанням нових інформаційних технологій. У художньо-педагогічній освіті використання комп'ютерної графіки у вищій школі залишається актуальною проблемою впродовж останніх років. У той же час привертає до себе все більшу увагу спеціалістів практичних педагогів.

Слід відмітити, що на сьогодні актуально постає проблема підготовки майбутніх учителів образотворчого мистецтва до використання комп'ютерної графіки у професійній діяльності та також методики викладання образотворчого мистецтва у вищій школі відповідно до сучасних вимог інформаційного суспільства та проектування навчального матеріалу з використанням інноваційних комп'ютерних технологій в педагогічній роботі.

*Аналізуючи методичну літературу*, можемо зробити висновок, що одним із пріоритетів розбудови системи освіти є реформування процесу підготовки педагогічних кадрів у напрямку підвищення якості їх фахової готовності, а саме це опанування ними новітніми педагогічними технологіями та формування у них необхідного і достатнього рівня володіння сучасними засобами інформаційно-комунікаційних технологій, серед яких в даний час провідну роль займає комп'ютерна графіка. Впровадження комп'ютерної графіки в професійну освіту майбутніх учителів образотворчого мистецтва обумовлено, з одного боку, потребами у вчителях, які здатні працювати в умовах інформатизації суспільства, з іншого боку, впровадженням ІКТ в освіту в цілому.

Аналіз досліджень і публікацій, в яких охоплено коло питань з вивчення даної проблеми, яка відзначається різною спрямованістю на використанні інформаційних технологій у підготовці художньо-педагогічних кадрів. Зокрема, перспективи застосування ІТ у художній освіті розкривають Беліц-Гейман А., Рахімбаєва І., Яцюк О. Окремі питання ролі і функції комп'ютерних технологій у навчальному процесі на художньо-графічних факультетах вивчають такі дослідники як Мосіна В., Трубочанінова Т., Груднін І. та Покровщук Л. досліджують можливості комп'ютерних технологій у розвитку творчих здібностей та у формуванні професійних компетенцій майбутніх учителів образотворчого мистецтва. В контексті викладання окремих художніх дисциплін з використанням ІТ в своїх працях розглядає Саєнко Т., а Дорошенко Ю., Козяр М., Поліщук А., Разінкіна О., Фурсикова Т. виокремлюють особливості комп'ютерно-орієнтованих мистецьких дисциплін (комп'ютерної графіки) у підготовці майбутніх дизайнерів, учителів образотворчого мистецтва [1, с. 104-105].

*Проблема постає*: як підвищити рівень професійної підготовки вчителів образотворчого мистецтва засобами комп'ютерної графіки.

У своїй праці Шапран О. акцентує що підготовка майбутніх вчителів образотворчого мистецтва у використанні інформаційних технологій у професійній діяльності є заміна традиційної системи підготовки майбутнього вчителя на інноваційну є нагальною потребою часу, що оновлює та модернізує її сутність та структуру [3, с. 33]. Також необхідно спрямовувати на формуванні системи знань і вмінь застосування комп'ютерних технологій в образотворчій діяльності, а саме формування готовності до розв'язання завдань професійної діяльності майбутніх учителів. Це сприяло не тільки

формуванню системи професійних умінь, а й удосконаленню цілісної сукупності якостей особистості майбутнього фахівця.

Інформаційно-комунікаційні технології сьогодні займають важливе місце у навчальному процесі вищого навчального закладу, вони стають необхідним інструментом фахівця з будь-якої спеціальності, майбутнього фахівця, наукового робітника. Тому викликає цікавість дослідження сучасного етапу, так як на сьогодні існує безліч програм, але поки ще не досить широко застосовуються в освіті різні інноваційні технології та відсутністю в системі навчання комплексу заходів спрямованих на підвищення засвоєння освітніх нововведень.

Виходячи з аналізу стану проблемою дослідження є необхідність використання комп'ютерної графіки у вищій школі повинно бути одним з компонентів навчального процесу і застосовуватися на заняттях з фахових дисциплін. У педагогічному процесі широкий розвиток комп'ютерної графіки прориває в усі сфери життя суспільства, тому вимагає підготовки не тільки відповідних фахівців в рамках професійних освітніх програм, а й кваліфікованих користувачів [2, с. 195].

Як показує практика, професійне навчання студентів-дизайнерів у ВНЗ зводиться до однобічного, вузькоспеціального вивчення кожного предмета без урахування специфіки процесу художнього проектування як інтегруючої, міждисциплінарної естетичної діяльності. Адже книжковий дизайнер має бути не тільки художником-проектувальником, але й соціологом, психологом, поліграфістом і мистецтвознавцем.

У зв'язку з цим особливої актуальності загострення набуває проблема вдосконалення підготовки майбутнього вчителя з професійної діяльності, оскільки від його знань, умінь, культури, педагогічної діяльності залежить рівень освіченості та виховання студентів.

Сучасна вища школа потребує учителя, який творчо мислить, досліджує процеси та явища, професійно компетентнісного, володіючого сучасними технологіями навчання та виховання.

Отже, сучасний стан професійної діяльності в мистецької освіти вимагає від викладача постійного пошуку нових підходів у процесі викладання саме комп'ютерної графіки. Специфікою викладання комп'ютерної графіки на сьогодні є наявність широкого спектру програмних продуктів, що вимагають ретельного вивчення різноманітних програм здебільш углибленим вивченням програмами CorelDraw, 3D max, Photoshop. Тому сучасний викладач повинен вбачати своє завдання у розвитку аналітичних здібностей студента, розкріпачувати студента та направляти його, вміння мислити і діяти нетрадиційно.

**Подальшого дослідження** вища школа потребує запровадження висококваліфікованих фахівців для забезпечення якісного рівня викладання, у яких головною метою є розвиток творчих здібностей, пізнавальних інтересів, графічних умінь студентів та самостійність у виконанні творчих проєктів.

#### Література

1. Батієвська Т. В. Про реалізацію структурно-функціональної моделі проектування навчального процесу засобами інформаційних технологій у фаховій підготовці майбутніх учителів образотворчого мистецтва [Електронний ресурс] / Батієвська Т. В. // Народна освіта, 2013. – Вип. 2 (20). – С. 364

2. Жук Ю. О. Організація навчальної діяльності у комп'ютерно-орієнтованому навчальному середовищі: посібник /ав.: Жук Ю. О., Соколюк О. М., Дементієвська Н. П., Пінчук О. П. / За редакцією: Жука Ю. О., - К.: Педагогічна думка, 2012. - 128 с.

3. Проблеми підготовки сучасного вчителя: збірник наукових праць Уманського державного педагогічного університету імені Павла Тичини / [ред. кол. : Побірченко Н. С. (гол. ред.) та ін.]. – Умань: ФОП, 2013. – Випуск 7. – 383 с.

УДК 378.147:73/76

А. М. КРАСОВСЬКИЙ,

ст. викладач кафедри ДПМ та дизайну КПП ДВНЗ «КНУ»

## АКВАРЕЛЬНИЙ ЖИВОПИС. МЕТОДИКА ВИКОНАННЯ НАТЮРМОРТА

*У статті викладено методичні рекомендації, які допоможуть студентам організувати роботу над завданням акварельний живопис «Натюрморт».*

**Проблема та її зв'язок з науковими та практичними завданнями.** Живопис, досить часто стає предметом вивчення та дослідження з точки зору його особливостей. Важлива роль тут відводиться навчально-виховному процесу, тобто натурним постановкам, тому що вони являють собою основу

придбання майбутніми учителями професійної майстерності живописців, розвитку їх творчої індивідуальності, успіхів в педагогічній та творчій роботі.

**Аналіз досліджень та публікацій; постановка завдання.** Проблемам живопису, а також проблемам поєднання психології, педагогіки і інші наук з методичними рекомендаціями з живопису присвячені дослідження Г. В. Беди, А. А. Сідорова, В. А. Фаворського, Б. Р. Віннера, М. М. Ростовцева, А. А. Унковського, А. К. Кальнінга тощо.

**Викладення матеріалу та результати.** Живопис – важлива навчальна дисципліна, призначення цієї дисципліни - надати фахові знання і навички. На заняттях з живопису особливу увагу слід звертати на методичну послідовність виконання навчального завдання, вимагати від студентів уважного вивчення натури (натюрморту) у процесі усього часу, який виділений на постановку. Побудова живописного зображення ведеться на основі гарного малюнка з врахуванням вимог композиції.

В процесі виконання завдання з живопису педагогу необхідно керуватися тим, щоб робота мала свідомий цілеспрямований методично-послідовний характер. До цього слід додати отримані раніше знання з теорії мистецтва та сформуванні первинні художні навички в роботі з тоном, навички цілісного бачення постановки тощо.

Натюрморт - є основним об'єктом зображення при оволодінні акварельним живописом. Працюючи над постановками натюрмортів, студенти оволодівають навичками цілеспрямованого визначення кольорових відношень як у природі, так й у зображенні. Світлотіньові відношення визначаються тим світловим середовищем, у якому знаходяться предмети. Відношення світла і тіні змінюються при змінюванні умов. Вони можуть мати сильні контрасти чи тонкі нюанси, переходи.

При великій різниці поміж джерелами світла (наприклад, коли предмет з одного боку отримує освітлення від джерела особистого світла, а з другого боку відчуває лише слабкий вплив відбитого світла) контрастність відношень значно велика. При всебічній рівній освітленості, відношення будуть нюансними.

Колір тінювих частин об'єктів ми бачимо завдяки другорядним джерелам світла, тобто поверхням які здатні відбивати світло першоджерела.

Відбите світло створює на тінювій частині сусіднього предмета рефлекс, якісно впливаючий на його пофарбованість. Чим насичініше по кольору відбиваюча поверхня, тим насичініше та красивіше буде рефлекс на тінювій частині сусіднього об'єкта.

Усі предмети постановки знаходяться у оточенні інших предметів, і кожній частині їх поверхні співвідноситься світло, відбите від розташованого проти цієї частини іншого об'єкта. Тому; його колір набувається великою кількістю рефлексів. Яким би не був світловий рефлекс, він завжди буде темніше освітленої частини натури. Приватний колір предмета і матеріал його поверхні у співвідношенні з відбитим світлом створює загальний колір рефлекса. Найбільш ясно колір відбитої поверхні спостерігається на білих предметах, на темних, колір рефлексів слабкіший.

На початку навчання студенти часто не можуть відійти від особистого, звичайного уявлення про колір предмета, але потім визначають, що його колір змінюється у різних умовах.

На початку навчання живопису, студенти повинні виховувати у себе вміння сприймати кольори, які відповідають цілеспрямованому зоровому визначенню кольорових градацій у природі, які можуть визначити ті чи інші живописні якості навчальної роботи.

Навчальні постановки натюрморту відрізняються тематичною спрямованістю, зафарбуванням відібраних речей, фактурою їх поверхні, пластичністю форми і розташуванням предметів у просторовому середовищі, загальним колористичним устроєм.

Роботу ведуть у такій послідовності: виконання підготовчого малюнка олівцем; розкриття великих кольорових ділянок постановки, які мають визначне значення щодо загального кольорового рішення; нанесення напівтонів і тіней, їх зв'язок з першою кольоровою підготовкою. Обов'язково необхідно визначити, як умови освітлення впливають на взаємозв'язок теплих та холодних тонів у освітленнях і тінювих ділянках предметів. Слід пам'ятати, що передача теплих і холодних тонів у кольорових відношеннях одна з найважливіших задач живопису. Вона вирішується не простим змішанням теплих і холодних за кольором фарб, що часто приводить до бруду, а послідовним накладанням мазків холодних і теплих відтінків. Акварельний живопис краще писати у 2-3 шари, щоб не було бруду.

Студент повинен показати у своєму творі знання цілісної системи композиційних закономірностей (закон контрасту). Виконуючи завдання, студенти мають пам'ятати про різні засоби емоційно-художньої виразності, а саме: фактуру, текстуру, графічність, пластичність, ажурність, колір.

Колір у живопису може виконувати комунікаційну функцію (поділ, акцентування, об'єднання, тощо) та інша організація візуальної інформації. Пізнавальну (кольорові символи і знаки, кодування)



і найважливішу виражальну функцію, яка активно впливає на художню образність творів, викликаючи відповідні емоції та естетичні почуття.

Слід використовувати у своїй роботі закони контрасту (тепле-холодне, світле-темне, тонке-товсте, та ін.) правила гармонії кольорів (кольорове коло, взаємно-додаткові кольори), психофізичні властивості кольору.

Роботу починають з постановки натюрморту, а саме, визначаємо пропорції постановки (ширина, висота) потім визначаємо пропорції окремо кожного предмета натюрморту (загальна ширина, висота) визначаємо, на якій відстані вони знаходяться одне від одного. Вивчаємо характер та ритми складок драпировок. Визначаємо колорит постановки, світлотіньові відношення.

Слід практично вивчити явище кольорового контраста (наприклад: постановка складається з предметів червоних тонів на зеленому фоні, це є взаємно-додаткові кольори – тобто цей кольоровий контраст є гармонійним).

У роботі над композицією натюрморту, треба враховувати явище одночастного контрасту кольорів, тобто колір глечика буде впливати на колір драпіювання, а колір драпіювання буде впливати на колір глечика. Оранжевий глечик буде здаватись червоно-оранжевим на синьому фоні, а синій фон буде здаватись синьо-фіолетовим. Після вивчення постановки натюрморту, виконується етюд натюрморту у кольорі.

Після виконання підготовчого малюнка олівцем, ведеться покриття великих кольорових ділянок натюрморту. Які мають визначальне значення, щодо ділянок натюрморту загального кольорового рішення, потім наносять напівтони і особисті тіні, рефлекси та падаючі тіні.

Передача теплих і холодних тонів у кольорових відношеннях – одна з найважливіших задач живопису. Ця задача вирішується послідовним накладенням мазків холодних і теплих відтінків у залежності від забарвлення і характеру поверхні предмета, умов освітлення, а також співвідношенням прозорих ділянок живопису з ділянками щільних, насичених фарбових сумішей. Також застосовується техніка письма по вогкому, коли на свіжий шар кольору накладають більш темні тони. Можна писати таким чином, щоб суміжні кольори зливались одне з одним ще до висихання, складаючи завдяки м'яким переходам тонкі й красиві кольорові градації.

Отже, ми виконали підготовчий малюнок натюрморту, намітили градації світлотіні на кожному предметі, тепер приступаємо до виконання живопису.

**Висновки та напрямок подальших досліджень.** Виходячи з цього, особливої ваги набуває художньо-педагогічний діалог між студентом і викладачем, як основа передачі знань і розвитку навичок у роботі над навчальним завданням. Перспективи подальших досліджень у цьому напрямку зумовлюють педагогів художнього відділення факультету мистецтв до нових розробок навчально-методичного забезпечення навчального процесу.

УДК 373.5.016:73/76(477)

І. О. КРАСЮК,

канд. пед. наук, доцент кафедри образотворчого мистецтва

КПІ ДВНЗ «КНУ»

## **СТАН ВИКЛАДАННЯ ОСНОВ ОБРАЗОТВОРЧОЇ ГРАМОТИ У ВІТЧИЗНЯНИХ ЗАГАЛЬНООСВІТНІХ ШКОЛАХ**

*У статті розглянуті можливості і перспективи викладання дисциплін образотворчого спрямування в середніх навчальних закладах України. Простежуються взаємозв'язки дисциплін мистецького спрямування та процес формування різносторонньої особистості.*

Стан викладання дисциплін естетичного спрямування в системі загальноосвітніх закладах останнім часом значно погіршився. Реформи освіти в Україні, відсутність фахівців у сфері забезпечення викладання образотворчих дисциплін, економічні негаразди та відношення соціуму до мистецтва в цілому залишають бажати кращого. Це пов'язано з низкою причин: зниженням політичної та економічної стабільності, пануванням прагматизму й втратою духовності в суспільстві.

В сучасних умовах реформування освіти радикально змінюється статус і освітні функції і викладача образотворчого мистецтва і предметів естетичного напрямку в загальній середній освіті. Зростають вимоги до фахової компетентності та рівня професіоналізму вчителя. Професійна компетентність, педагогічна культура, емоційно-творчий потенціал вчителя образотворчого мистецтва мають потужний вклад щодо розвитку сучасного суспільства, сприяти адаптації молодих людей до нових соціальних умов [1].

Аналіз останніх досліджень. Проблеми виховної переваги образотворчого мистецтва входять до кола інтересів багатьох науковців. Упродовж ХХ століття в галузі методології образотворчого мистецтва та його виховних засад широкого розповсюдження набули таких авторів як Н. Ростовцев, Б. Неменський, О. Рудницька, І. Малиніна, Л. Масол та інші., виявляючи величезний потенціал мистецтва у визначенні гармонійних співвідношень людини і навколишнього середовища. Проте в нинішніх геополітичних умовах означена проблема не втрачає актуальності й вимагає нових підходів до її висвітлення

Малювання допомагає дивитися на світ іншими, новими очима, ще сильніше любити природу, людей і тварин. Починаєш ще сильніше все цінувати! Сам же процес малювання викликає чудові позитивні емоції. Людина духовно збагачується і зростає особистісно, розвивається і розкриває свої приховані здібності. Малювати треба, щоб бути щасливим і дарувати світу добро і красу. Кожній людині малювання дає щось своє. Хтось в цьому процесі знаходить заспокоєння і релаксацію, а хтось – насолоду і піднімання настрою. Для третіх — це сенс життя, що доводить застосування арт-терапії для дітей і дорослих. Можна сміливо стверджувати, що малювання допомагає вирішити багато психологічних питань: підвищити самооцінку, прибрати напругу в стосунках (родинних або робочих), позбавити від страхів і так далі. Наприклад, є такий метод Мандала — малювання в крузі (ще його називають цілющим кругом). Малювання — це несвідомий процес і це завжди з'єднання зі своїм «Я», зі своїм потенціалом, який закладений в кожній людині з самого народження. Моя рада: малюйте якомога більше і частіше, визнавайте нові грані свого життя, наповнюйте творчістю щодня! Абсолютно немалюючих людей немає. Є обставини — батьки, вчителі, суспільство, які створюють ситуації «неуспіху». Людина просто починає про себе дуже погано думати. Поза сумнівом, існують талановиті люди, а у всіх інших можливість малювати є, але бажання відбите. На заняття приходять люди, які багато років лише мріяли про живопис, але страх був дуже великий. А на заняттях настає розуміння мистецтва, закоханість в нього. І саме від вчителя та його методології залежить успіх справи. Людина повинна буди всебічно вихована [2].

Головною метою викладання образотворчого мистецтва є розвиток особистісно-ціннісного ставлення до мистецтва та навколишнього світу, формування здатності до сприймання, розуміння і творення художніх образів, потреб у художньо-творчій самореалізації і духовному самовдосконаленні. Формування духовної культури особистості учня засобами образотворчої грамоти значною мірою покладається на вчителів дисциплін естетичного напрямку, організацію методичної підготовки і саме діяльність яких зорієнтована на розвиток духовного потенціалу учнів, а стан і особливості змісту образотворчої діяльності розкривають широкі можливості для формування саме морально-етичних, духовних цінностей особистості учнів та творчого ставлення до оточуючої дійсності, до вибору майбутньої професії тощо.

Аналіз кадрового забезпечення викладання образотворчого мистецтва в закладах середньої освіти свідчить про те, що переважна кількість учителів професійно некомпетентні, використовують неефективні форми та методи організації навчально-виховного процесу. Викладання образотворчого мистецтва у загальноосвітніх навчальних закладах України з здійснюють вчителі які не мають спеціалізованої фахової підготовки. Робота педагогів-художників спрямована не лише на виконання вимог програми, а й на формування художньо-естетичної культури школярів як невід'ємного чинника цілісної культури особистості. Як особистість багатогранна, цілеспрямована, фахівець займається науковими дослідженнями з питань художньої освіти, нових методик викладання. Людина яка не має права не любити дітей, не займатися активною позашкільною діяльністю і не працювати практично в галузі мистецького напрямку в виборі того чи іншого виду і жанру. Усі вчителі образотворчого мистецтва України своєчасно повинні проходити атестацію і курсове підвищення кваліфікації але не формально.

З метою кращого оволодіння учнями навчальним матеріалом, опанування різноманітних художніх технік виконання робіт вчителі систематично повинні застосовувати на уроках інтерактивний комплекс: демонструвати ілюстративний матеріал і відео фрагменти використання різноманітних художніх технік у процесі пояснення нового матеріалу, використовувати авторські медіа презентації до уроків, педагогічний малюнок на дошці, мольберті, на роботі учнів тощо. В процесі викладання доцільно використовувати конкретні приклади, друковану й саморобну наочність, кращі учнівські роботи, демонструвати необхідні прийоми роботи, завжди залучаючи учнів до співбесіди, використовувати міжпредметні зв'язки з біологією, екологією, літературою, музикою тощо. На кожному уроці педагоги майстерно формують мотивацію навчальної діяльності учнів, зосереджуючи їхню увагу на темі й результаті уроку.

Впроваджуючи нестандартні форми і методи викладання образотворчого мистецтва, вчитель-художник високої категорії здатний підвищити рівень викладання мистецьких дисциплін в системі загальноосвітніх шкіл, розвивати любов до малювання у дітей різних вікових категорій, формувати розуміння в необхідності вивчення мистецьких дисциплін як у адміністрації навчальних закладів так і у батьків.

Загальноосвітня художня підготовка як елемент морально-естетичного виховання учнів виступає чинником формування культури найсильніших людських почуттів – любові, доброти милосердя через сприймання творів мистецтва. розвиває асоціативно-образне та просторове мислення, творчу уяву, зорову пам'ять, художній смак і творчі здібності. Якісний фаховий рівень викладання, формуючи уявлення про сутність, види та жанри образотворчого мистецтва, особливості художньо-образної мови, відповідної термінології, сприяє водночас становленню духовних та моральних ціннісних орієнтирів, інтересів, смаків і потреби в творчості; громадянської свідомості та активної життєвої позиції.

Узагальнюючи сказане, слід зазначити, що головним чинником у вирішенні питань удосконалення стану викладання образотворчого мистецтва (малювання) в загальноосвітніх школах є особистість вчителя-митця – високо кваліфікаційного фахівця, філантропа, з високою життєвою позицією, здатного здійснити аналіз та визначення способів, методів і форм в методології дисциплін естетичного циклу які збережуть образотворчу складову сучасної середньої освіти.

#### Література

1. Отич О. М. Мистецтво у розвитку індивідуальності педагога: історичний і методологічний аспекти: монографія / [за наук. ред. І. А. Зязюна]. - Чернівці: Зелена Буковина, 2008.- 440 с.
2. Рудницька О. П. Педагогіка: загальна та мистецька: Навчальний посібник / О. П. Рудницька. – Тернопіль: Навчальна книга – Богдан, 2005.
3. Сєдих С. Інтегрований курс «Мистецтво – один із шляхів формування духовної культури дитини» / С. Сєдих // Початкова школа. – 2003. - № 12. – С. 21-24.

УДК 74.745/749

**М. М. КРИЖАНІВСЬКИЙ,**

ст. викладач кафедри загально технічних дисциплін і професійного навчання

**О. І. ФУРМАН,**

ст. викладач кафедри образотворчого мистецтва

КПІ ДВНЗ «КНУ»

## МЕТОДИ І ТЕХНОЛОГІЇ ФОРМУВАННЯ ХУДОЖНЬО-ПРОФЕСІЙНИХ ЗНАТЬ ТА УМІНЬ У СТУДЕНТІВ НА ЗАНЯТТЯХ З ЕЛЕМЕНТІВ ДПМ

*У статті подано методи і технології формування художньо-професійних знань та умінь у студентів на заняттях з декоративно-прикладного мистецтва.*

**Проблема та її зв'язок з науковими та практичними дослідженнями.** На початку третього тисячоліття, яке позначене формуванням демократичного суспільства де у сфері пріоритетів центр ваги з матеріальних засобів виробництва перемістився на духовні фактори, унаслідок чого демократичне суспільство повинно стати гуманним і зробити людину щасливою. Безперечні здобутки розвитку українського суспільства не реалізуються внаслідок слабкої освітньої підготовки дітей та молоді в художньо-трудої сфері; унаслідок чого випускники загальноосвітніх шкіл не набувають навичок з основних знань у сфері образотворчої освіти, не оволодівають знаннями, необхідними їм для подальшої художньо-трудої взаємодії в суспільстві і відчують себе невпевненими в подальшій роботі.

**Аналіз останніх досліджень та публікацій; постановка завдання.** Проблема формування професійної культури майбутніх фахівців не є новою в наукових дослідженнях. Теоретичні та методологічні аспекти її формування в період підготовки майбутніх фахівців до професійної діяльності розглядаються у працях І.Багаєва, Н. Бакланової, С. Батишева, А. Деркача, Е.Зеєра, Н. Крилової, Н.Кузьміної, В.Сластьоніна та ін. Розглянуто культурологічні основи змісту і технології навчання майбутніх фахівців у вищому навчальному закладі (А. Вербицький, Ю.Громико, І. Ісаєв, В. Ледньов, Н. Нікандров та інші)

Однак, проблема формування художньо-професійних знань та вмінь студентів на заняттях з елементів ДПМ до теперішнього часу не є предметом наукового дослідження.

**Викладення матеріалу та результати.** Підготовка до професійної діяльності учителів технології і креслення в більшості джерел трактується як комплекс знань, умінь і навичок, оволодіння якими робить вчителя фахівцем своєї справи. Таке розуміння стосовно навчального процесу є досить загальним і абстрактним, оскільки не містить вказівки на складну, системну природу професійної підготовки студентів. Вчитель технології і креслення є не тільки інженером-проектувальником майбутньої форми, а й художником, який повинен органічно вписати форму ужиткового характеру в реальну дійсність; фахівцем, який повинен передбачити, спрогнозувати, як ця річ буде слугувати людям в майбутньому, наскільки вона буде відповідати їхнім нагальним інтересам, ціннісним прагненням та потребам, що постійно розвиваються.

У форматі цієї художньо-професійної діяльності світогляд майбутнього учителя технології і креслення являє собою сукупність матеріальних, об'єктивованих предметів, в яких акумульовано специфічний досвід втілення художньої культури в предметах побуту, спосіб створення яких повинен освоюватися в умовах підготовки студентів до художньо-професійної діяльності із залученням спеціальностей образотворчого профілю.

Художньо-професійна підготовка студентів за своїм змістом та функцією є частиною його професійної культури, оскільки обмежує досвід художньої діяльності сферою створення предметів ужиткового характеру для життєдіяльності людини. За своєю структурою методика формування художньо-професійних знань та вмінь студентів на заняттях з елементів ДПМ складається, як мінімум, із трьох компонентів. Когнітивний компонент відображає обізнаність у художніх принципах і способах їх втілення в процесі створення предметів побуту. Операційно-діяльнісний - вміння практично втілювати художніми образотворчими засобами задуми, образи в реальні форми ужиткового характеру. Мотиваційний компонент визначається бажанням, прагненням, потребою вчителя праці створювати побутові речі за певними художніми канонами.

В умовах підготовки студентів спеціальності технології і креслення у вищому навчальному закладі їх художньо-професійні знання та вміння повинні формуватися завдяки дисциплінам спеціального художнього циклу, серед яких важливе місце посідають дисципліни «Рисунок», «Скульптура» та «Композиція».

Ефективність застосування освітніх технологій залежить від педагогічних умов, за яких він здійснюється, а також відповідного науково-методичного забезпечення, яке за допомогою теоретичних методів проводить дослідження у філософському, психологічному, соціологічному, педагогічному, художньо-естетичному й методичному аспектах; за допомогою емпіричних методів відбувається вивчення педагогічної документації щодо педагогічного забезпечення розвитку художньо-професійної діяльності студентів, змісту та результатів творчої діяльності, досвіду роботи викладачів. Аналіз навчальних планів, програм, звітів про навчально-практичну роботу дає змогу отримати фактичний матеріал щодо умов формування художньо-професійних знань та вмінь студентів на заняттях ДПМ, про форми, засоби, методи розвитку професійно значущих якостей особистості майбутнього фахівця.

Спеціальна методика аналізу робіт, представлених на виставках-конкурсах, протоколи конкурсів кращих робіт студентів і викладачів. Соціологічні методи (письмове та усне опитування, анкетування, інтерв'ю, тестування) мають важливе значення для одержання фактичного матеріалу про художні інтереси та якість естетичних уподобань майбутніх учителів спеціальності технології і креслення. Відповіді студентів дають можливість встановити обсяг наявної в них інформації, художньо-естетичних знань у галузі декоративно-ужиткового мистецтва.

Для якісного аналізу творчих робіт студентів застосовуються методи ранжування, що дають змогу врахувати ступінь впливу мистецтва на розвиток професійної культури майбутнього вчителя, а значення умов, змісту, методів навчання й виховання вибудовують специфічну методику практичного заняття з елементів ДПМ:

- постійної взаємодії суб'єктів навчально-виховного процесу в системі “студент-викладач практичного навчання”;
- врахування специфіки організації навчально-практичного процесу спеціальності технології і креслення;
- впровадження методики формування художньо-професійних знань та вмінь студентів на заняттях з елементів ДПМ, розробленої на основі новітніх технологій.

Виховання елементів ДПМ у студентів на заняттях спеціальності технології і креслення повинно здійснюватися у формі цілеспрямованого педагогічного діяння, яке охоплює всі ланки

навчально-виховного процесу й будується на основі єдності педагогічного і студентського колективу, на розширенні сукупності знань і практичних умінь студентів і буде залежати від ставлення особистості до навчально-виробничої та трудової діяльності яка базується на методиці навчання та виховання, як головних чинників, формування яких інтегрує у собі ефективність зовнішніх впливів на студента і внутрішніх особистісних перетворень, які сприяють рівню розвитку художньо-професійних чинників якими є:

- знання (загальнотеоретичні, художньо-естетичні, загально технічні, політехнічні, правила техніки безпеки, санітарно-гігієнічні);
- уміння планувати трудові дії;
- уміння контролювати якість роботи;
- уміння працювати самостійно та в колективі;
- творче ставлення до праці, естетизація її процесу;
- уміння аналізувати отримані результати і формулювати висновки.

**Висновки та напрямок подальших досліджень.** Формування художньо-професійних знань та умінь у студентів на заняттях з елементів ДПМ є складним інтегративно-комунікативним процесом, який акумулює всі досягнення і суперечності розвитку культури суспільства й сучасних освітніх систем. Соціально-економічні умови, в яких відбувається цей процес, вимагають створення відповідного психолого-педагогічного та науково-методичного забезпечення процесу формування у студентів наукового світогляду, активізації пізнавальної діяльності, формування особистого позитивного ставлення до процесу праці та його результатів. За результатами теоретичного вивчення визначено концептуальні, науково-методичні підходи до розв'язання проблеми формування художньо-професійних знань та умінь. Актуальність проблеми сучасної системи освіти передбачає продовження дослідження, а отримані висновки перевірки і впровадження в навчальний процес.

УДК 378:37

А. А. МАРЧЕНКО,

канд. пед. наук, викладач кафедри ДПМ та дизайну  
КПІ ДВНЗ «КНУ»

## СУТНІСТЬ ХУДОЖНЬО-ПРОФЕСІЙНИХ УМІНЬ УЧИТЕЛЯ ОБРАЗОТВОРЧОГО МИСТЕЦТВА

*Наголошується на дослідженні проблем формування художньо-професійних вмінь вчителя образотворчого мистецтва. Акцентується важливість синтезування фахової підготовки педагога-вихователя й спеціальної художньої підготовки митця.*

*Ключові слова:* художньо-професійні вміння, педагогічні вміння, вміння вчителя образотворчого мистецтва.

Постановка проблеми. Стрімкість соціальних і науково-технічних змін, виклики ринкових перетворень, процеси глобалізації, євроінтеграції, неминуче позначилися на рівні державних вимог до педагога. Як результат, учитель образотворчого мистецтва як єдина ланка між освітньою галуззю і професійним мистецтвом повинен володіти відповідним рівнем готовності й здатності реалізувати свою місію навчити учнів творити красу, застосовуючи найсучасніші педагогічні технології. Отже, виняткового значення набуває формування професійних умінь учителя образотворчого мистецтва.

Аналіз останніх досліджень та публікацій. Проблема формування різновидів умінь, висвітлена в працях багатьох провідних учених, зокрема В. Андрєєва, Ю. Бабанського, В. Бондаря, В. Буряка, П. Гальперіна, Л. Ітельсона, І. Малафійка, Є. Мілеряна, О. Савченко, Н. Тализіної, В. Ягупова та інших. Сучасний стан дослідженості проблеми набуття професійних умінь майбутнього вчителя образотворчого мистецтва розглядали такі дослідники, як: Г. Беда, І. Грабар, В. Кузін, Б. Неменьський, В. Орлов, М. Ростовцев, О. Рудницька, Н. Сакуліна.

Виклад основного матеріалу. Сутність художньо-професійних умінь треба шукати в тих новоутвореннях, які виникають унаслідок інтеграції художньої й педагогічної діяльності як підвидів професійної діяльності вчителя образотворчого мистецтва, а також тих діяльнісних складових, що забезпечують їх успішність. Професійна діяльність є більш широким поняттям. Вчитель образотворчого мистецтва, за класифікацією належить до типу професій «людина – художній образ». Цій професії властива «здвоєність» предмету праці, що пов'язано з необхідністю оволодіння вчителем як професійно-педагогічною, так і художньою діяльністю. Окрім орієнтації в соціальних ситуаціях і мовній комунікації, високої відповідальності і принциповості, емоційної чутливості й здатності до спільної діяльності, вчителю образотворчого мистецтва необхідними є

знання й уміння в художній галузі, причому зі значної кількості тих її видів, що вивчаються в загальноосвітній школі.

По-перше, учитель образотворчого мистецтва повинен бути художником – уміти малювати й писати фарбами, володіти необхідними образотворчими матеріалами й техніками. По-друге, знати історію мистецтва, розуміти мову графіки, живопису, скульптури, декоративного мистецтва, архітектури, розбиратися в законах композиції, специфіці видів і жанрів, стилях, напрямках, течіях, методах тощо. Він, по-третє, повинен бути педагогом, із засвоєними методологічними основами художньої педагогіки, дидактичних принципів навчання й виховання, володіти здатністю до активізації естетичного досвіду учнів і забезпечувати кваліфіковане керівництво їх художньо-естетичною діяльністю. Окрім того, по-четверте, культурно розвиненим – мати широкий кругозір, глибоку освіченість, здатність здійснювати художнє, естетичне, трудове, моральне й патріотичне виховання, мати чітке уявлення не лише про вікові особливості учнів, але й про специфіку дитячої образотворчої діяльності. До цього необхідно додати й всебічну естетичну розвиненість, що виходить з розмаїття цілей, предмета й умов праці і передбачає високий рівень розвитку естетичного чуття, емоційно-естетичного сприймання, художньої культури, художнього смаку, художніх здібностей, розуміння художніх ефектів, художнього бачення, законів емоційного впливу і, нарешті, художньої обдарованості.

Сучасна підготовка майбутніх учителів образотворчого мистецтва повинна враховувати ці вимоги й об'єднувати в собі фахову підготовку педагога-вихователя й спеціальну підготовку митця на рівні технологічних закономірностей, принципів та методів професійного розвитку особистості.

Отже, злиття «педагогічного» та «художнього» загалом дають змогу визначити «художньо-професійну діяльність» учителя образотворчого мистецтва як особливий вид художньо-педагогічної діяльності, що спрямовується на передачу підростаючому поколінню досвіду художнього бачення, створення й втілення в матеріалі художнього образу відповідно до естетичних принципів і закономірностей образотворчого мистецтва.

Для вчителя образотворчого мистецтва існує необхідність відокремлення базових (інваріантних) та додаткових (спеціальних) художньо-професійних умінь, адже, наприклад, від учителя математики, фізики, біології тощо не вимагається бути провідним науковцем і переможцем творчих конкурсів, так само і вчитель образотворчого мистецтва не обов'язково має бути відомим художником. Проте, існує інваріантне ядро, у якому сконцентровані ті професійні вміння та якості, без яких повноцінна професійна діяльність просто неможлива. До інваріантної частини варто включити вміння, вироблені у професійній художній галузі; ті, які стосуються процесів створення та розуміння художніх образів у живописі, графіці, скульптурі, декоративно-прикладному мистецтві. А саме: вміння щодо організації образотворчої діяльності за такими основними навчальними категоріями як форма (силует, частина й ціле, пропорції, конструкція тощо), простір і об'єм, композиція та композиційна діяльність, колір. Проте, у реальній педагогічній дійсності важливим є не стільки загальний обсяг інформації, яким володіє вчитель, скільки його здатність адаптувати відповідні знання стосовно до педагогічних цілей, завдань, рівня підготовки слухачів, уміння зробити ці знання надбанням учня. Тому до варіативної частини (педагогічного компонента) включено знання та вміння, необхідні для керівництва образотворчою діяльністю учнів та оцінки її результатів.

Під педагогічними вміннями розуміють уміння, які об'єктивно необхідні для здійснення педагогічної діяльності, вони є способами і прийомами роботи; сукупністю практичних дій, сформованих на основі осмислення мети; принципів, умов, засобів, форм і методів організації роботи з дітьми. Установлено, що педагогічні вміння є такими, які складають елементи роботи вчителя з дітьми, сприяють успішній передачі теоретичних знань і практичних навичок, засвоєних ним самим. Педагогічні вміння є складним психологічним утворенням, що об'єднує професійно-значущі особистісні якості й навички з розумовими й практичними діями, які в сукупності зумовлюють ефективне вирішення поставлених навчально-виховних завдань і тим самим забезпечують успіх у навчально-виховній діяльності.

Тоді як, під художніми вміннями розуміють, сукупність дій, які дають змогу суб'єктові реалізувати в матеріалі (ескізах, кресленнях, малюнках, моделях, виробках) сприйняті та інтерпретовані ним ідеальні образи, уявлення, фантазії, застосовуючи при цьому знання й прийоми виконання.

Дослідження взаємозв'язків і взаємовідносин між художнім, педагогічним і творчим компонентами художньо-професійної діяльності вможливило виявлення сутності художньо-професійних умінь учителя образотворчого мистецтва як засвоєного досвіду творчого здійснення художньо-професійної діяльності на основі знань змісту її педагогічного, художнього й методичного

аспектів. Актуальним базовим складом художньо-професійних умінь є: педагогічні (аналітичні, прогностичні, проєктивні, рефлексивні, організаторські, комунікативні); художні (художньо-естетичні, проєктивні, графічні, образотворчі) й методичні (змістовно-інформаційні, організаційно-діяльнісні, операційно-коригувальні).

Висновки і перспективи подальших розвідок. Проведене дослідження не вичерпує всіх аспектів проблеми формування художньо-професійних умінь майбутніх учителів образотворчого мистецтва. Подальшого дослідження потребують дидактичне забезпечення формування художньо-професійних умінь майбутніх учителів образотворчого мистецтва в ході навчально-виховного процесу.

УДК 514.18  
А. В. МАСТПАНОВА  
канд.техн. наук, ст. викладач кафедри ДПМ та дизайну  
КПІ ДВНЗ «КНУ»

## ПОРІВНЯЛЬНИЙ АНАЛІЗ ПАРАЛЕЛЬНОГО І ЦЕНТРАЛЬНОГО ПРОЕКЦІЮВАННЯ

*В тезах розглянуті рекомендації для викладання дисциплін нарисної геометрії, перспективи креслення на художньо-графічному відділенні факультету мистецтв.*

**Проблема та її зв'язок з науковими та практичними завданнями.** На художньо-графічному відділенні факультету мистецтв ця проблема полягає в тому, що для дисциплін, які викладаються в навчальному процесі, не достатньо точно виявлені межі використання кожного з вказаних методів.

**Аналіз досліджень і публікацій; постановка завдання.** Науково-методичні дослідження на основі паралельного і центрального проєкціювання широко представлені в публікаціях, наукових дослідженнях, підручниках і методичних посібниках. В основному це стосується джерел, в яких викладена нарисна геометрія. Перші розділи таких джерел присвячені основним поняттям проєкціювання. Процес побудови зображень називається проєкціюванням. Для побудови проєкції проєкційну пряму проводять або паралельно заданому напрямку або із однієї точки – центра проєкціювання. В залежності від способу проєкціювання визначають центральне (конічне, полярне) проєкціювання і паралельне (циліндричне) проєкціювання. Паралельне проєкціювання є окремим випадком центрального проєкціювання, коли центр проєкції лежить у нескінченності і тоді паралельні промені будуть паралельними. При цьому розрізняють прямокутне (ортогональне) і косокутне проєкціювання. Тобто проєкційні промені перпендикулярні до площини проєкції чи падають до неї під гострим чи тупим кутом відповідно.

Перспектива основана на способі центрального проєкціювання, коли центр проєкцій лежить в межах спроможності нашого зору. Перспектива як дуже давня наука виникла із потреби художників і за допомогою математиків. Основу перспективи складає проєкційний апарат, який імітує художника (точка зору), він стоїть на предметній площині перед своїм мольбертом із картиною. За картиною простягається безмежний простір і безмежна площина. Між картиною і художником – проміжний простір, за спиною художника – уявний простір. Спосіб проєкціювання – центральне проєкціювання. За допомогою перспективи імітуємо бачення предмета. Його можна повертати, наближати і віддаляти. Це – перевага перспективи.

Але як тільки виникає проблема щось виміряти, спроектувати, виготовити і потім використати, то людина, яка вільно володіє обома методами проєкціювання перестає довіряти тому з них, який притаманний власним очам і переходить до методу, заснованому на паралелях і перпендикулярах, бере лінійку з постійною шкалою і починає проводити паралельні лінії, як ллється дощ із хмари, намагаючись попасти його краплями на кути і ребра предмета, щоб закарбувати його образ на папері, що лежить паралельно більшості його площин...

В деяких підручниках перспективу подають окремо від інших розділів нарисної геометрії. Так, в навчальному посібнику М. Н. Макарової «Перспектива» поняття перспективи викладено на достатньому науковому рівні, що дозволяє визначити високий рівень математичної підготовки автора. Ця книга рекомендована для вивчення на художньо-графічних відділеннях.

Навчальні посібники В. Н. Непомняшого «Перспектива» і Г. Б. Смирнова «Практическое применение перспективы в станковой картине» рекомендовано для художників. У них розглянуто використання перспективних перспективних масштабів при створенні картону майбутньої картини.

Автори доводять велике значення вченню про перспективу для створення правдивих художніх образів в творчості митців.

В посібнику Соловйова «Перспектива» вивчаються окремі способи побудови перспективних зображень, зокрема перспектива архітектурного об'єкта. В підручниках із назвою «Інженерна графіка» або «Креслення» нарисна геометрія викладена в скороченому вигляді і без перспективи. Таким чином можна констатувати, що без паралельного проєкціювання і креслення не можна спроектувати і виготовити навіть дошку чи цеглину.

**Постановка завдання.** Метою нашого дослідження є виявлення способів проєкціювання для вивчення студентами різних спеціальностей на художньо-графічному відділенні факультету мистецтв.

**Викладення матеріалу та результати.** Аналіз досліджень і публікацій свідчить про те, що застосування різних способів проєкціювання нашому факультеті мистецтв достатній.

В технічних вищих навчальних закладах, як правило, на перших курсах, майбутні інженери вивчають нарисну геометрію без перспективи, тобто ту частину нарисної геометрії, яка ґрунтується на ортогональному проєкціюванні. На факультеті мистецтв окрім нарисної геометрії вивчають і перспективу.

На першому курсі, для всіх спеціальностей (Образотворче мистецтво та Дизайн (за видами)) нарисну геометрію і окремо перспективу потрібно вивчати під цими назвами, не вдаючись до назви «інженерна графіка».

На другому курсі і в подальшому на старших курсах потрібно переходити до вивчення дисципліни «Креслення». Спочатку для всіх спеціальностей треба вивчати «Основи креслення» (це геометричне і проєкційне креслення і аксонометричні проєкції.)

Для спеціальності графічний дизайн і дизайн інтер'єру доцільно перейти до вивчення машинобудівного та будівельного креслення. Для спеціальності ландшафтний дизайн вивчати окремі елементи будівельного креслення, а також звернути увагу на вивчення планів земельних ділянок з нерівними поверхнями і елементів архітектури та будівельного креслення.

Для спеціальності «дизайн одягу» можна обмежитись основами креслення із розширеним вивченням геометричного креслення, в якому розглянути геометричні орнаменти на основі циркульних спряжень, поділу кола на рівні частини, проведення ліній тощо. Таке ж саме розширене вивчення розділу геометричного креслення доцільно планувати для спеціальності «графічний дизайн».

Відносно поглибленого вивчення машинобудівного креслення для дизайнерів. Треба відмітити, що важко обійтись без вивчення деталей машин і елементів теоретичної механіки. Якщо на факультеті з'являться дизайнери машин від кухонного комбайну, автомобіля до космічних кораблів, то тоді потрібне ґрунтовне вивчення машинобудівного креслення за усіма державними стандартами із практикою на відповідних заводах.

#### **Висновки та напрямок подальших досліджень**

Під час викладання дисциплін нарисної геометрії (паралельне (ортогональне) проєкціювання, перспективи і креслення (основи креслення, машинобудівне і будівне креслення) потрібно чітко визначити потреби кожної спеціальності в знаннях перелічених дисциплін і в залежності від цього оновити відповідні робочі програми. В подальшому необхідно проаналізувати основні дисципліни кожної із спеціальностей, щоб визначити, яких саме знань і способів проєкціювання вони потребують. При сучасному баченні проблеми зрозуміло, що не можна змішувати дисципліни, оснований як на паралельному, так і на центральному проєкціюванні.

Але можливо, що в подальшому з'являться комп'ютерні програми, за допомогою яких можна буде комплексно вирішувати взаємозв'язок обох способів проєкціювання. Наприклад, розглядаючи одночасно аксонометричну проєкцію, перспективні зображення, створені комп'ютерною програмою, можна більш чітко визначити переваги методів і їх недоліки.

Наприклад, в наш час створена комп'ютерна програма на основі панорамної фотографії Чорнобильської зони. Ця програма дозволяє людям, які колись жили в цих місцях, за допомогою програми віртуально побувати в тому місці, де вони раніше жили. Можливо, комп'ютерні програми з голограмними зображеннями також можуть допомагати бачити предмет з усіх боків і оцінювати його дійсні розміри і форму, тобто замінити собою і розширити межі того, що в наш час дають обидва методи проєкціювання.



## ВЗАЄМОДІЯ ТЕОРІЇ ТА ПРАКТИКИ В НАВЧАЛЬНОМУ ПРОЦЕСІ СТУДЕНТІВ ХУДОЖНІХ ФАКУЛЬТЕТІВ.

*Стаття присвячена особливостям застосуванням теоретичних знань в практичній роботі студентів художніх факультетів.*

**Постановка проблеми.** Останнім часом з'являється дуже багато друкованого матеріалу з теорії навчання рисунку та живопису, як в нашій країні так і за кордоном. Автори пропонують ті чи інші підходи, які кардинально на їхню думку полегшують засвоєння основ образотворчої грамоти та ріст професійної майстерності. З огляду на це та зважаючи на досвід практичної роботи подаю своє бачення даної проблеми.

**Викладення матеріалу та результати.** Більшість з поціновувачів мистецтв та початківців вважають що спочатку необхідно опрацювати методичну літературу з образотворчого мистецтва, а потім вже починати працювати практично. Це не вірне мислення і дуже примітивне. Зрозуміло, що користь від практичної книги завжди є. Але чи достатньо теоретичних знань з методики рисунка, анатомії, технології живопису, щоб стати художником, митцем? Ні недостатньо.

Це лише підсобний матеріал, який допомагає зрозуміти ціль та мету своєї роботи. Але головне для тих хто хоче створювати свої твори - це постійна практична робота кожний день. Вона потребує багато сил і енергії, усвідомлення на практиці тих законів і правил, що існують в мистецтві. Тільки такий шлях дозволить в повній мірі оволодіти основами рисунку і живопису. Деякі студенти думають, що існує ряд конкретних, один раз назавжди встановлених законів і правил, наслідуючи яким можна творити картини, а митець по їхньому є людина яка добре засвоїла ці закони. Але чи достатньо цих знань щоб створити художній твір.

Мені згадалася дипломниця яка, яка писала картину-пейзаж «Венеція» і привезла з Венеції гарні натурні етюди. А на картині вона почала з перспективної побудови вулиці, будинків, користуючись відомою схемою. Втратилося те живе сприйняття пейзажу, що було в натурних етюдах, втрапилася поезія і картина вийшла суха і протокольна. Це доказує що знання перспективи, в даному випадку, це лише допоміжний спосіб для виразу бачення автора і його замислу в створенні художнього образу.

В процесі навчання студенти знайомляться з перспективою, пластичною анатомією, технікою живопису. Але починати з теоретичних виявлень цих предметів не треба. До них треба звертатися під час практичної роботи по рисунку і живопису по мірі необхідності, коли будуть виникати питання. Серед початківців існує думка буцімто не можна починати робити начерки голови та фігури людини без вивчення анатомії, яка вже сама по собі забезпечить вірне зображення людини. Але по суті ця дисципліна служить тільки для того, щоб студент краще зрозумів об'єктивні якості натури. Якби допоміжні знання грали вирішальну роль в розвитку митця, в його професійному зростанні, тоді любий математик чи лікар, який вивчив закони перспективи або анатомію, створював би гарні картини і вірно передавав образи людей чим любий живописець. Але окрім знань анатомії, перспективи і т. д., у художника є відчуття пластики людського тіла, конструкції і взаємозв'язок форм і це допомагає і в тому випадку коли забуті назви кісток і м'язів. В творчій роботі більше довіряти життю, своїй спостережливості, опираючись на свій досвід практичної роботи. Практика для художника завжди є і буде стояти на першому місці.

В цьому контексті дивною і не зрозумілою є позиція в навчальних планах художньо-графічного відділення, де в магістрів відсутні практична робота з рисунку та живопису, а є лише теоретичні заняття. Такий розрив з практикою не веде до високого рівня професійної майстерності художника – педагога, в результаті чого знижується рівень дипломних робіт випускників.

## ІЛЮСТРАЦІЯ МОДИ ХХІ СТОЛІТТЯ

*У статті розглядаються умови становлення і розвитку ілюстрації моди ХХІ століття та її стилістичні особливості.*

**Ключові слова:** ілюстрація моди, фешн-ілюстрація, мода.

**Проблема та її зв'язок з науковими та практичними завданнями.** Сучасна модна ілюстрація - це візуалізація, модного образу створювана з метою виділити об'єкт, а не форму, де найбільш важливо - показати особистість людини, індивідуальність. Якщо призначення звичайної ілюстрації - пояснити або декорувати текстовий вміст книги, журналу, газети, то фешн-ілюстрація - це презентація образу людини, обумовленого модними тенденціями та актуальністю стилю життя, що вказує на соціальну значимість ілюстрації моди як виду сучасного мистецтва. Як універсальна презентація дизайнерських ідей, ілюстрація займає окреме місце в сфері модної індустрії на сторінках фахових часописів та електронних видань.

**Постановка завдання.** Оскільки українська ілюстрація моди малодосліджена ми поставили перед собою завдання проаналізувати особливості розвитку сучасної фешн-ілюстрації та дослідити її стилістичні трактування.

**Викладення матеріалу та результати.** Ілюстрації пояснюють і декорують текстові смисли каталогів, журналів, визначаючись специфічною художньо-образною і стилістичною виразністю, а також певним рівнем інтерпретації. Поширеність модної ілюстрації на сьогоднішній день можна порівняти тільки з розквітом цього виду графіки в перші три десятиліття ХХ ст. Проте сучасний сплеск більш значний, оскільки можливості новітніх технічних засобів дозволяють істотно оптимізувати процес створення фешн-ілюстрації, що сприяє формуванню її обширної кількості.

Сьогодні чітко простежується тенденція, коли ілюстрація моди в її класичному вигляді (ручна графіка) повертається на сторінки глянцевого журналу. Сучасна візуалізація модних образів костюма, виконуючи комунікативну задачу – рекламу у сфері моди, багата на специфічні засоби виразності настільки, що виділилася в окремий вид творчої діяльності, безпосередньо демонструючи еволюцію стилістики трактування модних образів костюма.

Сьогодні сучасна фешн-ілюстрація, зберігаючи означені загальні параметри, розподіляється на кілька напрямків. У першому з них вирішальним є візуальний декоративний ефект, коли ілюстратор прагне досягти максимально художнього рівня роботи як самодостатнього художнього твору, залишаючи на другому плані інформаційні функції ілюстрації. До другого напрямку належить ілюстрація, в якій домінує модель – її зовнішність, а костюм є лише її доповненням. Нарешті провідну роль, на нашу думку, відіграє той напрям, де метою є цілісний модний образ сучасної жінки, її стиль життя, поведінка, манера триматись і костюмний комплекс.

Новим випробовуванням для fashion-ілюстрації стає цифрова фотографія та комп'ютерна графіка. Але й у таких непростих умовах цей жанр ілюстрації вижив і навіть збагатився новими техніками та рішеннями. Одним з таких новаторів став Девід Даунтон, якого називають сучасним класиком фешн-ілюстрації. Художник використовує частіше традиційні матеріали: туш, гуаш, акварель, на первинному рівні користуючись можливостями комп'ютера. Вплив Д. Даунтона на розвиток ілюстрації моди в ХХІ ст. незаперечний і безусловний. Для багатьох молодих дизайнерів він, у певному сенсі, гуру проектно-художньої практики візуалізацій сучасного модного костюма, наприклад для: Рафаеля Висензи, Софії Гріотто, Лаури Вессон, Нуно Дакоста, Брі Леман, Керолін Андріє, Седріка Риврейн і багатьох інших.

Новий підхід до ілюстрацій мод обрав іспанець Артуро Елена, зробивши акцент на підкресленні стилізації природних пропорцій і форм людської фігури. Значним визнанням користуються візуальні репортажі англійця Джейсона Брукса з показів мод, які публікують популярні фахові часописи та його рекламні композиції. Для Майкла Сандерсона світ моди став джерелом натхнення, з притаманним йому індивідуальним баченням мистецтва. Він із значною часткою іронії інтерпретує досягнення модної ілюстрації, орієнтуючи глядача на стилістику поп-культури.

Особливий погляд на модну ілюстрацію моди мають ряд художників-ілюстраторів-жінок, серед них Каролін Андріє, Сандра Сей, Келлі Сміт. Значну популярність серед клієнтів – і модних

часописів, і фірм-виробників мають ілюстрації Лізи Хендерлінк. Важливу нішу у сфері сучасної рисованої ілюстрації займає Гледіс Перінт Пальмер. Ціла галерея творців сучасної моди постає в ілюстраціях Г.П.Пальмер як вияв стилю доби: це і Ж.П.Готьє, Ів Сев Лоран, Дж. Вествуд, Д.Гальяно та Валентіно. Особливою стилістичною манерою виділяється серед інших також англійський дизайнер і художник Жюлі Верховен Її роботи відомі своїм вишукано-авангардним настроєм та сюрреалістичною композицією.

У наші дні модна ілюстрація успішно функціонує, опираючись на весь накопичений досвід за історію fashion-ілюстрації. Не існує жодних обмежень, комп'ютерна графіка і пензлик уживаються мирно та гармонійно, кількість талановитих художників росте з кожним днем. Деяких блогерів помічають модні журнали та пропонують співпрацю. Яскравий приклад – fashion-ілюстрації з «модною зайчихою» французького fashion-блогера Fifi Larin, якими вона зацікавила Vogue, і тепер «модна зайчиха» Fifi Larin – це ціла індустрія.

В Україні fashion-ілюстрація також впевнено набуває популярності, все частіше з'являючись на сторінках модних журналів. Багато українських дизайнерів співпрацюють з fashion-художниками для створення принтів, рекламних кампаній, макетів запрошень. В колекції ELENAREVA весна-літо 2015: принти виконані художницею Катериною Лібкінд. Колекція Антона Белінського весна-літо 2015: використала сміливі фешн-ілюстрації Поліни Мороз в декоруванні одягу.

Незважаючи на те, що в Україні популярність ілюстрації моди ще не дуже висока, все ж багато українських дизайнерів починають співпрацювати з дизайнерами-графіками, які професійно ілюструють їх лукбуки і розробляють рекламні кампанії і макети запрошень до показу.

Висновки та напрямки подальших досліджень. Вдаючись до послуг ілюстраторів моди, дизайнери не просто вирішують проблеми якісної реклами одягу як продукту дизайну. Вони включаються в певне ігрове поле, що дає можливість реципієнту домислювати, переказувати та цитувати на свій смак «подібні натяки» і недомовленість зображеного з метою створення особистого, цікавого і емоційно насиченого образу. Основна мета - надання споживачеві задоволення від подібної гри з образами.

#### Література

1. Барахвостова А. Фэшн-иллюстрация – зеркало нашей жизни [Электронный ресурс] // Режим доступа: <http://bestin.ua/culture/art/1832/>
2. Лагода О. Fashion-иллюстрация как специфический канал коммуникации / О. Лагода // “Moral and aesthetic development vector of modern culture” materials digest of the XXVI International Scientific and Practical Conference and the II stage of Research Analytics Championships in construction sciences, architecture, culturology and study of art. – London, 2012. – С. 24-26.
3. Миргородская Н. В. Основные техники фэшн-иллюстрации начала XXI века/ Н.В.Миргородська//Искусство и культура. – 2014. - № 1 (13).
4. Удріс І.М., Удріс Н.С. Ілюстрація моди: від Ренесансу до Постмодернізму: навчальний посібник / І. М. Удріс, Н. С. Удріс. – К.Р.: Видавничий дім, 2013. – 208с.,іл.
5. Історія fashion-ілюстрації: мода – це мистецтво / History of fashion-illustration [Электронный ресурс] // Режим доступа: <http://vylavcha.com/2014/10/22/%D1%96%D1%81%D1%82%D0%BE%D1%80%D1%96%D1%8F-fashion>

УДК 378.147.091.322:75

**А. А. РУДИЙ**

старший викладач кафедри образотворчого мистецтва  
КПІ ДВНЗ «КНУ»

## **ФОРМУВАННЯ САМОСТІЙНОСТІ СТУДЕНТІВ НА ПЛЕНЕРНІЙ ПРАКТИЦІ ПРИ ВИВЧЕННІ СТАНІВ ПРИРОДИ**

*Автор звертає увагу на питання кольорових стіведношень в плерному живописі та їх значенні при передачі станів природи в роботі над пейзажними етюдами, базуючись на тому, що практика вирішення цих задач в самостійній роботі студента являється важливою ланкою в формуванні молодого спеціаліста.*

**Актуальність проблеми.** Система підготовки висококваліфікованих фахівців - вчителів образотворчого мистецтва для середньої школи повинна відповідати найвищим сучасним вимогам, що пред'являються до працівників культури та освіти, повинна давати студентам всебічні знання з теорії та практики образотворчого мистецтва в поєднанні з основами педагогічної майстерності. Робота у вищій школі на сучасному етапі реалізації ідей угоди Болонського спрямована переважно на

інтенсивну інформатизацію, мобілізацію потенціалу системи самоорганізації навчання, що забезпечують формування у майбутніх фахівців цілісного досвіду педагогічної діяльності, самореалізації професійних якостей. Це вимагає перегляду традиційних уявлень про розвиток особистості педагога, усвідомлення суті і закономірностей самостійної пізнавальної діяльності, опанування високого рівня її організації - один з шляхів вдосконалення педагогічного процесу у вищій школі.

У галузі образотворчої діяльності, де художник виступає як самостійний творець, спираючись на власне розуміння завдань і сенсу мистецтва, на особисте сприйняття навколишньої дійсності, проблема самостійності є найбільш актуальною і набуває принципового значення. Учитель образотворчого мистецтва, у якого відсутня здатність до самостійної творчої роботи, не може розвивати цей вид діяльності у своїх учнів.

**Аналіз досліджень та публікацій.** Розвиток здатності до творчості і активізацію самостійності студентів в умовах плернерного практики ми розглядаємо з точки зору теорії діяльності, створеної Л. С. Виготським, С.Л. Рубінштейном, А.Н. Леонтьєвим, А.Р.Лурії, А.В. Запорожця, П.Я. Гальперіна і систематизованої М.С.Каганом. Деякі аспекти проблеми самостійної роботи під час навчання образотворчому мистецтву дослідили в своїх роботах такі науковці, як А.Т. Антонов, Н.М. і А.Н.Бородіні, Т.В.Глевіцька, В.І.Денісенко, Є.І. Корзинова, О.Ф. Лейманіс, С.П. Ломов, В.В. Пікаловата ін. Питання індивідуального підходу в навчанні, що мають відношення до творчої самостійності студентів, розглядалися Н.С.Боголюбовим і Б.Н.Тамбієвим. Однак проблема формування самостійності студентів художньо-графічних факультетів педвузів, розв'язок якої забезпечує самовизначення й самореалізацію особистості майбутнього художника-педагога, досить обмежено представлена в дослідженнях.

**Розробка проблеми.** Самостійна робота студентів на плернерній практиці орієнтована на розвиток творчої структури особистості художника-педагога, формування системи знань про закономірності сприйняття природи і зображення етюду з натури на відкритому повітрі. Робота на плернері, крім рішення утилітарних завдань, виховує в майбутньому вчителі образотворчого мистецтва фахівця з хорошим смаком, людини високої культури. Крім того, подібна практика розвиває головні якості студента творчих професій - уяву, вміння усвідомлено аналізувати побачене, вміння втілювати зорові враження в образотворчій формі, та розвитку необхідних якостей для самостійної роботи – самомотивацію, самоорганізацію, самоконтроль та ін.

Самостійна творча діяльність характеризується постановкою власних завдань і питань, оцінним ставленням, перевагою певних способів виконання діяльності, непередбаченістю, можливістю відступити від заданої послідовності, здатністю видозмінювати форму і характер отриманої інформації, змінювати оцінку і саме завдання.

Самостійна робота студентів під час плернерної практики має два структурні рівні. На першому рівні студенти мають задані умови і засоби вирішення завдання. На другому вони можуть самостійно ставити завдання, творчо підходити до вибору ефективних засобів для її вирішення.

Засобами розвитку творчої самостійності під час навчальної плернерної практики є колір, форма, композиція, які з успіхом можуть використовуватись під час роботи над довгостроковими етюдами, замальовками та підсумковими модульними композиціями, вивчаючи стани природного середовища.

Колір в мистецтві визначається відношенням його локального значення для її візуальному зміни від світлового середовища і взаємовпливу квітів один на одного. Розподіл кольорів на теплі і холодні пов'язано з емпіричним досвідом людини. Холодна гамма посилює враження меланхолії, заспокоєності. Тепла - підсилює враження напруги, активності, радості, драматизму. Форма в повсякденному значенні слова - зовнішній вигляд, у філософському сенсі - спосіб існування і вираження змісту. Художня форма – це спосіб вираження змісту сюжету.

Кольорові, площинні та об'ємно-просторові композиції акумулюють в собі знання всіх засобів пластичних мистецтв, пов'язаних між собою логічними законами побудови композиції. Наприклад, для створення формальної статичної композиції, студенти повинні певним чином згрупувати задані об'єкти і підібрати для них певне поєднання кольорів. Для створення динамічної композиції їх діяльність визначається іншим порядком. Тому, чим більше ефективних засобів студенти мають в своєму розпорядженні, тим глибше можуть передати свій задум і творчо виконати його в заданій формі.

**Висновки.** Студентська самостійність на початковому етапі ініціюється педагогом шляхом створення ситуації, що сприяє вихованню активного ставлення молодих людей до навколишньої дійсності; використання схвалення, заохочення; створення емоційно-позитивної налаштованості по

відношенню до майбутньої самостійної діяльності; формування емоційного передбачення результатів. Не менш важливим є емоційна складова самостійної роботи над поставленими завданнями, особливо, коли мова йде про зображення «емоційно-напружених» станів природи: «небезпечна гроза», «романтичний світанок», «меланхолічний дощ» та ін., під час роботи над якими студенти асоціюють «емоційність» середовища із власним психологічним станом, так би мовити, пропускають його крізь призму власних переживань і особистісного досвіду.

Питання про розвиток активної самостійності студентів в навчальному процесі розглядаються нами через різні характеристики, що відбиваються як в особливостях їх емоційного сприйняття «емоційних станів» природи, так і в інтелектуальній діяльності, взаємопов'язаної з естетичними і пізнавальними емоціями.

Отже зміст педагогічних умов для формування самостійності студентів під час плерерної практики визначається мотивами і цілями, якими керується викладач, а також його уявленнями про те, що саме має змінитися в результаті дії тих чи інших умов, який зміст навчання і які методи, форми його організації орієнтовані на ці зміни (орієнтація на вивчення форми природи чи акцент на емоційності середовища). Забезпечення навчального процесу комплексом особистісно-орієнтованих завдань, педагогічною технологією спрямовує діяльність викладача на перетворення творчої самостійності студента на плерерну з потенційної в реальну.

#### Література

1. Маслов Н. Я. Пленэр: практика по изобразительному искусству / Н. Я. Маслов. – М.: Просвещение, 1984. – 112 с.
2. Унковский А. А. Живопись: Вопросы колорита: учебное пособие / А. А. Унковский. – М.: Просвещение, 1980. – 128 с.
3. Рубаник, А., Большакова, Г., Тельных, Н. Самостоятельная работа студентов [Текст] / А. Рубаник, Г. Большакова, Н. Тельных // Высшее образование в России. - 2005. - № 6. - С. 120-124.

УДК 378.147

Л. В. САПРИКІНА

викладач кафедри декоративно-прикладного мистецтва та дизайну,  
КПІ ДВНЗ «КНУ»

## ПСИХОЛОГО-ПЕДАГОГІЧНІ ОСНОВИ ФОРМУВАННЯ ПРОФЕСІЙНОЇ КОМПЕТЕНТНОСТІ МАЙБУТНІХ ДИЗАЙНЕРІВ ОДЯГУ

*У статті проаналізовано психологічні засади розвитку професійної компетентності майбутніх дизайнерів одягу. Аргументовано реалізацію загальнодидактичних принципів навчання: науковості, доступності, зв'язку теорії з практикою, наочності, систематичності й послідовності, свідомого засвоєння знань, активності й самостійності.*

**Проблема та її зв'язок з науковими та практичними завданнями.** Оскільки у студентські роки відбувається становлення характеру майбутнього фахівця, удосконалення культури мислення, оперативної пам'яті, уваги, підвищення рівня самостійності, наукового та професійного розвитку, то врахування психолого-педагогічних особливостей майбутнього бакалавра, акцентування уваги на його здібностях, забезпечення оптимальних умов для розвитку сприяють реалізації мети формування професійної компетентності.

**Аналіз досліджень та публікацій.** Аналіз змісту сучасної дизайнерської освіти свідчить, що для підготовки компетентних фахівців доцільним є використання досягнень як вітчизняних, так і зарубіжних науковців. Зокрема, досліджено проблему професійної підготовки майбутніх фахівців у вищій школі: методологічні засади сучасної філософії освіти (В. Андрющенко, І. Зязюн, В. Кремень, В. Лутай, В. Огнев'юк); професійної підготовки фахівців у вищій школі (А. Алексюк, Н. Мойсеюк, О. Романовський); організація навчального процесу у вищому навчальному закладі (С. Архангельський, В. Беспалько, Л. Хоружа).

**Постановка завдання.** Задля успішного формування професійної компетентності майбутніх дизайнерів одягу у процесі вивчення фахових дисциплін необхідним є врахування психолого-педагогічних засад формування професійної компетентності.

**Викладення матеріалу та результати.** У системі дизайн-освіти України прийнята загальна спрямованість на підготовку компетентних фахівців, що передбачає: органічне сприйняття нового і прогресивного, готовність до врахування вимог, які виникають в процесі розвитку науки і техніки, орієнтацію у складних шляхах розвитку дизайну тощо. У системі вищої освіти ці якості виховуються і розвиваються у процесі вивчення фахових дисциплін.

На думку психологів (В. Фокін), ефективність процесу адаптації до практичної професійної діяльності визначається багатьма чинниками, серед яких найсуттєвішими можна вважати такі: відповідність змісту й форм підготовки характеру майбутньої професійної діяльності; володіння необхідними знаннями, базовими вміннями і навичками, наявність власного бачення і власного стилю роботи; здатність до саморозвитку й самовдосконалення в умовах виконання професійної діяльності; можливість постійного професійного вдосконалення, одержання професійної допомоги й підтримки; наявність умов для періодичного поповнення фахових знань, розвитку і вдосконалення професійних умінь та навичок; опрацьованість найсуттєвіших особистісних проблем.

Науковці (А. Жозефіна, Н. Корнєв, У. Косар, Г. Тимошко та ін.) стверджують, що готовність до професійної діяльності передбачає формування в особистості стійких, свідомо вироблених уявлень про себе, моральних принципів і переконань, розуміння обов'язку, відповідальності, уміння аналізувати власний життєвий досвід, спостерігати за явищами та давати їм оцінку, здатність до самоконтролю та самооцінювання, що значною мірою визначаються психологічними особливостями та рівнем розвитку професійної самосвідомості.

На думку Л. Довгих, становлення майбутнього фахівця залежить від його професійних домагань – прагнення досягти певного рівня професійної діяльності, аналізуючи свої попередні результати. О. Романова виокремлює якості особистості, які перешкоджають ефективній професійної діяльності майбутнього фахівця: страх невдачі, непевність у собі; невміння керувати собою; неорганізованість, недисциплінованість; безініціативність; нездатність приймати рішення; відсталість (невміння, небажання змінюватися, змінювати поведінку під впливом оточуючого середовища); схильність перекладати відповідальність на інших.

Н. Антонова зазначає, що на різних етапах професійного становлення професійна «Я-концепція» студентів зазнає істотних змін. Так, змінюється уявлення про «ідеального» фахівця й про себе як професіонала:

1) стадія вибору професії (початку професійного навчання): студенти першого курсу характеризуються більшою тривожністю, вони не впевнені в наявності у них відповідних якостей. На цьому етапі професійна «Я-концепція» розмита;

2) стадія початку професійного становлення (закінчення навчання): для студентів четвертого курсу характерним є більша «насиченість» образу фахівця професійно важливими якостями, котрі складаються в цілісну картину. При описі свого реального «Я» зберігаються певні протиріччя, але опис «Я-ідеалу» практично збігається з образом реального фахівця, відповідно, можна стверджувати, що прагнення до входження в професійне співтовариство характеризується бажанням пристосуватися до об'єктивних вимог, не порушуючи цілісну особистість, яка повинна стати професіоналом.

Сучасна концепція принципів навчання, висуваючи певні вимоги до основних компонентів навчального процесу, а також до аналізу його результатів, забезпечує цілісність і логіку розвитку принципів, допомагає керуватися ними в організації професійного навчання. Вітчизняні дидакти, зокрема С. Гончаренко, розглядає принципи навчання як «основне вихідне положення теорії навчання», В. Онищук – як «вихідне положення, що визначає різні аспекти навчання – зміст, методи, форми, засоби. Тим самим принципи висувають вимоги щодо побудови змісту освіти й організації навчально-виховного процесу».

У результаті теоретичного аналізу науково-педагогічних літератури (В. Андрєєв, В. Беспалько, А. Вербицький та ін.) пропонуємо систему *загальнодидактичних принципів*, на яких ґрунтується процес формування професійної компетентності: принцип науковості; принцип доступності навчання; принцип зв'язку теорії з практикою; принцип наочності; принцип системності й послідовності; принцип свідомого засвоєння знань; принцип активності й самостійності.

У педагогіці досліджено проблему компетентності як властивості особистості та шляхи підвищення професійної компетентності, виокремлено домінуючі *підходи до навчання* у процесі вивчення фахових дисциплін, які сприяють ефективному формуванню професійної компетентності: компетентнісний (Е. Зеєр, І. Зимня, А. Маркова, В. Слассьонін, А. Хуторський та ін.), системний (С. Архангельський, В. Беспалько, Т. Ільїна, Н. Кузьміна, В. Миронова та ін.) та діяльнісний (А. Белкін, П. Гальперін, Д. Ельконін, О. Леонтєв, Н. Талізїна, С. Фоменко).

Узагальнюючи результати досліджень науковців (Т. Базавова, М. Вачевський, Н. Воробйова, Ю. Варданян та ін.) щодо особливостей навчальної діяльності студентів робимо висновок, що провідною є *індивідуально-групова форма організації навчання* студентів, оскільки передбачає гармонізацію групової, індивідуальної та фронтальної роботи студентів.

Тому, на думку Л. Волошко, у процесі вивчення фахових дисциплін пріоритет надається професійно спрямованій груповій навчальній діяльності – діяльності студентів у складі малочисельних

груп, об'єднаних спільною навчальною метою, в умовах відносин відповідальної взаємозалежності, поєднання контролю за динамікою професійної компетентності з боку викладача із самооцінкою студентів.

Відповідно до структури діяльності (організація, регулювання і контролювання) провідними методами навчання у вищому навчальному закладі є методи організації та здійснення навчально-пізнавальної діяльності; методи стимулювання й мотивації навчально-пізнавальної діяльності; методи контролю й самоконтролю за ефективністю навчально-пізнавальної діяльності. Звертаючись до практичного досвіду роботи зауважимо, що характер професійної компетентності майбутніх дизайнерів одягу зумовлює впровадження в навчальний процес поруч із традиційними, такі методи, як, дискусії, проблемного викладання, частково-пошукового, дослідницького тощо. Зауважимо, що кожний метод навчання розкривається за допомогою прийомів, тобто складових частин методу, що використовуються під час його реалізації.

**Висновки та напрямок подальших досліджень.** Цілісне й оптимальне поєднання окреслених психологічних засад, загально-дидактичних принципів, підходів, форм організації та методів навчання сприяє успішному формуванню професійної компетентності майбутніх дизайнерів одягу.

УДК 792.8

Т.Д.СИДОРЕНКО

канд. пед. наук,

доцент кафедри музикознавства,

інструментальної та хореографічної підготовки

КПІ ДВНЗ «КНУ»

## ФОРМУВАННЯ ЕСТЕТИЧНО-МОРАЛЬНИХ ЯКОСТЕЙ СТУДЕНТІВ ЗАСОБАМИ ХОРЕОГРАФІЇ

*У статті розкрито потенціал мистецтва хореографії у формуванні естетично-моральних якостей студентів. Зазначено, що у процесі виховання студентської молоді через образи хореографії у них розкривається естетична чуйність до прекрасного і потворного, відбувається формування духовно багатой, морально розвиненої особистості.*

**Проблема та її зв'язок з науковими та практичними завданнями.** Духовно-моральний розвиток і виховання особистості є першочерговим завданням сучасної освітньої системи і являє собою важливий компонент соціального замовлення для освіти.

Розглядаючи природу і походження основних цінностей, що складають духовність людини визнаємо, що духовно-моральні, освітні та естетичні цінності характеризують той імпульс активної діяльності і перетворення, який закладений у самій людині.

Поряд з формуванням глибини і сталості естетичних почуттів слід звертати увагу на їх принциповість й ідейну спрямованість. Виховання естетичних почуттів тісно по'язане з формуванням духовного обличчя людини і, в першу чергу, правильних естетичних поглядів, переконань і смаків.

З огляду на положення реформи вищих навчальних закладів, на нашу думку, в педагогічній практиці недостатньо використовуються виховні резерви мистецтва хореографії.

Хореографічні заняття формують правильну поставу, прищеплюють основи етикету та грамотної манери поведінки в суспільстві, дають уявлення про акторську майстерність. Танець має величезне значення як засіб виховання національної самосвідомості (отримання відомостей про танці різних народів і різних епох необхідно, тому що кожен народ має свої, тільки йому притаманні танці, в яких відображені його душа, історія, звичаї та характер).

**Аналіз досліджень, постановка проблеми.** Естетичне виховання молоді, побудоване на інтеграційно-гуманістичній основі, дозволяє формувати духовно-моральну культуру особистості у процесі пізнавальної діяльності, оскільки естетична культура – це частина загальної культури особистості, що виражає її здатність сприймати і перетворювати дійсність за законами і нормами краси, досконалості й гармонії. «Почуття витонченого, – писав В. Белінський, – є умова людської гідності ... Без нього, без цього почуття немає генія, немає розуму, залишається один вульгарний «здоровий глузд», необхідний для домашнього вжитку життя, для дрібних розрахунків егоїзму... Естетичне почуття є основа доброти, основа моральності».

Відродження духовності, моральності студентської молоді – першорядне завдання сьогодення, оскільки «сєнс естетичного виховання полягає у тому, щоб стверджувати добро як

прекрасне» (Б. Неменський). В естетичному вихованні молодого покоління важлива роль відводиться мистецтву, зокрема хореографічному.

Думка про пріоритетність духовного виховання особистості пронизує праці І. Підласка. Він підкреслює, що «... завдання виховання множаться, тому що ускладнюється людське життя. Але жодну конкретну задачу виховання ми не зможемо вирішити, поки не буде вирішене спільне завдання – підвищення духовності. Самі собою відпадуть тоді недоліки морального, економічного, трудового виховання».

**Викладення матеріалу та результати.** Хореографія володіє величезними можливостями для повноцінного естетичного вдосконалення студентської молоді, для її гармонійно-духовного та фізичного розвитку. Як мистецтво колективне, вона сприяє розвитку почуття колективізму, вимогливості один до одного, доброти, свідомості. Однак все залежить від виховної роботи, а це кропітка праця в якій немає дрібниць.

Студент у колективі знаходиться у русі, зміні та розвитку у фізичному й моральному відношенні. І від того, яка атмосфера в колективі, буде залежати і його розвиток як особистості.

Захоплюючи студента, зосереджуючи його увагу на нових яскравих враженнях, спонукаючи естетичне почуття, задовольняючи духовні потреби, хореографічне мистецтво переносить його у світ переживань та емоційних станів, спрямовуючи психічну діяльність у нове русло, створюючи розрядку. Почасти багатство костюмів, яскравість програми виступів затуляють справжню роботу з навчання і виховання студентів. Подекуди про успішну роботу керівника судять за зовнішніми ознаками його діяльності, не враховуючи і не помічаючи тих моральних витрат і ціну успіху.

У своїй роботі, керівник колективу, намагається перемістити акцент на виховання, використовує процес занять, репетицій, виступів для розкриття змісту танцювальної діяльності студентів.

Хореографія – мистецтво синтетичне, в ньому музика оживає в русі, набуває дотикальну форму, а рухи стають як би чутними, живопис і графічність поз і положень танцюристів ріднить її з живописом і скульптурою. Це дозволяє використовувати хореографію як засіб естетичного виховання широкого профілю.

Емоційно впливаючи на людину, танець викликає в неї естетичні переживання, сприяє переоцінці внутрішніх установок, цінностей, ідеалів. У цьому процесі і відбуваються взаємодія та взаємовплив етичних і естетичних переживань, оскільки переживання естетичного почуття пов'язане зі змістом творів мистецтва, які відображають ті чи інші сторони життя. Крім того, мистецтво є предметом наших моральних оцінок, почуттів, тому наші естетичні почуття виступають в єдності з моральними почуттями.

Виховуючи студентську аудиторію через образи хореографії у них розкривається естетична чуйність до прекрасного і потворного, піднесеного і низинного, комічного і трагічного. В певній формі керівник колективу вчить студентів любити, страждати, радіти, відчувати моральну красу. Звертаючись до танцювальної культури, студенти проходять школу духовного, музично-танцювального виховання. Окрім того, під час занять виробляється творча активність, художній смак людини, підвищується культура поведінки. Також відбувається ознайомлення з народною піснею, музикою, народним костюмом, творами літератури й живопису та іншими видами мистецтв. Досвід роботи викладача-хореографа показує, що завдяки вдало підбраному змістовному репертуару у студентів виховуються моральні почуття й думки.

**Висновок.** Мистецтво хореографії сприяє формуванню й розвитку здатності творчо перетворювати світ і самого себе за законами добра і краси. Завдання самовизначення і саморозвитку студента засобами хореографічного мистецтва актуалізують процес сходження особистості до естетично-моральних ідеалів, прагнення через загальнолюдські цінності мистецтва йти до пошуку сенсу власного життя і самореалізації себе в професійно-педагогічній, художньо-творчій діяльності.

Оскільки танець є специфічним відображенням об'єктивної дійсності, він втілює в собі ідейно-моральні цінності не тільки виконавця, а й загальнолюдські, накопичені поколіннями, тим самим виражає естетично-моральний досвід епохи, яку відображає, сприяє формуванню духовно багатой, морально розвиненої особистості.

Проведений нами аналіз переконує, що на даний час не повною мірою використовується педагогічний потенціал мистецтва хореографії, метою якого є виховання студентів засобами хореографії і осягнення ними естетично-моральної сутності художньої творчості. Несформовані



їх художньо-естетичні потреби, інтереси, ідеали згодом можуть позначитися на духовному самовизначенні молоді та всього суспільства в цілому.

УДК 7.012 (09) (075.8) + 745/749

І. М. УДРІС

кандидат мистецтвознавства,  
професор кафедри образотворчого мистецтва  
КПІ ДВНЗ «КНУ»

## **ЕВОЛЮЦІЯ МОДНОГО ОБРАЗУ В ІЛЮСТРАЦІЇ МОДИ НОВІТНЬОГО ЧАСУ**

*В доповіді простежується еволюція ілюстрації моди як складової графічного мистецтва та індустрії моди. Поетатно розглядаються стильові зміни фешн-ілюстрації від часів ренесансу й бароко до наших днів. Окреслюється динаміка розвитку та коло прізвищ провідних митців галузі в Новітню добу. Визначається місце ілюстрації моди в художньо-дизайнерській практиці, сучасному графічному дизайні та в мистецькій освіті.*

Унікальне поєднання в костюмі соціокультурних, знаково-смыслових та художньо-естетичних функцій на різних етапах його еволюції детермінує стале зацікавлення даним феноменом і фахівців і пересічних споживачів. Зокрема, зростаючу увагу привертає проблема презентаційної складової модного образу костюма. У вітчизняній науці про мистецтво візуальна презентація в галузі індустрії моди є предметом дисертаційних досліджень О. Лагоди, Н. Миргородської, висвітлюється в працях О. Шевнюк, Н. Резанової, Г. Стельмашук, не втрачаючи, разом з тим, по сьогодні актуальності.

Рушійною силою комплексних трансформацій у сфері костюма протягом багатьох століть виступає мода, забезпечуючи пошуки нових рішень і надаючи їм цілісності. Впливаючи не лише на побутову культуру, а й взаємини у соціумі, мода здійснює свою комунікативно-інформаційну функцію завдяки засобам популяризації. Від часів Ренесансу одним з провідних засобів розповсюдження інформації про нові рішення у сфері моди є ілюстрація моди як вид графічного мистецтва. Її своєрідність обумовлена загальною еволюцією стилістики й особливостей художньо-графічної мови від часів становлення репродукційної гравюри до останніх досягнень у сфері поліграфії та графічного дизайну. Разом з тим, віддзеркалюючи ознаки стилю чи напрямку який панує в момент її створення, фешн-ілюстрація набуває особливої художньої виразності завдяки подвійному художньому перетворенню як власній сутнісній характеристиці: відтворенню костюма як самостійного художнього твору в іншому образотворчому вимірі.

Становлення друкованої візуальної інформації щодо новинок моди відбувається в ренесансні часи в графічних аркушах А. Дюрера й Г. Гольбейна, в наступному столітті - в роботах А. Бооса та В. Голара. В добу рококо уславилась серія «Monument du Costume» Ж. Моро молодшого. Від кінця 17 століття інформація про моду функціонувала також на сторінках спеціалізованих видань і постійно зростаюча кількість журналів мод чи відповідних рубрик в інших періодичних часописах засвідчувала їх затребуваність, поступово формуючи в суспільстві і серед митців поважне ставлення до ілюстрації моди. Від початку 19 століття пріоритетну роль відігравали, як і в розвитку самої моди, французькі видання на взірець «Journal des Dames et des modes» та орієнтовані на французьку періодику часописи Англії, Німеччини, Америки тощо.

Даний процес активізується від середини 19 століття завдяки активному розвитку індустрії моди і становленню Haute couture – виготовленню фахівцями Домів мод високоякісного технічно й художньо костюма. Необхідність інформування якнайширшого кола споживачів про успіхи Високої моди обумовила новий рівень розвитку фешн-ілюстрації. Над її створенням від початку 20 ст. працювали провідні фахівці, публікуючи результати відтворення модного вбрання на шпальтах «Vogue», «Harper's Bazaar», «Femina», «Gazette de Bon Ton» тощо. Ускладнюються підходи до візуалізації колекцій одягу, яка все більш відчутно перетворюється на презентацію модного образу чоловіків і дам, вбраних у наряди уславлених дизайнерів. Урізноманітнюються засоби виразності в процесі відтворення костюмного образу, формуючи два варіанти: більш матеріально переконливий підхід американських ілюстраторів і вишукано-узагальнені зображення костюмного образу європейських майстрів. Водночас, ілюстрації Ч.-Д. Гібсона, Г. Фішера, Д.-К. Леєндекера, К. К. Філіпса, Г. Хатта з одного боку та П. Іріба, Ж. Барб'є, Ж. Лепана, Е. Дріана та багатьох інших – з іншого, «зустрічаючись» на сторінках означених вище часописів, обумовлювали взаємовпливи, відображаючи загальний дух рафінованого пізнього Ар-нуво.

Часи Ар-деко – тобто, міжвоєнний період - вважається золотою добою ілюстрації моди, коли її творці не лише унаочнювали колекції відомих кутюр'є, а й брали активну участь в оформленні

журналів мод і ще більш цілеспрямовано формували елітний модний образ тих років як взірць для наслідування серед широких мас споживачів. Окрім Барб'є, Лепапа, Леєндекера, які успішно трансформували власну стилістику, в ці роки досягають загального визнання роботи Ерте, Е.Беніто, Х. Драйден, Е.Марті, з успіхом презентуючи не лише модне вбрання, а й стиль життя «золотих двадцятих». Ерте і в своїй подальшій творчості зберіг вірність художній мові Ар-деко.

Разом з тим, від початку 1930-х років зростає конкурентна боротьба між рисою ілюстрацією моди та фотоілюстрацією, особливо – кольоровою. В умовах конкуренції на сторінках глянцевого часопису розквітає творчість Еріка, Р. Буе-Вілламаза, Р. Грюо, П. Моурга, які значною мірою вплинули на загальні тенденції розвитку тогочасної газетно-журнальної ілюстрації та рекламного постеру. Зокрема, Р. Грюо різнопланово презентував у своїх плакатах розмаїту продукцію парфумів від К. Діора. Однак, в роки повоєнного функціонального дизайну і особливо – в десятиліття «космічної ери» з його домінуванням «моди міні» кризова ситуація досягає апогею і розвиток рисою ілюстрації тимчасово згасає.

Зміна пріоритетів у всіх напрямках дизайну в добу постмодерну, в тому числі у сфері фешн-індустрії, знову виводить на перший план рисою ілюстрацію моди. Цьому сприяє серед іншого усвідомлення в середовищі глобального модельного бізнесу переваг даної галузі графічного дизайну. Йдеться передусім про здатність рисою ілюстрації – на відміну від фотографії – не фіксувати досягнутий результат, а відтворити й рекламувати узагальнений модний образ, демонструючи актуальний ідеал, візуалізуючи розвиток творчої ідеї в моді. Відродження популярності рисою ілюстрації моди, багато в чому завдячує успіхам ілюстраторів 1970-х – 1980-х років – А.Лопеса, Д. Юли, К.Блока. Так, в ілюстраціях та рекламних постерах А. Лопеса успішно відтворюється модний образ «япі» - людей, що досягли значних бізнесових успіхів.

Авторське сприйняття і відтворення моди остаточно утверджується як визначальна складова сучасної рисою ілюстрації, презентуючи ряд напрямків з різними змістово-образними рішеннями та технічними засобами їх втілення. Автор може акцентувати увагу на декоративному ефекті ілюстрації як самодостатнього художнього твору, для якого інформація про костюм виступає лише приводом до формування ширшого художнього образу. В іншому випадку ілюстратор передає зовнішність моделі, що втілює сучасний ідеал краси й елегантності, залишаючи власне костюм на другому плані. Успішним є і протилежний підхід, коли відтворюється виключно костюмний комплекс. Значною популярністю користуються й ілюстрації, де цілісно відтворюються стиль життя, поведінка, костюмний комплекс модних сучасників у контексті конкретної ситуації. Означене розмаїття рішень відповідно сформованої авторської манери простежуються в творах Д.Даунтона, А.Елени, Ф.Берто, С.Гріотто, І.Каріма, К.Андріє й багатьох інших ілюстраторів. Успішно функціонуючи в наші дні в різних художніх осередках світу, рисою ілюстрація утверджується на новому рівні розвитку.

Як альтернативна історія моди, фешн-ілюстрація заслуговує на поважне ставлення в освітній галузі образотворчого спрямування. Зокрема, вивчення засад її еволюції є однаково важливим як для формування фахової майстерності як майбутніх дизайнерів одягу так і для графічних дизайнерів. Певну роль відіграватиме ознайомлення з цією художньою галуззю й процесі підготовки вчителів образотворчого та декоративного мистецтва. Сказане стосується як теоретичних мистецтвознавчих аспектів так і вивчення художньо-практичних засад, стилістики ілюстрації моди. Отже, в контексті удосконалення художньо-освітніх програм названих нами спеціальностей видається продуктивним запровадження у навчальний процес вивчення ілюстрації моди – принаймні на рівні спецкурсів та компонентів вибіркового дисциплін.

#### Література

1. Лагода О.М. Мода в дизайні одягу: теорія та практика [Текст]: навч. посібник / О.М. Лагода; МОНУ, Черкас. держ. технол. ун-т. – Черкаси : ЧДТУ, 2010. – 247 с.: іл.
2. Лагода О. Еволюція образів костюма ХХ ст. / О. Лагода // Мистецтво. Архітектура: Вісник ХДАДМ. – Харків, 2005. – № 8. – С. 55-62.

## ПРОБЛЕМА ВЗАЄМОДІЇ ЯК ОРГАНІЗАЦІЇ СПІЛЬНОЇ ДІЯЛЬНОСТІ ДИРИГЕНТА Й КОНЦЕРТМЕЙСТЕРА

*У статті висвітлено питання взаємозв'язку диригента й концертмейстера, специфічності функцій роботи обох учасників цього процесу. Розглянуто поняття «взаємодія» з позицій різних наук і суджень. Зазначено, що педагогічна взаємодія - складний процес, який складається з ряду компонентів - дидактичних, виховних і соціально - педагогічних.*

**Проблема та її зв'язок з науковими та практичними завданнями.** У наш час технічного прогресу практично всі хорові колективи оснащені сучасною звуковою апаратурою, що дозволяє виконувати репертуар під фонограму, здійснювати звукозапис. Концертні майданчики для виступів часто не передбачають наявності інструменту, але применшувати діяльність концертмейстера в підготовці творчої програми, вважати його діяльність другорядною було б у корені невірно. Якість звучання хору, вибір репертуару, успіх у концертній діяльності багато в чому залежить від майстерності акомпануючого концертмейстера.

При вивченні численних питань хорового виконавства як взаємодії диригента і концертмейстера, одним з провідних розділів, який розкриває творчий механізм створення художнього тлумачення, є взаємодія педагогічна, що лежить в основі спілкування диригента й концертмейстера.

**Аналіз досліджень.** У багатьох наукових дослідженнях простежується думка про творчу взаємодію диригента з музичним колективом, ролі концертмейстера дитячого хору: роль концертмейстера дитячого хору в роботі над вокально-хоровими творами – Купріянової Е., основи методики концертмейстерської майстерності в роботі з хором - Хрущової О., специфіка роботи концертмейстера хору - Упрямової В.

Аналіз літератури з проблеми співтворчості (Нілова С., Сальникова Н., Степанов С., Сухоруков А.) дозволив дійти висновку, що сутністю співтворчості є взаємодія двох чи більше особистостей, кожна з яких перебуває у стані творчості, зайнята індивідуальною творчою діяльністю і прагне до злиття, взаємопроникнення творчих задумів іншого партнера, підпорядковуючись законам ансамблевого виконавства. Для розуміння сутності взаємодії особливий інтерес представляють роботи Уманського Л., Лійметс Х. та ін.

Саме в рамках диригентсько-хорового навчання слід відзначити виняткове значення «музично-виконавської єдності» диригента й концертмейстера у класі хорового диригування. Винятковість ця продиктована якісно іншими особливостями функцій концертмейстера, які відрізняють його діяльність від роботи з представниками інших виконавських спеціальностей.

**Викладення матеріалу.** Складність проблеми полягає ще й у тому, що знання і практичні навички концертмейстер отримує не у процесі навчання в у вищому навчальному закладі, а самостійно, безпосередньо у професійній діяльності. І тут особлива значимість у формуванні кваліфікованого фахівця належить педагогам-диригентам, колегам-концертмейстерам і, звичайно, особистісним професійним якостям.

Звідси й особлива актуальність завдання висвітлення питання про взаємозв'язок диригента й концертмейстера, специфічності функцій роботи обох учасників цього процесу.

Ф. Лапідус, видатний концертмейстер, яка довгі роки була постійним супутником і помічником К. Пігрова й хору Одеської консерваторії, у своєму баченні майстерності концертмейстера підкреслює, що «концертмейстер не тільки в умовах концертного виступу (або на іспиті), але і у процесі повсякденної роботи виступає як виконавець». Дійсно, коли студент, орієнтуючись на уявну милозвучність хору керує реальним виконанням концертмейстера на фортепіано, то гра концертмейстера залежить від його диригування.

Одним з видів педагогічної діяльності у вищому навчальному закладу музичного профілю є диригентсько-хорова робота. Лише в умовах взаємодії диригента й концертмейстера можливе здійснення диригентсько-хорової діяльності. Виходячи з цього, слід розглянути поняття «взаємодія» з позицій різних наук і суджень.

Взаємний вплив душі й тіла, психічного і фізичного - так розглядають взаємодію науковці. Відповідно до гіпотези «подвійна причина - подвійний наслідок», що належить німецьким психологам Штамфу К. і Бекеру Е., кожен фізичний процес, а також кожен психічний процес, має дві

причини - фізичну і психічну - причина і відповідно слідство. Ця гіпотеза має перевагу в теорії психофізичного паралелізму і не відчуває її теоретичних проблем. Її прихильниками є Гартман Е., Джемс В., Кюльпе О., Бехер Е., Венцль А.

Існує певний зв'язок між термінами взаємодія і спілкування й часто важко роз'єднати обидва цих поняття. Одні вчені об'єднують ці поняття, розуміючи спілкування і взаємодію як форму комунікації, тобто обмін інформацією, інші розглядають відносини між взаємодією і спілкуванням як відношення форми деякого процесу та його змісту.

На думку Б. Ломова, необхідність спільного вирішення того чи іншого завдання неминуче вимагає спілкування між учасниками діяльності. «Спілкування виступає як процес взаємодії суб'єктів ... Процес спілкування взаємний, і кожен з його учасників вступає в нього як свідомо істота». Б. Ломов підкреслює, що найважливішим фактором, що породжує потребу у взаємодії, є виникнення проблемної ситуації.

А. Петровський стверджує, «якщо ми розуміємо взаємини людей як суб'єкт-суб'єкт-об'єктний процес (а саме так розуміються ділові відносини), то ставлення до об'єкта, змісту, мети діяльності опосередковується взаємовідносинами з учасником діяльності і тоді спілкування - це сторона, частина діяльності».

На думку А. Бодалева, «той вид діяльності, який спілкування обслуговує, не може не впливати на зміст, форму і хід самого процесу спілкування між її виконавцями».

Усвідомлення поняття «Педагогічна взаємодія» отримало в роботах В. Загвязінського, Л. Левшина, Х. Лійметса та ін. Педагогічна взаємодія - дуже складний процес, що складається з ряду компонентів - дидактичних, виховних і соціально - педагогічних взаємодій.

Для диригента концертмейстер - другий керівник, «путівник», який інструментально веде за собою виконавця. На нашу думку, взаємодія між диригентом і концертмейстером закладається у:

постійному обміні думками й досвідом, довірі до досвіду та професіоналізму концертмейстера, спільному вибудовуванні концепцій творів, програми в цілому, трактуванні цілого й приватного у роботі творчій та педагогічній;

повазі концертмейстера як професіонала і людини, перш за все, позитивному відчутті життя, роботи, спілкування з людьми, але без зайвих захоплень і емоцій, без переходу робочого в приватне.

Диригент – безумовний лідер (але концертмейстер повинен мудро визнавати цінність вчасно і вірно даної поради якісного виконання акомпанементу), розбирається в задачах фортепіанної партії для того чи іншого твору, з ентузіазмом і чуйним професіоналізмом шукає різні творчі рішення в акомпанементі і в плані колористики звучання фортепіано, і у плані темпів, агогічних відхилень, динаміки. Коректна поведінка диригента, обов'язкова подяка концертмейстерові за якісну роботу повинна підкреслюватись не одноразово при студентах, при колегах, при глядацькій аудиторії.

**Висновок.** Взаєморозуміння диригента й концертмейстера, є таким рівнем їх взаємодії, при якому педагоги розуміють зміст і структуру справжньої й допустимої дії колеги, а також разом сприяють досягненню спільної мети.

Таким чином, диригенту й концертмейстеру в організації диригентсько-хорової роботи, необхідно знати специфічні особливості роботи кожного, для успішної спільної діяльності й досягнення вищого рівня взаємодії. У той же час, безсумнівно, що проблема формування взаємодії диригента й концертмейстера в організації диригентсько-хорової роботи зі студентами не вичерпана, оскільки хорове мистецтво продовжує стрімко розвиватися і ставити нові завдання перед хормейстером, а відповідно і перед концертмейстером у столітті високих технологій.

УДК 371.134

О. Ч. ЧИРВА,

кандидат педагогічних наук, доцент кафедри образотворчого мистецтва  
КПІ ДВНЗ «КНУ»

## СИНЕРГЕТИЧНА МЕТОДОЛОГІЯ ЯК ОСНОВА ПЕДАГОГІЧНОГО ДИЗАЙНУ

*Наголошується на дослідженні проблем педагогічної синергетики як методологічної основи педагогічного дизайну. Акцентується важливість запровадження синергетичних принципів управління відкритими педагогічними системами у дизайн-освіті.*

**Постановка проблеми.** Сталий розвиток - це свідомо керований життєстверджуючий розвиток в гармонії з навколишнім світом, який безперервно розвивається. Він має мету вдосконалювати середовище існування та передавати його в спадок наступним поколінням для

задоволення всієї системи людських потреб. Забезпечення сталого розвитку суспільства залежить від змінення пріоритетів традиційної освіти.

Сучасна освіта розуміється як феномен, принципово відмінний від традиційного навчання і виховання. Науковці підкреслюють необхідність трансформування свідомості від економічної до екологічної та етнокультурної в умовах сталого розвитку. Це насамперед передбачає залучення до навчального процесу певного обсягу екологічних, природоохоронних, соціокультурних знань, психологічних, емоційних, етико-моральних аспектів взаємодії людини і природи, людини і суспільства, які спрямовані на спростування бездумної поведінки людини в природі та суспільстві, впровадження гуманістичного світосприйняття, мислення та діяльності в світі. Важливою складовою дизайн-освіти виявляються соціокультурні основи екодизайну та етнодизайну. Осмислення ролі екологічних та соціокультурних факторів у художньому проектуванні безумовно збагачують художньо-проектну культуру дизайнера, підтримують цілісність його світосприйняття, але цього недостатньо для становлення здатності особистості діяти в умовах кризових станів. Окрім набуття академічних фахових знань та опанування досвіду експериментального, творчого підходів до дизайн-діяльності необхідна підтримка та розвиток таких компетенцій, як рефлексивність, цілісність, мобільність, гнучкість мислення, сприйнятливість до новацій, актуалізація внутрішніх сил та мотивів до саморозвитку та гармонізації оточуючого середовища. Становлення художньо-проектної культури особистості на засадах синергетичної методології стає пріоритетною складовою фахової підготовки майбутніх дизайнерів. Діяльнісний компонент навчально-виховного процесу має ґрунтуватись на принципах синергетики і нести не лише традиційну функцію збагачення знаннями та соціальним досвідом, але і превентивну функцію – підготовки особистості до життя у невизначених, складних умовах і кризових ситуаціях. Педагогічний дизайн на засадах синергетики як методологічної основи є рушійною силою реформування освітнього простору.

**Аналіз останніх досліджень та публікацій.** Дослідженню проблем синергетики присвячені роботи В. Аршинова, Б.Кадомцева, С.Капіци, С.Курдюмова, Дж. Ніколіс, І. Стенгерс. Проблеми самоорганізації складних систем в освітньому просторі розглядали М.Богуславський, Л.Зоріна, Г.Малинецький, Л.Новікова, Д.Трубецький, С.Шевельова, Ю.Шаронін. Поняття «педагогічна синергетика», «синергетичний підхід» знаходяться у стадії розробки. Проблеми застосування синергетичного підходу у педагогіці присвячені дисертаційні дослідження В.Віненко, В.Маткіна, Г. Суміной, Л. Сурчалова, Ю. Талагаєва. Окремі аспекти синергетичного підходу до організації навчання досліджені в роботах В. Буданова, С. Малкова, В. Риндак, П. Турчінова, Д. Чернявського, С. Якушевої. Педагогічна синергетика представлена в роботах В. Андрєєва, М. Пісарук, Н. Таланчук, О. Федорової.

**Викладення матеріалу та результати.** Проблеми сучасного дизайну пов'язані з необхідністю створювати об'єкти, які здатні до адаптації, трансформації та саморозвитку у швидкоплинних умовах сучасного світу. Стратегії одноразового дизайну, редизайну, дизайну розумних речей («від колиски до колиски») лише частково вирішують означені проблеми. Вирішення складних дизайнерських проблем у кризових умовах потребує синергетичного мислення. У визначенні дизайн-мислення науковці акцентують такі властивості як відкритість, діалогічність, комунікативність. Синергетична концепція (за С. Якушевою) спрямовує до багатовимірності, багатокомпонентності поліфонічності (альтернативності та варіативності) у пізнанні та дозволяє актуалізувати механізми переходу від розвитку до саморозвитку як особистості, так і цілих освітніх систем.

Синергетика розглядається як теорія самоорганізації, нове світосприйняття, розуміння складних процесів впорядкування через феномени хаосу, що забезпечує розвиток та є чинником еволюційних процесів. За Г. Хакеном, синергетика – сукупний колективний ефект взаємодії великої кількості підсистем, що призводить до утворення стійких структур та самоорганізації у складних системах. Синергетика виявляє основи існування людиновимірних систем (за В. Степіним), до яких належать складні природні, технічні, соціогуманітарні і, безумовно, педагогічні.

Синергетичність освітнього простору, який спрямований на самоактуалізацію, саморозвиток, самоорганізацію творчої особистості, доведена багатьма дослідниками (Г. Коджаспірова, Е. Нікітіна, Н. Таланчук). Синергетичний підхід у дизайн-освіті акцентує увагу на становленні гнучкого системного мислення дизайнера, яке виявляється необхідним чинником структуроутворення в умовах постійних змін, нестабільності та кризових станів суспільства, що розвивається. «Педагогічна синергетика» займається дослідженням закономірностей самоорганізації та саморозвитку освітніх систем і проблем самовизначення та саморозвитку особистості на засадах відкритості, кооперації та співтворчості. Якщо предметом синергетики є механізми самоорганізації, то предметом

педагогічного дизайну, на нашу думку, є залучення механізмів синергетики для створення оптимальних умов гармонійного становлення особистісних компетенцій фахівця з дизайну.

Педагогічний дизайн має ґрунтуватись на застосуванні синергетичних знань законів сомоорганізації, моделювання та управління педагогічними інноваційними технологіями та освітнім середовищем. За Якушевою синергетика особистості, комунікації, середовищних феноменів дозволяє інакше підійти до процесів формування соціально адаптивної, цілісної особистості учня. Дослідниця пропонує введення практики публічної колективної постановки та рішення міждисциплінарних проектів з метою набуття вмінь вирішення складних глобальних проблем сучасності в умовах колективної взаємодії. Дослідники доводять, що мистецтво управління відкритою системою полягає у тому, щоб забезпечити розвиток розмаїття та зберегти стабільність структури. Педагогічний дизайн спрямований на моделювання та керування педагогічними системами в освітньому просторі, тому має носити превентивний характер, передбачати виникнення нових елементів, підтримувати гнучкість, варіативність зв'язків між елементами системи та зберігати певну міру їх свободи.

**Висновки і перспективи подальших розвідок.** Особистісно-діяльнісний підхід до організації навчального процесу стає підґрунтям до впровадження принципів «синергетичної педагогіки». Головне положення особистісного підходу у тому, що суб'єкт навчання – особистість, яка займає активну творчу позицію, вільна у самовизначенні та самореалізації як у навчальному середовищі, так і подальшому житті завдяки актуалізації принципів активності, діалогічності, самостійності, ініціативи, творчості. Впровадження у навчальну практику означених принципів виявляє певні проблеми і потребує розробки відповідної методології, яка має ґрунтуватись на здобутках синергетичних досліджень. По-перше – це ставлення до суб'єктів навчання (того, хто навчається і того, хто навчає) як до відкритих систем, що прагнуть до розвитку суб'єктності та суб'єктивності і мають вибір щодо навчальних програм, курсів, їх змісту, способу комунікації тощо. По-друге - пріоритет дидактичних аспектів адаптації принципів синергетики у навчанні, застосування їх у прогнозуванні, моделюванні та управлінні освітніми системами.

Організація освітнього простору за принципами синергетики передбачає залучення превентивних стратегій, забезпечення трансдисциплінарних зв'язків та інтерактивної взаємодії суб'єктів навчально-виховного процесу. Дизайн-освіта має забезпечити розробку нових педагогічних технологій, спрямованих на розвиток особистісного творчого потенціалу і нової компетенції синергетичного мислення майбутніх фахівців з дизайну.

#### Література

1. Буданов В. Г. Трансдисциплінарне образование, технологии и принципы синергетики // Синергетическая парадигма: Многообразие поисков и подходов / Сб. ст. отв. ред. В. И. Аршинов и др. М.: Прогресс-Традиция, 2000. С. 285-304.

УДК 7.05  
О. Ч. ЧИРВА,  
кандидат педагогічних наук, доцент  
КПІ ДВНЗ «КНУ»  
А. Ю. ЧИРВА,  
магістр ХДАДМ

## МЕТОДИ ТА ПІДХОДИ ДО АНАЛІЗУ ТРЕНДІВ В ДИЗАЙНІ

*У статті розглянуті головні методи аналізу трендів у сучасному дизайні.*

Виявлення та аналіз трендів - провідний напрямок у дизайн-прогнозуванні. Втім, термінологічна база та методи даного виду прогнозування в дизайні розроблені недостатньо і потребують подальших розвідок. Виявлення та прогнозування розвитку трендів є важливою складовою художньо-проектної культури дизайнера і потребує розробки відповідної методології щодо її набуття. Тренд - схильність, тенденція, переважаючий напрямок розвитку, спрямованість громадської думки, актуального стилю в дизайні. Тренди можуть виникати одночасно, або у різний проміжок часу, що призведе до виникнення каскадів трендів, які разом спроможні сформувавши певний стиль, змінити культуру, здійснювати вплив на ринки та промисловість. При цьому, тренди мають декілька стадій формування та розвитку. По-перше – це стадія виникнення та формування – коли нововведення з'являється і найсприятливіші споживачі формулюють попит. При цьому тренд

ще не є чітко сформованим і постає у ролі тізера. По-друге - стадія входження тренду в культуру – на цій стадії концепт розробляється провідними дизайнерами та креативними бюро – стає предметним. Третьою стадією є основний потік (мейнстрім) – стадія, коли більшість консервативних споживачів приєднуються до бренду, видимість продовжує зростати, корпорації і бренди створюють на основі тренду капітал.

Прогнозуванням трендів, а також їх аналітикою займаються різнопланові тренд-бюро і тренд-агентства, що спочатку зародилися в модній індустрії, а вже сьогодні консультують майже всі сфери діяльності. Найвідоміші міжнародні агентства прогнозування та аналізу тенденцій в галузі моди та індустрії дизайну представлені британськими компаніями WGSN (1998р) і Trendstop (2002), скандинавською PEJ Gruppen (1975), французькою Nelly Rodi (1985). У Росії з 2012 року даний напрямок тренд-прогнозів розвиває Ксенія Лері в Trensquire. Promostyl. Світовий авторитет у галузі прогнозування кольору завоювала компанія Pantone. Успішно розвиваються і складають прогнози тренд-агентства, які аналізують тенденції у суміжних галузях. Серед них можна виділити найвідоміші американські PSFK (2004) і Faith Popcorn's Brain Reserve (1974), британські Trendwatching (2002) і The Future Laboratory (2000), Trend Union (1975). Втім методи означених бюро відрізняються. Найпопулярнішим є трендспоттінг (Trendspotting) - напрямок моніторингу та виявлення трендів (фахівці - трендспоттери (Trendspotters). Від маркетингу трендспоттінг відрізняється тим, що маркетологи вивчають ринок зараз, а трендспоттери виявляють потреби споживачів на майбутнє. У трендвотчінгу (Trendwatching) найголовнішим є спостереження, та визначення стадій в яких знаходиться тренд. Кулхантінг (Cool-hunting) – пошук аутентичних елементів тренду на стадії його формування. Це аналіз швидкоплинних захоплень (Fad) споживачів і тенденцій моди. Тренд є стійким елементом, що на відміну від «Fad» має прямий вплив на суспільство, культуру і дизайн. Одним з найбільш суперечливих і популярних є метод трендсетінгу (Trendsetting) – становлення трендів. Так серед клієнтів WGSN - L'Oreal, Leo Burnett, McCann Erickson, Reebok, Puma, Harrods, Giorgio Armani, Louis Vuitton, Harvey Nichols, Zara, H & M, Tesco, Carrefour, Swarovski, IKEA, Volkswagen, Motorola, MTV, Disney, Barilla, BBC, Warner Bros., Sony Ericsson.

Методи прогнозування трендів є найбільш важливими на етапі передпроектного аналізу. Під час аналізу аналогів, підбору візуального матеріалу та внесенню їх референцій у сучасну культурну парадигму створюються мудборди (Англ., Mood board - дошка натхнення) – що дає можливість побачити ідеальний цілісний художньо-проектний образ. Ці мудборди є простим варіативним прикладом візуалізації результатів трендспоттінгу. Тренд агентства презентують результати своїх досліджень у різних форматах. Один з них, найбільш характерний, - тренд книга (Trend book) Отже, трендспоттінг, поряд з трендвотчінгом та трендсетінгом відбивають головні підходи та методи аналізу тенденцій щодо напрямків перспективного дизайну і створюють підґрунтя для розробки методології дизайн-прогнозування.

УДК 37.0 : 7.01 + 130.122

О. І. ШРАМКО,

кандидат філософських наук,

доцент кафедри музикознавства,

інструментальної та хореографічної підготовки

КПІ ДВНЗ «КНУ»

## МУЗИЧНО-ВИКОНАВСЬКЕ МИСТЕЦТВО І ДУХОВНІСТЬ ОСОБИСТОСТІ

*Автор розглядає питання сутності музично-виконавського мистецтва та його специфічної ролі у процесі розвитку духовності особистості.*

**Проблема та її зв'язок з науковими та практичними завданнями.** Сьогодні вирішення проблеми розвитку духовності постає як невідкладна задача перед науковцями, освітянами, митцями, всіма небайдужими представниками вітчизняної культури, які намагаються відшукати ефективні шляхи й методи формування духовного світу особистості і виховання духовності як вищого рівня її ціннісної ієрархії. Художньо-естетичне виховання – один з таких шляхів, можливо найефективніший, адже завдяки художньому універсалізму, спрямованості на творчий саморозвиток, здатності виражати найглибші структури суб'єктивної реальності мистецтво володіє унікальними духовно-виховними можливостями впливу на внутрішній світ особистості. Кожний вид мистецтва впливає на формування духовного світу людини, насамперед, завдяки своїй емотивно-чуттєвій природі. При цьому емоційна

реакція на літературний, живописний або музичний твір не однакова. Найбагатшим її проявом є сфера спілкування з музичним мистецтвом. З усіх видів мистецтва музика має найбільшу силу емоційного впливу і тим самим є одним з найважливіших засобів виховання духовності людини – формування її ідейних переконань, моральних і естетичних ідеалів, становлення її особистісної культури. Але усе це можливе лише завдяки професіоналізму й духовному потенціалу художника-виконавця, відтак, мистецтво виконавства потребує свого ґрунтового осмислення.

**Аналіз досліджень та публікацій; постановка завдання.** Основою дослідження стали роботи в галузі філософії духовності й людського спілкування (Бахтін М., Біблер В., Каган М., Кримський С., Степаненко І.); філософії мистецтва (Канарський А., Личковах В., Малахов В., Новикова Л., Орлова Т., Шудря Є.); мистецтвознавства, музичної педагогіки та музичного виконавства (Баканурський А., Бутенко В., Коган Г., Масол Л., Нейгауз Г., Ничкало С., Олексюк О., Падалка Г., Рудницька О., Фейнберг С., Ципін Г., Щолокова О.) та інші, у яких висвітлюються різні грані виховного потенціалу мистецтва, ступінь його впливу на особистість, специфіка музичного виконавства. Між тим, питання духовно-виховного потенціалу музичного виконавства розкриті ще недостатньо, що й викликало постановку завдання обґрунтування сутності музично-виконавського мистецтва та його специфічної ролі у процесі розвитку духовності особистості.

**Викладення матеріалу та результати.** Музичне виконавство – вид мистецтва, специфічною особливістю якого є його духовна інтенційність, діалогічна спрямованість на розкриття духовного світу композитора, виконавця, слухача. Музично-виконавським мистецтвом найбільш яскраво й наочно моделюються самостворюючі можливості художнього спілкування як залучення до світу Іншого, його впливова духовно-виховна роль.

Мистецтво виконавства – це процес співпричетності мистецтву музики через особливий твір культури – музичний твір, який первісно призначений для Іншого (для слухача). Музика – мистецтво часу, і музичний твір живе своїм повноцінним життям доти, поки звучить. Решту часу він існує лише у потенції і саме виконавство виступає провідником композиторської творчості у середовище слухачів, а тому є необхідною, центральною ланкою музичного життя суспільства. Тільки у виконанні відбувається відображення ціннісних, смислових сутностей соціального буття засобами музики і тільки виконавство розкриває дійсне значення та специфічні особливості композиторської творчості. Очевидно, що цей процес потребує суміщення культурних горизонтів духовного досвіду виконавця та творця музичного твору і тут на перший план виходить проблема інтерпретації.

У виконавському мистецтві зазначена проблема – це проблема адекватного проникнення у самобутній, унікальний духовний досвід композитора-творця, пошуки його “Я”. Але музичний твір як писемний дар, послання композитора в майбутнє завжди постає перед читачем як “невідшуканий” (В. Біблер), особливо, якщо між ними – віки. Розшифрувати це послання, адекватно розкрити художні образи, ідеї, покладені автором в основу свого творіння і донести усе це до слухача покликаний музикант-виконавець. Отже, інтерпретація музичного тексту – це ядро, центр творчої діяльності виконавця. Це його відповідальність перед собою, перед композитором і перед слухачем. Це той інтерсуб’єктивний план спілкування з композитором, який поряд з методично-інтерпретаційним підходом до твору передбачає відношення співпричетності, залучення до духовного світу творця, які дозволяють виконавцю стати “співрозмовником” минулої культури та увійти у її атмосферу “співавтором” музичного твору й “співавтором” цієї культури.

Співавторство, співтворчість – сутнісна характеристика музичного виконавства як виду художньої діяльності. Й у цьому відношенні воно – теж твір культури, у якому втілюється неповторний духовний світ художника. Відроджуючи до життя музичний твір, артист у творчому акті виконання розкриває цей світ, усе багатство його особистісних характеристик. І оскільки ці характеристики внаслідок своєї унікальності завжди відрізняються від характеристик індивідуальності композитора, остільки виконавець, незалежно від його бажання, свідомо або несвідомо змінює твір, надає йому нового, позаавторського ракурсу. Тобто, художній зміст твору виконавець передає лише тією мірою, якою він здатний “перекласти” цей зміст на мову свого індивідуального досвіду. Артист може збагачувати, підносити авторський задум або, навпроти, збіднювати його. Таким чином, від ступеня розвиненості, багатства змістовних характеристик духовного досвіду виконавця залежить і адекватність виконавської інтерпретації, і її художня цінність.

Музичні образи плинні і мають не одне, а безліч облич. Змістовна багатозначність музичного твору завжди залишає простір для співтворчості, надає виконавцю свободу вибору та дозволяє реалізувати свій досвід сповна, внести у твір новий “шар” змісту, що народжується в акті виконавської співтворчості. У свою чергу, виконавець надає свободу співтворчості слухачеві, його особистісному осмисленню і творіння композитора, і виконавської інтерпретації як твору. Отже, виконавство не тільки робить можливим духовне



спілкування композитора, виконавця та слухача на рівні суміщення культурних горизонтів їхнього індивідуального досвіду, але й об'єднує людей у спільному акті творчості.

Пробуджуючи людське почуття, людську думку і народжуючи таким чином ще одну свою інтерпретацію-розуміння, нове прочитання, музичний твір стає нескінченим джерелом розвитку мистецтва та саморозвитку, самотворення людини. Відтак, музична модель спілкування, репрезентована мистецтвом виконавства, найбільш наочно демонструє необмежені можливості художнього твору в розкритті незазнаних глибин духовного потенціалу індивідуального досвіду особистості та їх повноцінній реалізації.

**Висновки та напрямок подальших досліджень.** Отже, виконавець, реалізуючи особистісний духовний потенціал у власному творінні – виконанні як творі культури, сприяє духовному розвитку інших людей, стимулює процес їхнього самопізнання та відроджує здатність особистості до самовиявлення. Діалогічна орієнтація музичного виконавства передбачає самовизначеність рівноправних сторін та їх вільну взаємодію. Це “зустріч-процес” (Г. Батіщев) унікальних партнерів, бо життя музичного образу немислиме без слухачької аудиторії, без її живого сприйняття та відповідної реакції, що зумовлює виконавство. Відзиваючись на реакцію слухачів, виконавець удосконалює та збагачує і свій духовний досвід спілкування з аудиторією, і свій професійно-виконавський досвід, продовжуючи процес саморозвитку. Наявність чутливої, здатної до духовно-емоційного контакту публіки надає художнику можливість найповнішої реалізації, розкриття творчих потенцій. Більше того, тільки знаходження свого слухача дає змогу і музичному твору, і музичному виконавству як творові отримати суспільне визнання та набутти суспільного значення. Лише тоді художнє спілкування постає осередком єдиної і всепроникної духовності.

Таким чином, дослідження ролі музичного виконавства у процесі розвитку духовності є перспективним і потребує свого поглиблення у напрямку виявлення естетичних принципів музичного виконавства, особливостей виконавської семантики, соціальних та особистісних рівнів музичного сприйняття тощо.

#### Література

1. Библер В. С. От наукоучения – к логике культуры: Два философских введения в двадцать первый век: [монография] / Владимир Соломонович Библер. – М.: Политиздат, 1991. – 413 с.

УДК 37.000.7.01

О. Ю. ЩЕРБАКОВ

старший викладач кафедри образотворчого мистецтва

КПІ ДВНЗ «КНУ»

## ЗНАЧЕННЯ ПЛАСТИЧНОЇ АНАТОМІЇ У ВИЗНАЧЕННІ КРИТЕРІЇВ ФОРМ ТА ПРОПОРЦІЙ В АКАДЕМІЧНОМУ РИСУНКУ

*В даній публікації розглянуто значення вивчення пластичної анатомії для опанування академічного рисунку, місце та роль пластичної анатомії як дисципліни для студентів художньо-графічних факультетів педагогічних університетів.*

**Проблема та її зв'язок з науковими та практичними завданнями.** Малювання з натури розвиває окомір, його здатність безпомилково «читати» конструкцію будови людини, котра щільно прихована під м'язово-шкірним покривом, розвиває зорову пам'ять і сприйняття форми в просторових проекціях і ракурсах. Однак, малювання з натури на базі пластичної анатомії є не що інше, як збирання вивчених частин в одне ціле. Знання анатомії і малювання з натури фігури людини – це, перш за все, єдність теорії і практики в роботі художника. Таким чином зрозуміло, що анатомія для тих, хто вивчає основи образотворчої грамоти – своєрідний будівельний матеріал в малюванні людини. З огляду на це, вивчення пластичної анатомії для успішного опанування академічного рисунку є неогічним вкладом збоку навчального плану підготовки спеціалістів з образотворчого мистецтва.

**Аналіз досліджень та публікацій.** Значення пластичної анатомії для опанування академічного рисунку студентами мистецьких спеціальностей докладно обґрунтовується в працях як вітчизняних, так і зарубіжних науковців, викладачів та художників-практиків. В першу чергу слід виокремити теоретичні напрацювання Трубікової Л., Свінарьова В., Шарова В., Бакшатова І. та ін..

**Постановка завдання.** Опубліковані матеріали передбачають розширення методологічної бази з викладання пластичної анатомії та академічного рисунку на художньо-графічному відділенні факультету мистецтв КПІ ДВНЗ «КНУ» з урахуванням специфіки сучасної педагогічної освіти.

**Викладення матеріалу та результати.** Анатомічні знання займають велике місце в справі підвищення майстерності художників. Досконале знання пластичної форми, необхідне для

зображення людини, можливе лише при ретельному вивченні анатомії, так як зовнішня форма тіла людини знаходиться в самій тісній залежності від її внутрішньої будови і функцій.

Індивідуальні творчі пошуки, як правило, пов'язані із зображенням живої натури, параметри руху, виразності мускулатури та ракурсів котрої, найчастіше, суттєво відрізняються від класичних гіпсових моделей, що становлять основу академічних завдань з рисунку на першому і другому курсі навчання. Так само, академічна постановка з рисунку із використанням живої натури відрізняється своєю статичністю і з приводу цього, більш доступним розумінням загальної форми. Однак, у русі, положення кістяка людини, з'єднання суглобів, ступінь напруження тих чи інших м'язів змінюється, часом, миттєво. Саме тому систематичне та глибоке вивчення пластичної анатомії дозволяє зобразити складні ракурси з підкресленою виразністю та пропорційною гармонією.

Вивчення анатомії допомагає побачити у процесі академічного рисунка реальні пластичні форми, виділити основні маси та їхню ритміку при здійсненні людиною того чи іншого руху. Опанувати пізнання органічної структури, вільно, але обґрунтовано спрощуючи або узагальнюючи другорядні моменти, рішуче й точно виділяючи актуальні механізми й форми, встановлюючи їхню ритмічну закономірність, їхні взаємозв'язки і відповідність – це те, до чого повинна підготувати «образотворча грамотність». Лише художник, що володіє необхідними знаннями й майстерністю, може вирішувати творчі завдання, сміливо трансформувати форму для створення художнього образу, де виразність є важливішою, ніж точне відображення реальності.

Зокрема, на художньо-графічному відділенні факультету мистецтв КПІ ДВНЗ «КНУ», пластична анатомія викладається за принципом класичного академічного навчання, орієнтуючись на кращі методичні та практичні основи Національної академії образотворчого мистецтва та архітектури в Києві. Традиції викладання пластичної анатомії і академічного рисунку в київській академії беруть свій початок з середини XIX ст., орієнтуючись в свою чергу на кращі системи викладання в Петербурзькій академії мистецтв, що завжди славилась своїми досягненнями в цій галузі.

Практичний досвід викладання пластичної анатомії на теренах художньо-графічного факультету протягом більш як двадцять років, дозволяє говорити про успішність курсу тільки в тому випадку, якщо він передбачений як складова академічного рисунку. На вивчення курсу пластичної анатомії згідно загальноприйнятих норм, відведено два роки навчання на першому та другому курсі, що покликані необхідністю привчити студентів від самого початку до кропіткого та уважного аналізу натури з урахуванням анатомічної будови, а не до сліпого копіювання. Основним правилом при вивченні академічного рисунку фігури людини та її окремих частин проголошується досконале розуміння внутрішньої будови, загальної форми, пластики руху, що неможливо отримати без опанування всіх необхідних рівнів знань з анатомії людини.

Суть вивчення пластичної анатомії полягає у поступовому вихованні в розумінні студентом внутрішньої будови натурника (або натурниці), котрого він зображає на заняттях з академічного рисунку – будови кістяка, місця розташування, форми та типу скорочення м'язового шару. Як показує практика, на початку опанування основ академічного рисунку студентами важко вірно зобразити всі ці нюанси, оскільки уявлення про будову тіла та пластику руху, що підкоряється цій будові має поки що абстрактний характер, а відтворення побаченого в рисунку відбувається на інтуїтивному рівні. Зволікання знаннями з пластичної анатомії веде до великої кількості помилок у вирішенні об'ємно-просторових питань, у розумінні та відтворенні як великої форми, так і окремих деталей.

Окремо варто також зазначити, що протягом останнього часу, викладання пластичної анатомії на факультеті, методичне забезпечення дисципліни, умови педагогічного процесу розширюються і вдосконалюються за рахунок обладнання кабінету необхідними зразками для наочного підкріплення теоретичної бази. У відкритому доступі для наочного підкріплення занять тепер є можливість користуватись кістяком людини, гіпсовими головами, екорше, черепами, гіпсовими зліпками окремих частин тіла людини, суглобів, що є прямим напрацюванням автора публікації. Поміж тим, значно розширено власну бібліотеку кабінету з пластичної анатомії, котра постійно поповнюється новітніми фаховими виданнями: книгами, наочними та учбовими посібниками, публікаціями, схемами та таблицями. Достатню кількість уваги приділено також загальному оформленню кабінету мистецькою атрибутикою, художня виразність та стилістика котрої неодноразово відмічалась як студентами, так і багатьма пересічними глядачами.

**Висновки та напрямок подальших досліджень.** В якості висновку необхідно ще раз наголосити на необхідності уважного та кропіткого вивчення основ пластичної анатомії, як запоруки успішного виконання навчальної програми не тільки з академічного рисунку, але і з суміжних дисциплін – живопису, скульптури, композиції, дизайну та моделювання одягу тощо. Подальше

висвітлення педагогічних засад пластичної анатомії передбачає дослідження розвитку пластичної анатомії як науки та навчальної дисципліни академічного рівня в історії мистецтва.

### Література

1. Бакшатов І. А. Скульптура и пластическая анатомия в современном образовательном пространстве высшей художественно-педагогической школы / Иван Александрович Бакшатов // Социально-экономические явления и процессы. - №10. – 2011. – С. 293-296.
2. Трубнікова Л. Пластична анатомія як складова рисунка / Л. Трубнікова, В. Свінар'єв // Українська академія мистецтва. – Випуск 20. – С. 36-42.
3. Н. Механик. Основы пластической анатомии человека / Наум Механик. – Спб.: Издательство В.Шевчук, 2011. – 356 с.

УДК 37.000.7.01

Л. А. ЩЕРБАКОВА,

старший викладач кафедри образотворчого мистецтва,

КПІ ДВНЗ «КНУ»

## ПІДВИЩЕННЯ РІВНЯ МАЙСТЕРНОСТІ СТУДЕНТІВ В ГАЛУЗІ ЖИВОПИСУ ЧЕРЕЗ ОПАНУВАННЯ ТЕХНОЛОГІЇ ЖИВОПИСНИХ МАТЕРІАЛІВ

*Стаття присвячена аналізу практичних методів та засобів навчання технології живописних матеріалів за умов педагогічного спрямування освіти студентів мистецьких спеціальностей. В даній публікації арсенал відібраних технік стосується акварельного живопису, а навчально-методична база з успіхом випробувана на практиці вже як понад десять років у вигляді спецкурсу для студентів першого року навчання.*

**Проблема та її зв'язок з науковими та практичними завданнями.** Студенти мистецьких спеціальностей, особливо, першого року навчання, часто, не мають достатнього рівня попередньої підготовки в галузі живопису. Практично-педагогічний досвід засвідчує також наявність абстрактного розуміння більшістю студентів завдань, технології, методів використання живописних матеріалів при виконанні не тільки творчих, але і поточних програмних завдань з академічного живопису. Саме для нівеляції в розумінні студентами-початківцями оманливої легкості техніки акварельного живопису, як найпершої ланки в осягненні цієї дисципліни, було створено спецкурс «Технологія живописних матеріалів», планомірне вивчення котрого розкриває безліч креативних рішень та можливостей для творчої самореалізації молодих спеціалістів.

**Аналіз досліджень та публікацій.** Різноманітні аспекти вивчення техніки та технології акварельного живопису глибоко аналізуються в працях дослідників «старої школи» радянської доби – Алексєєва С. С., Капланової С. Г., Кіпліка Д. І., Немировської М. А., Одноралова Н. В., Ревякіна П. П. Методичні рекомендації, що пропонуються названими авторами, не втрачають своєї актуальності на межі ХХ-ХХІ ст., оскільки містять ґрунтовну та практично обумовлену базу знань з різноманітних аспектів живопису. Серед безлічі сучасних джерел варто виокремити посібники таких авторів вітчизняного простору, як Єлісеєв М., Прокоф'єв М., Кіплік Д., Могільовцев В., Ратієва О., Фармаковський М. та ін.. Привертають увагу також широкі за змістом, однак не обґрунтовані з педагогічної точки зору, теоретичні напрацювання зарубіжних дослідників. Натомість, в осередку сучасної української наукової думки в обмеженій кількості зустрічаються праці, присвячені саме вдосконаленню педагогічного процесу, пов'язаного з викладанням академічних основ живопису. Зважаючи на таке положення справ, слід підкреслити, що спецкурс «Технологія живописних матеріалів» заслуговує на систематичне і глибоке наукове обґрунтування, зважаючи на його високу практичну значимість.

**Постановка завдання.** Опубліковані матеріали передбачають розширення методологічної бази з викладання технік акварельного живопису на художньо-графічному відділенні факультету мистецтв КПІ ДВНЗ «КНУ» з урахуванням специфіки сучасної педагогічної освіти.

**Викладення матеріалу та результати.** Курс «Технологія живописних матеріалів» є важливою складовою фахової підготовки митців-спеціалістів у різних галузях образотворчості – станкового живопису, монументально-декоративного живопису, проектної дизайнерської роботи. Основним змістом курсу є комплексна практично-дослідницька робота студентів в обраному напрямі образотворчого мистецтва засобами різноманітних технік акварельного живопису. Ознайомлення з більшою кількістю відомих технологій відкриває широкі можливості перед студентами для втілення творчого задуму будь-якої ідеї.

Одним з важливих напрямів підготовки студентів на даному спецкурсі є усвідомлення ними можливості використання у творчій роботі не тільки акварельних фарб, як самостійної техніки, але і цілого ряду допоміжних графічних матеріалів, засобів та прийомів. Поміж тим, даний спецкурс передбачає ознайомлення і з більш загальними явищами в художній практиці, як то – освітлення, тональність, тепло-холодність, колорит, композиція. Проте найважливіше значення спецкурсу полягає у можливості використання отриманих знань, вмінь та навичок у самостійній творчій роботі, у дипломних проектах і в індивідуальному плануванні педагогічного процесу в шкільній практиці.

Значення спецкурсу «Технологія живописних матеріалів» заслуговує особливого статусу, як обов'язкової дисципліни для студентів саме першого року навчання, оскільки досягнення акварельного живопису розкриває безліч можливостей і сприяє всебічному розвитку, зростанню майстерності студента, перш за все, як митця.

Багатолітній практичний досвід викладання даного спецкурсу дозволяє запропонувати наступну схему вивчення технології акварельного живопису, що відрізняється своєю методичною поетапністю, змістовністю та глибоким теоретичним обґрунтуванням. Представлені тематичні вправи розташовані в даній публікації за принципом «від простого до складного», що полегшує засвоєння достатньо об'ємного матеріалу. Головний акцент в обраних вправах зосереджено на використанні додаткових нестандартних матеріалів, котрі часто відсутні в навчальній програмі з академічного живопису, однак, обізнаність в їх особливостях, беззаперечно, є необхідною складовою успішного виконання студентами самостійної та індивідуально-творчої роботи.

*Легка й посилена заливка тонким шаром та з градацією тону. Кольорові сполучення. Вправа з чорним кольором.* Ця серія завдань покликана допомогти студентами краще розуміти властивості акварелі, можливі варіанти змішування фарб, ступінь їх прозорості. *Лесувальний метод живопису* знайомить з класичною технікою багатшарового письма, котра з успіхом може застосовуватись при вирішенні академічних завдань. *Корпусний метод живопису* розкриває бачення акварельного шару фарб не тільки в якості прозорого, але і щільного, насиченого, з оксамитовою текстурою. *Лесувальний й корпусний методи письма в одному етюді* дозволяють досягти виразного, дзвінкого ритму та насиченого колориту.

Надалі слід звернути увагу студентів на вміння розвивати здібності вибудовувати кольорові нашарування відповідно уявленню про завершений його вигляд.

*Живопис «по-сирому»* – даний метод використовується для досягнення планомірного змішування кольорів в етюді, м'якого переходу між кольорами та тональностями. *Живописний метод роботи «по-сухом»* навпаки дозволяє створити більш різкі контрастні відношення, підсилити загальне враження, досягти яскравих ефектів. *Метод скобління* пристосований для створення особливих матеріальних ілюзій в живописному етюді за рахунок попереднього або подальшого скобління паперу вістрям відточеного інструменту. *Метод «а-ля-прима»* – класичний метод швидкісного письма, запроваджений художниками-імпресіоністами і покликаний передавати найперше мінливе враження митця від побаченого сюжету.

Особливу увагу необхідно приділяти вправам, пов'язаним з використанням допоміжних матеріалів в акварельному живописі, оскільки вони дають змогу студенту якнайповніше розкрити свої творчі здібності, збагачують технічну майстерність новими індивідуальними рисами. Спецкурс «ТЖМ» передбачає використання вправ, де вдало комбінуються акварельні фарби з канцелярською тушшю, рисувальним вугіллям, а також гліцерином, медом та клейстером у якості розчинників.

**Висновки та напрямок подальших досліджень.** Доцільність використання пропонованої системи викладання спецкурсу «Технологія живописних матеріалів» для студентів мистецьких спеціальностей з педагогічним профілем обумовлена багаторічним досвідом з високими показниками успішності студентів в опануванні самостійної творчої роботи. Різноманіття технік, передбачених програмою спецкурсу, розкривають перед майбутніми спеціалістами широкі обрії для власної педагогічної практики на уроках образотворчого мистецтва в середній школі. Перспектива подальших досліджень пов'язана з розширенням технологічного різноманіття спецкурсу за рахунок введення інших живописних матеріалів, таких як гуаш, темпера, акрил та олія.

### Література

1. Шаров В. Академическое обучение изобразительному искусству / Владимир Шаров. – М.: Эксмо, 2015. – 648 с.
2. Ратиева О. Обучение техникам живописи. Теория и методика преподавания в художественной школе. Учебное пособие / Ольга Ратиева, Виктор Денисенко. – Сп-б.: Лань, Планета музыки, 2014. – 192 с.

3. Жердзіцький В. Є. Техніка станкового живопису / В. Є. Жердзіцький // [Вісник Харківської державної академії дизайну і мистецтв. Мистецтвознавство. Архитектура](#). - 2012. - № 3. - С. 49-51.

УДК 74.01/09  
В. Г. ЩЕРБИНА  
канд. пед. наук,  
доцент кафедри декоративно-прикладного мистецтва та дизайну  
А. С. БАТРАК  
аспірантка кафедри педагогіки та методики технологічної освіти  
КПІ ДВНЗ «КНУ»

## СТАНОВЛЕННЯ ІЛЮСТРАЦІЇ МОДИ В МИСТЕЦТВІ НОВІТНЬОГО ЧАСУ

*У статті розглянуто основні передумови становлення ілюстрації моди в мистецтві Новітнього часу. Виявлено маловідомі імена ілюстраторів мод, представлено їх творчість, розкрито художньо - технічні особливості, жанрові кордони і стилістичні переваги в візуалізації образів модного костюма в Новітній час.*

**Проблема та її зв'язок з науковими та практичними завданнями.** У зв'язку з недостатнім вивченням питання ілюстрації моди Новітнього часу в літературі ми поставили за мету сформулювати цілісне уявлення та розкрити художньо - технічні особливості, стилістичні переваги в візуалізації образів модного костюма в Новітній час

**Постановка завдання.** провести системне мистецтвознавче дослідження стану і розвитку ілюстрації моди в мистецтві Новітнього часу та зробити художній аналіз фешн-ілюстрації відомих художників вказаного часу.

**Викладення матеріалу та результати.** Уже на початковому етапі формування новітнє мистецтво, як і все культурне життя епохи, позначається розмаїттям явищ. З одного боку спостерігається потяг до естетизму, втіленого в лозунгу «мистецтво заради мистецтва», бажання сконцентруватися на узагальненій інтерпретації дійсності митців різних напрямків - від Е.Мане та імпресіоністів до представників естетичного напрямку та символізму. З другого боку працюють митці критичного реалізму, зосередженого на виявленні соціальних контрастів.

Потреба в найширшій інформації про чергові досягнення Високої моди як запоруки її успішного розвитку обумовила, в свою чергу, новий рівень розвитку рисованої ілюстрації у контексті активного становлення графічного мистецтва Новітнього часу. Визначні успіхи книжкової справи та плакату Ар-нуво – стилю, що адекватно віддзеркалював спільні пошуки митців по творенню всієї сфери діяльності людини за законами краси – безпосередньо позначались на якісних та кількісних параметрах рисованої модної ілюстрації.

Знаковим творцем Ар-нуво, що певним чином скерував розвиток європейської графіки тієї доби, був Обрі Бердслей. Більшість робіт Бердслея були книжковими ілюстраціями або малюнками. В численних ілюстраціях до журналів ( Жовта книга (The Yellow Book), 1894-95; Савой (The Savoy), 1896) і книг ("Саломея" О. Уайльда, 1894) художник розвивав декадентські і символістські тенденції мистецтва пізніх прерафаелітів, поєднуючи їх з впливами японської гравюри. Витончене, химерне, мистецтво Бердслея, з віртуозною грою силуетів і контурних ліній, визначило багато характерних рис графіки стилю модерн.

Як художник, Бердслі спочатку зазнав впливу У. Морріса та Берн-Джонса. Важливим стало вивчення японських гравюр, з їх гармонією ліній та плями. Глибоке проникнення в традиції японського мистецтва дозволило йому створити дивовижний синтез Заходу і Сходу у власних малюнках. Майстерно віртуозна лінія Бердслея, що грає з чорними і білими плямами силуетів, буквально рік-два зробила його всесвітньо відомим художником.

Стилістичною особливістю робіт Бердслея є гра з чіткими виразними лініями та чорно-білими плямами. Героїні його графічних ілюстрацій відрізняються тендітністю та граціозністю. Художник ритмічно організовує образотворчу площину, сконцентровує увагу на головному та не забуває про деталі. Ілюстрації до «Соломії» немов парять в повітрі: тут немає жодного пейзажу, ні інтер'єру. Вишукані дами, одягнені або роздягнені так, як це було прийнято в кінці XIX століття, мало чим нагадують новозавітних героїнь. В ілюстраціях до "Соломії" Бердслея використав до кінця нову умовність, яку створив собі: разом узяті ці малюнки — його шедевр.

Родоначальником жанру рекламного плаката у Франції вважається Жюль Шере. Художник обмежувався однією головною фігурою, спростивши всі деталі, даючи їх тільки у вигляді

тіней. Дійсно, лаконічність зображення, використання декількох основних фарб, і коротких гасел (слоганів) – ось характерні риси зародження жанру плаката, який сприймається глядачем на ходу. Одна з найвідоміших робіт Шере – афіша, виконана для кабаре «Мулен Руж» - «Бал Мулен Руж»: зображення фігур в русі, використання декількох кольорів, концентрація на головній фігурі композиції – характерні прикмети Арт Нуво – стилю. В його роботах велика увага приділяється вбранню героїв – не тільки звернення до деталей, скільки передачею загального виду модних дам і кавалерів. Дуже швидко визначаються притаманні саме Ар-нуво риси: декоративність, лінійна виразність, активність барв і загальний високий рівень умовності.

Зовсім інший стиль та манеру виконання носили графічні роботи Анрі Тулуз-Лотрека. Художник ніколи не прикрашав свої моделі, але в її навіть самих "грубих" портретах завжди відчувається симпатія художника, виражена у стислій формі кількома енергійними мазками ("Туалет (Рудоволоса)", 1889, ; "Рю де Мулен", 1894).

А. де Тулуз-Лотрек вніс великий внесок у становлення жанру афіші, його творчість була високо оцінена його сучасниками. Всього за своє життя він намалював близько 30 афіш ("Джейн Авріль в Жарден де Парі", 1893; "Divan japonais", 1893 - обидві в Музеї Тулуз-Лотрека, Альбі), в яких найбільш яскраво виразився його чудовий талант рисувальника. Художник блискуче володіє лінією, змушує її примхливо звиватися по контуру моделі і за велінням моменту, створюючи твори, що відрізняються вишуканою декоративністю. Особливу виразність мають великі одинарні поля його картин.

Серед багатьох митців Ар-нуво, що так чи інакше своєю творчістю сприяли модернізації модної ілюстрації, особливо слід виділити Е. Грассе та А. Муху. Ежен Грассе відомий як блискучий майстер стилізованих у відповідному дусі квіткових орнаментів. Популярність художнику приніс його календар «Прекрасний сад», де жіночі фігури зображені в пластичних сукнях та капелюхах. Його роботи умовні та двовимірні.

Однозначно вагомий внесок у розвиток графічної мови тогочасної модної ілюстрації вніс Альфонс Муха. Всі роботи Мухи відрізняються своєрідним неповторним стилем. Центром композиції, як правило, є молода здорова жінка слов'янської зовнішності у вільному одязі, з розкішною короною волосся, потопає у морі квітів — іноді млосно-чарівна, іноді загадкова, іноді граціозна, іноді неприступно-фатальна, але завжди приваблива і мила. Картини обрамляють вигадливі рослинні орнаменти, які не приховують свого візантійського або східного походження. Стилістика А.Мухи – чіткі контури гнучких жіночих постатей, спрощено одухотворені обличчя, виразні жести рук, ніжна гармонія барв.

З активним розвитком театрального плакату з'являється і ряд художників «Мира искусства», серед них О. Бенуа, Є. Ларсен, Л. Бакст, К. Сомов та І. Білібін.

Недаремно кінець XIX – початок XX століття дослідники називають Золотим віком модної ілюстрації. Визнані митці Ар-нуво, Ар-деко та Модернізму брали участь не лише в безпосередньому ілюструванні колекцій відомих кутюр'є, а й в розробці оформлення провідних журналів мод.

Важливим періодом в індустрії модної індустрії є кінець XIX століття. В цей час відбувається становлення персоніфікованої моди, а дамські журнали набувають вищого рівня фаховості. У листопаді 1867 року у США вийшов перший номер журналу Harper's Bazaar — найстарішого з існуючих нині журналів про моду. Завданням видання стало подання моди як вишуканого і витонченого світу, з допомогою залучення відомих художників ілюстраторів, а пізніше фотографів .

В 1886 році в Нью-Йорку з'являється своя легенда – Cosmopolitan, журнал для вищого суспільства, а в 1892 році народжується ще одна американська легенда - журнал Vogue. Це був тижневик, що розповідає про новини моди і суспільства, відображає стиль життя вищого суспільства Америки. Видання, яке оспівує розкішне життя, поставило певний вектор розвитку багатьом наступним журналам, що пишуть про моду. Велика увага в журналі приділялася графічному оформленню, зокрема – привабливості яскравих обкладинок і перетворюється на взірць для «Ladies' Home Journal» та інших журналів.

**Висновки та напрямок подальших досліджень.** Результати проведеного дослідження дозволяють сформулювати ряд положень, що мають істотне значення для розуміння еволюції ілюстрації мод, її вдосконалення як форми проектно - художньої презентації модного костюма. Вивчені матеріали і зроблені висновки дозволили виявити невідомі імена ілюстраторів моди, представити їх творчість, розкрити художньо – технічні особливості, жанрові кордони і стилістичні переваги в візуалізації образів модного костюма в Новітній час.

## ЗНАЧЕННЯ МУЗЕЙНОЇ СПРАВИ ДЛЯ РОЗВИТКУ СОЦІОКУЛЬТУРНОГО СЕРЕДОВИЩА СУЧАСНОГО ПРОМИСЛОВОГО МІСТА

*В представленому викладі йде мова про необхідність розвитку музейної справи та офіційного впровадження художнього музею місцевого регіонального значення на теренах сучасного промислового міста. Крім того, наголошується потреба у розширенні соціокультурного середовища містян за рахунок залучення їхньої уваги не тільки до проявів професійно-технічного життя міста, характерного для промислових центрів, але й до потреб в художньо-естетичному зростанні, як однієї з умов гармонійного злиття з загальноєвропейською спільнотою.*

**Проблема та її зв'язок з науковими та практичними завданнями.** Інтерес до розвитку музейної справи в царині промислової міської інфраструктури покликаний багатьма факторами, однак, найбільш вагомим із них є саме функціональне призначення музею. Достеменно відомо, що музей будь-якого профільного спрямування є багатофункціональною установою. Головна функція музею, безсумнівно, зберігання та охорона культурних надбань поколінь, однак, цим його роль, як закладу державного значення, не обмежується, інакше це був би не музей, а банківська установа для зберігання особливо цінних речей. Працівники музеїв виконують важливі соціокультурні функції – займаються вивченням і дослідженням експонатів, а також створюють необхідну дослідницьку базу для інших науковців, популяризують колекції та виставки як серед населення, так і в міжнародному контексті, проводять різноманітні освітні заходи, залучаючи громадськість до національної культурної спадщини. Саме тому існування музейного закладу художньо-мистецтвознавчого профілю є важливою складовою успішного розвитку сучасного промислового міста, а питання щодо його заснування заслуговує на послідовне та обґрунтоване рішення.

**Аналіз досліджень та публікацій.** Дослідженням становлення та розвитку музейної справи в Україні присвячено цілий ряд мистецтвознавчих та культурологічних досліджень. Серед найбільш вагомих дослідників, котрі доклали багато зусиль для популяризації художніх музеїв, для вивчення історичної спадщини в цій галузі та сучасного стану музейної справи в державі, варто зазначити на працювання Антоновича А. А., Белофастової Т., Захарченко І. М., Маньковської Р., Рутинського М. Й., Удріс І. М. та ін.

**Постановка завдання.** Опубліковані матеріали передбачають створення необхідної громадсько-економічної та соціальної готовності до започаткування художнього музею регіонального значення у межах міста промислового типу. Зокрема, пропонується розпочати стартап музейної справи з упорядкування та офіційного визнання вже існуючої у форматі художнього музею колекції творів мистецтва, представлених в приміщенні художньо-графічного факультету КПІ ДВНЗ «КНУ», а також її розширення за рахунок залучення інших художніх фондів та приватних колекцій міста Кривого Рогу.

**Викладення матеріалу та результати.** Для розвитку сучасної національної культури художній музей виявляється одним із особливо цінних надбань та критерієм визначення ступеня духовного та морального рівня громади, в межах котрої він функціонує. На теренах нашої держави музейна справа сформувалась в окрему галузь професійного характеру з історичної точки зору не так давно, а саме у XIX ст., в епоху активного зростання національної самосвідомості української інтелігенції та політичної еліти. Сплеск інтересу до колекціонування та зберігання скарбів народного ужиткового та класичного мистецтва був продиктований також активним розвитком археології та етнографії на межі XIX – XX ст.

Слід звернути увагу на той факт, що в багатьох аспектах соціально-духовні процеси в українському суспільстві зазначеного періоду і теперішнього часу є тотожними. Це проявляє себе в збудженні національної самосвідомості, котре відбувається практично в усіх сферах соціального життя і, як влучно зазначає дослідниця історії українського мистецтва кінця XIX – початку XX ст. Удріс І. М., «особливо відчутно – в царині духовного життя, в різних галузях духовної діяльності народу, який усвідомив себе нацією». І якщо в позаминулу епоху подібні процеси викликали в царському уряді Росії цілу низку зворотних реакцій у вигляді накладання суворих табу на розвиток української думки в суспільстві через заборону проявів культурного життя, то нині мистецька та освітня галузь лишаються недоторканими до її нищівного впливу. Зважаючи на те, що соціально-політичне пригнічення російською стороною українського уряду та суспільства продовжується, варто

користуватись безмежною свободою в осередку духовної культури нації і підіймати її значення до загальноєвропейського рівня.

Сакральну та семантичну функцію художнього музею не можна недооцінювати, оскільки з прадавніх часів даний заклад займав вагомe місце в укладі громадськості, асоціюючись не тільки із охороною цінних реліквій, але і з високодуховною своєю місією, як «храм культури». Прикладом тому може слугувати колиська європейського класичного мистецтва – Стародавня Греція, де у плануванні акрополю, не тільки Афінського, але і в інших полісах, завжди відводилось місце для розбудови художнього музею – пінакотеки, поруч з центральним храмовим комплексом, чим підкреслювалось значення художньої колекції в житті суспільства. Більше того, наступна римська цивілізація підняла значення художнього музею до практично унікального соціального рівня, коли невеличка пінакотека знаходилась при атріумі кожного більш менш заможного приватного будинку.

Поміж названими функціональними характеристиками художнього музею не можна оминати увагою також його освітнє призначення. Провідні дослідження в цій галузі розкривають особливий статус музею як соціально-культурного центру, котрий покликаний займатись актуалізацією вільного часу і культурного дозвілля людей в умовах музейного середовища. В цьому аспекті головною виявляється можливість художнього музею за рахунок впровадження новітніх культурно-освітніх та науко-дослідних програм збільшувати контингент музейної аудиторії. В цьому напрямі художній музей також здатен в прихованій формі справляти на пересічного глядача вагомий педагогічний вплив: корегувати естетичні вподобання, виховувати моральність, актуалізувати самосвідомість громадської спільноти міста як повноцінної ланки для успішного розвитку не тільки промисловості, але й збільшення свого маєстату як культурно-історичної одиниці загальноєвропейського простору.

Окрім вищесказаних критеріїв, котрі дозволяють говорити про особливий статус художнього музею для сучасного проєвропейського міста, навіть, перш за все славного своїми досягненнями у промисловій та видобувній галузях, музейний заклад художньо-мистецтвознавчого напрямку здатен розкривати для інфраструктури нові обрії у сфері культури і туризму. Факт існування центрального художнього музею привертає до міста новий науково-дослідний потенціал та розширює контингент спільноти за рахунок запрошення до співпраці високоосвічених науковців, дослідників, знавців історії та мистецтва, художніх критиків не тільки в межах держави, але і в інтернаціональному контексті. Художній музей, як державна адміністративна споруда, також має право приймати в своєму приміщенні пересувні виставки, що, безперечно, є перевагою такого рівня закладу порівняно із музеями, започаткованими при певному структурному підрозділі, як то управління культури, вищий навчальний заклад, міська художня школа, тощо. Оскільки колекція кожного музею або конкретна тематична виставка є перш за все джерелом нового знання і засобом виховного впливу на аудиторію, обмін досвідом та експонатами між музеями дозволяє за рахунок новітньої інформації розширювати ерудицію, обізнаність та духовний рівень світосприйняття відвідувачів.

**Висновки та напрямок подальших досліджень.** Представлені вище функціональні критерії художнього музею дозволяють дійти висновку, що роль та місце подібного закладу для ефективного розвитку загальної інфраструктури та культурно-історичного центру міста промислового значення є неоціненними на сьогоднішній день на достатньому рівні. Зокрема, місто Кривий Ріг, як відомий в країні промислово-видобувний центр, на жаль, не має в своєму розпорядженні офіційного державного музейного закладу художньо-мистецтвознавчого профілю, що, безсумнівно, лишає міську громадськість можливості естетично та духовно збагачуватись, а це не відповідає загальноприйнятим нормам всебічного розвитку особистості, як окремої ланки суспільства. Здійснений аналіз покликаний звернути увагу містян та адміністрації до питання про необхідність заснування в найближчому майбутньому художнього музею. В перспективі подальших досліджень передбачено висвітлення художньої спадщини міста Кривого Рогу та актуалізація збірки художніх творів в художньому музеї художньо-графічного факультету КПІ ДВНЗ «КНУ», як підрозділу, що існує на даний момент в нерегламентованому вигляді і потребує серйозної структуризації з огляду на його важливе педагогічне та загальноосвітнє культурне значення.